

Universidad siglo 21



Trabajo Final de Grado

Proyecto de Diseño: Identidad “Marca País”

***Huésped:* Marca local, sustentable, destinada a la elaboración de prendas recicladas de denim.**

Licenciatura en Diseño de Indumentaria y Textil

Autora: Fernández Melina Aldana. IND00894

Tutora: Cubiero Ana

Córdoba

27/06/2021

## Resumen

El presente Trabajo Final de Grado se desarrolló en base a la problemática ambiental que genera la producción del textil denim y en consecuencia, el consumo desmedido del mismo.

El objetivo principal, como solución a dicha problemática, fue alargar la vida útil de prendas de denim, ya insertas en el mercado. Para ello se llevó a cabo una propuesta de desarrollo local con foco en la ciudad de Monte Cristo, se aplicó el modelo de Economía Circular y se concientizó a la sociedad, mediante la difusión de información, sobre las problemáticas ambientales que causa la industria textil.

De este modo se obtuvieron diversas prendas en buen estado, para elaborar con ellas nuevos diseños sustentables, detalladamente analizados para el mercado actual. En pos del objetivo se reciclaron al máximo cada parte de las prendas, tanto en textiles como avíos.

Finalmente, se logró un producto con los desechos textiles de los consumidores, quienes recibirán un beneficio para adquirir estos nuevos diseños, ya que ofrecieron gran parte de la materia prima al donar sus prendas en desuso.

Este método propuesto incentiva a las personas a colaborar, de forma cíclica, para obtener beneficios tanto a nivel social como económico y ambiental.

Palabras claves: Problemática ambiental- Desarrollo local- Consumo consciente- Diseño sustentable- Reciclaje.

## Abstract

This Final Degree Project was developed based on the environmental problems generated by the production of denim textile and, consequently, its excessive consumption.

The main objective, as a solution to this problem, was to extend the useful life of denim clothes already in the market. To this end, a local development proposal focused on the city of Monte Cristo was carried out, the Circular Economy model was applied and society was made aware, through the dissemination of information, of the environmental problems caused by the textile industry.

In this way, several garments in good condition were obtained in order to create new sustainable designs with them, which were thoroughly analyzed for the current market. In pursuit of the objective, every part of the garments was reused to the maximum, both in textiles and accessories.

Finally, a product was achieved with the textile waste of consumers, who will receive a benefit to acquire these new designs, since they offered a large part of the raw material by donating their unused garments.

This proposed method encourages people to collaborate, on a cyclical basis, to obtain social, economic and environmental benefits.

Key words: Environmental issues- Local development- Raised awareness- Sustainable designs- Reutilized.

## ÍNDICE

Capítulo I. Definición estratégica.....	7
1.1 Introducción.....	8
1.2 Problema.....	9
1.2.1 Descomposición del problema.....	9
1.3 Objetivo general.....	10
1.3.1 Objetivos específicos.....	10
1.4 Justificación.....	11
Capítulo II. Marco teórico.....	15
2.1 Consumismo.....	16
2.2 Desechos y desperdicios.....	17
2.3 Economía circular.....	18
2.4 Empresas B.....	20
2.5 Desarrollo sustentable.....	21
2.6 Ecodiseño.....	22
2.7 Moda rápida.....	23
2.8 Reciclaje.....	24
2.9 Comportamiento del consumidor.....	25
2.10 Industria textil.....	26
2.11 Desarrollo local.....	27
2.12 Denim.....	29
Capitulo III. Metodología de investigación.....	34

3.1 Fichas técnicas del diseño metodológico.....	35
3.2 Desarrollo metodológico.....	36
3.3 Instrumentos.....	37
Capítulo IV. Análisis de resultados de investigación .....	43
4.1 Análisis de resultados .....	44
4.1.1 Entrevista a trabajadores de cooperativa textil en la ciudad de Monte Cristo.....	44
4.1.2 Entrevista a trabajadores de taller textil en la ciudad de Monte Cristo.....	45
4.1.3 Encuesta realizada a habitantes de la ciudad de Monte Cristo.....	46
4.1.4 Guía de observación para marcas nacionales con desarrollo sustentable.....	51
4.2 Conclusiones.....	53
Capítulo V Concepto de diseño.....	55
5.1 Concepto de diseño.....	56
5.1.1 Objetivo principal de aplicación.....	56
5.1.2 Objetivos específicos de diseño.....	56
5.2 Programa de diseño.....	57
Capítulo VI Plan de trabajo o cronograma.....	61
6.1 Diagrama de Gantt.....	62
Capítulo VII Propuesta de diseño.....	63
7.1 Moodboard de usuario.....	64
7.2 Trendboard.....	65
7.3 Propuesta de diseño.....	66
7.4 Cuadro de constantes y variables.....	73

7.5 Definiciones técnicas.....	77
7.6 Proceso productivo.....	122
Capítulo VIII Propuesta de marca .....	124
8.1 Branding de marca .....	125
8.1.1 Identidad visual.....	125
8.1.2 Slogan.....	126
8.2 Etiquetería.....	126
8.2.1 Tarjeta de presentación.....	127
8.2.2 Etiquetas externas de la prenda.....	127
8.2.3 Etiquetas internas de la prenda.....	128
8.3 Packaging.....	128
8.3.1 Packaging de envío.....	130
8.4 Comercialización.....	130
8.4.1 Estrategias de comunicación.....	131
8.4.2 Estrategia de marca.....	135
8.5 Estrategias productivas y cadena de valor.....	135
8.6 Análisis de costos.....	136
9 Conclusiones.....	148
10. Referencias bibliográficas.....	150
11. Referencias bibliográficas de tablas y gráficos.....	152
12. Anexos.....	154

## **Capítulo I. Definición estratégica**

Tema: Proyecto de diseño, identidad “Marca País”

## 1.1 Introducción

El siguiente proyecto de trabajo final de grado, profundiza en la problemática ambiental de la industria textil, principalmente en sus desechos y en la utilización de los recursos naturales.

Aunque no es un cambio fácil de lograr, se está cuestionando cada vez más el accionar del hombre sobre la naturaleza y el aprovechamiento de los recursos escasos.

La industria textil genera una gran cantidad de desechos y estos aumentan año tras años. La tendencia en boga, denominada *fast fashion o moda rápida*, es la causante de dicha problemática. La velocidad con que se desechan las prendas viene de la mano de la producción en masa y la velocidad en la que se coloca un producto tras otro en el mercado. (Fletcher y Grose, 2012)

El consumismo desmedido es provocado por este sistema y esto repercute provocando daños al medio ambiente.

Siendo una de las industrias más contaminantes en el planeta, precursora de una sociedad consumista y tendiente al derroche, resulta pertinente aplicar a los nuevos proyectos de la industria, como cabecera, métodos ecológicos que beneficien tanto al medioambiente como a la sociedad.

El textil que busca tratar este proyecto es el denim, uno de los textiles más utilizados, ya que las prendas confeccionadas con él, como el jean, son de uso cotidiano a nivel global.

Para enfrentar esta problemática se debe cuestionar el sistema económico con el que se viene trabajando y proponer cambios que



reduzcan el impacto ambiental, pero que a su vez no conlleven retrocesos sino crecimiento económico. Teniendo como premisa concientizar sobre el uso medido de los recursos.

El modelo económico que se viene analizando e incorporando lentamente para cambiar el sistema actual es la denominada *Economía Circular*. Éste busca lograr una relación más amigable entre el hombre y la naturaleza. (Hermida Balboa y Domínguez Somonte, 2014)

Por ello es que este proyecto tiene como objetivo aplicar dicho modelo y complementar este sistema con un desarrollo sustentable, un diseño ecológico para reducir los desechos provocados y convertirlos nuevamente en productos aptos para la reutilización sin dañar los recursos naturales. (Fiori, 2006)

Esta propuesta se va a plantear a nivel local, en la ciudad de Monte Cristo- Córdoba, con la finalidad de promover y concientizar a la sociedad y potenciales clientes a utilizar un sistema conveniente a nivel económico. Esto implica responsabilidad y un carácter activo por parte de las empresas, los consumidores y la sociedad en general. (Fletcher y Grose, 2012)

## 1.2 Problema

¿Cómo reutilizar indumentaria de denim en desuso y dotarla de una vida útil más larga, a través de la recolección en diferentes puntos de la ciudad de Monte Cristo?

### 1.2.1 Descomposición del problema

¿Cuáles son las propiedades del denim?

¿Cuál es el grado de impacto ambiental del denim?

¿Cómo funciona el sistema de reciclaje y reutilización textil?

¿Cómo lograr alargar el ciclo de vida de un producto?

¿Cómo afecta el consumo masivo al medio ambiente?, ¿Se podría, a través del cambio de paradigma que propone la moda lenta, revertir sus efectos?

¿Cómo lograr la cooperación y la toma de conciencia, sobre el consumo masivo, de los potenciales clientes?

¿Qué es y cómo se aplica la economía circular?

¿Qué valor y beneficio nos brinda este aporte a nivel económico y social?

### 1.3 Objetivo general

-Desarrollar una colección de indumentaria creada a partir de prendas desechadas de denim, para extender el ciclo de vida del material, promoviendo un modelo de economía circular.

#### 1.3.1 Objetivos específicos

- Investigar diferentes formas de aplicación sustentable en el diseño textil.

- Conocer las diferentes propiedades y los usos del denim.

- Analizar el modelo de economía circular y su posible aplicación en la ciudad de Monte Cristo.
- Indagar sobre el consumo masivo y las repercusiones de la moda rápida, en cuanto al entorno que nos rodea.
- Analizar las estrategias o métodos propuestos hasta ahora, en la industria textil, para combatir la contaminación con sus productos.

#### 1.4 Justificación

La colección que se va a desarrollar en este proyecto pretende un futuro de buenos hábitos y de expansión económica pero de forma respetuosa con el medio ambiente y sus recursos. De acuerdo con las ideas de Fletcher y Grose (2012), “Expone algunas maneras de reducir el impacto medioambiental y social de las prendas desde su diseño y en todo el desarrollo a lo largo del ciclo vital del artículo” (p.11).

Lograr expandir el ciclo de vida de una prenda permite ralentizar que la misma sea desecho aun estando en buenas condiciones. El denim es el textil que se va a reciclar para dicho proyecto, lo importante de éste son sus propiedades, ya que al ser duradero y resistente posibilita confeccionar prendas cuya vida útil se extienda sin inconveniente.

Para cumplir con el objetivo, se va a aplicar el modelo de economía circular, este método permitirá una producción más respetuosa con el medio ambiente al reutilizar prendas que la gente pueda proporcionar para tal fin, a cambio de un beneficio.

Este proyecto intenta alcanzar hábitos de consumo completamente diferentes a los que hasta ahora se vienen realizando, para ello se necesitan campañas informativas sobre la problemática de la industria. Las personas reconocen los problemas ambientales en general pero

desconocen específicamente cual es la huella ecológica que arraigan los productos que consumen.

Como se nombra en Fletcher y Grose (2012), Los métodos para aplicar medidas sostenibles en la industria textil no logran motivar o impulsar los cambios de comportamiento de los consumidores. Como diseñadores es posible llegar a las emociones humanas y de esta forma lograr que se adopten hábitos amigables con el medio ambiente.

Las prendas serán únicas al ser recicladas, esto permite la posibilidad de ofrecer un producto personalizado para el usuario, lo que brinda que el mismo adopte un valor más importante para él y genere un sentido de pertenencia más prolongado. El beneficio está en poder lograr que el usuario conserve su producto durante más tiempo. Para reforzar este objetivo cada producto desarrollado contará con la posibilidad de adaptarse a diferentes ocasiones, incorporando piezas o sacando, modificando su estética y funcionalidad, por medio de partes intercambiables.

El proyecto se va a desarrollar en la ciudad de Monte Cristo, ubicada a unos 25km al este de la capital. Provincia de Córdoba. Es una ciudad dormitorio, fundada en 1890, que se expandió gracias a la construcción del ferrocarril, la llegada de extranjeros, el campo y la industria. (Municipalidad de Monte Cristo, s.f.)

Según la tasa de crecimiento, se estima que en el 2019 Monte Cristo podría haber alcanzado los 14.000 habitantes. (Municipalidad de Monte Cristo, s.f.)

Es una localidad agrícola- ganadera desde sus inicios, con cultivos como soja, maíz y trigo. Pero en la actualidad las actividades económicas más desarrolladas son las comerciales e industriales, contando con 600 comercios de diferente índole y tamaño. En su periferia se encuentran

grandes fábricas como Mosaicos Blangino, Indumix, Oblita, Orieta y la planta de YPF, entre otras. (Municipalidad de Monte Cristo, s.f.)

Al estar ubicada a pocos kilómetros de la capital provincial, Monte Cristo es la elección de muchas familias jóvenes, que deciden vivir alejadas de la gran ciudad, por lo que su expansión va en ascenso año tras año.

Desde la gestión actual de la ciudad se está desempeñando un arduo trabajo por incorporar un estilo de vida más amigable con el medio ambiente. Con la incorporación de puntos verdes, donde la población puede clasificar la basura, se realiza mes a mes el reciclaje de muchos desechos. Cuenta, en el centro de la ciudad, con estación de carga de energía sustentable, luminarias leds en todas las calles, también se realizó un convenio con la empresa Coca Cola donde se incorporó contenedores, en los comercios principales, con el fin de reciclar todas las botellas de plástico, entre otros ejemplos.

Para llevar adelante este proyecto, la ciudad de Monte Cristo cuenta con un taller de confección de jeans y una cooperativa de confecciones textiles, esta última es una fábrica ubicada en el centro de la ciudad que brinda trabajo a muchas mujeres de la localidad. Esta empresa cuenta con una marca propia que vende a nivel local, pero también realizan jeans de muchas marcas que tercerizan la confección a esta empresa.

Si bien hace 8 años se desempeña como cooperativa, hace más de 30 años que está en funcionamiento. Anteriormente ésta era una empresa de confecciones llamada Ermes, cuya trayectoria creció mucho durante sus años, brindando empleo a muchas personas y expandiéndose continuamente. Por cuestiones económicas, hoy es una cooperativa textil, que produce más de 800 prendas al día para diversas marcas, incluyendo la propia. (Cooperativa Confecciones Monte Cristo, s.f.)

La oportunidad de desarrollar este proyecto final de grado en una fábrica local ofrece múltiples beneficios. Brindar empleo a familias

residentes de la ciudad, aportar una propuesta de diseño sustentable con el textil que más trabajan, en este caso el denim, promover un método sustentable y la capacidad de llegar a diversas marcas de la ciudad de Córdoba. Pero el beneficio principal es la oportunidad de incorporar, en el mercado local, un producto sustentable que necesita de la colaboración, responsabilidad y predisposición del usuario para lograr otro de los tantos objetivos con los que Monte Cristo viene trabajando: “Una ciudad amigable con el medio ambiente”.

## Capítulo II. Marco teórico

## 2.1 Consumismo

“El consumismo que hoy se lleva a cabo proviene del sistema económico actual” (Greenpeace, s.f.).

A nivel mundial, el estilo de vida tiende a diezmar los recursos naturales en pos del consumismo. Esto se observa en la sobreexplotación de los mismos, la emisión de gases tóxicos, la generación de residuos, entre otros. Repercutiendo tanto en el medio ambiente como en la salud de las personas.

Los daños ambientales son la consecuencia de una sociedad consumista que, aun siendo consciente del manejo irresponsable que se lleva a cabo desde hace años, pone en primer lugar la satisfacción de deseos materiales. En Fletcher y Grose (2012), se menciona la realidad del mercado que predomina en la actualidad, un mercado con el propósito de crecimiento constante cuya dinámica altera negativamente los eslabones de producción y genera una competitividad que provoca una reducción de precios y con ella una demanda más amplia, todo esto desemboca en el uso desmedido de recursos naturales, en la explotación laboral y aumenta el deseo de las persona de querer consumir más y más.

El consumismo según la (Real Academia Española, 2014) es la “Tendencia inmoderada a adquirir, gastar o consumir bienes, no siempre necesarios”.

La responsabilidad recae sobre todos, pero el compromiso de cambio debe comenzar desde las industrias, que inducen a un consumo impulsivo y con ello un sinfín de desechos que día a día contaminan el medio ambiente.



Para revertir los daños se deben plantear sistemas que busquen “optar por un progreso que no destruya más de lo que construye” (Fiori, 2006, p.23).

## 2.2 Desechos y desperdicios

La gran mayoría de las prendas terminan en el vertedero sin llegar a justificar la gran cantidad de recursos que demandó su fabricación. Tanto el material utilizado, la energía requerida como la mano de obra son suficientes como para dotar a esa prenda de infinitos usos, sin embargo terminan antes de lo recomendado en la basura. (Fletcher y Grose, 2012)

La industria textil utiliza el 97% de sus materias primas de fuentes vírgenes y sólo el 2% de fuentes de reciclaje y de las 53 millones de toneladas de fibra producida para la industria, el 12% se desperdicia durante la producción de las prendas. (Generación vitnik, 2018)

Como se nombra en Generación vitnik, (2018), los residuos textiles provienen de dos fuentes:

- Sector doméstico: ropa de vestir, ropa del hogar, calzados, entre otros. Estos desechos se dan cuando las prendas dejaron de quedar, se desgastaron o simplemente pasaron de moda.
- Sector industrial: residuo textil resultante de la fabricación de las prendas.

La Agencia de Protección Ambiental, asegura que el 85% de los textiles producidos terminan en los vertederos cada año esto genera una alta contaminación de las napas terrestres y ralentiza el proceso de

degradación de la basura modificando el ciclo natural de los desechos.  
(Generación vitnik, 2018)

### 2.3 Economía circular

Este proceso transformador debe darse de manera progresiva, la relación con los recursos naturales debe ser amigable y respetuosa. Fletcher y Grose (2012), plantean que para cuestionar la velocidad con la que produce la industria de la moda también se debe debatir la economía actual ya que trabajan a la misma velocidad y estas son complementarias. Para ello, desde hace un tiempo, se viene planteando la idea de aplicar la filosofía de la *economía circular*.

La economía circular es un sistema de producción “que persiguió el cambio de una economía lineal (producir, usar y tirar) cada vez más difícil de implementar por el agotamiento de los recursos hacia un modelo circular y regenerativo” (Hermida Balboa y Domínguez Somonte, 2014, p.85).

Hermida Balboa y Domínguez Somonte (2014) hacen hincapié en que la economía circular hace referencia a la *ecointeligencia*, cuya prioridad es la convivencia del hombre con la naturaleza de forma respetuosa, sin dañarla. Para ello se consideran tres niveles básicos:

1º Nivel: Buscar la eficiencia por medio de un método que colabore con la problemática ambiental como la regla de las “3R” (reducir, reutilizar y reciclar), reduciendo el uso de recursos y las emisiones de residuos, reutilizando los recursos y reciclando los componentes.

2º Nivel: Reutilizar y reciclar dentro de un sistema de producción local, con industrias que puedan estar encadenadas.

3º Nivel: Se integra el sistema de producción y consumo local. Para lograr tal fin se necesita del sistema de recolección, almacenaje, procesado y distribución.

El consumo del hombre a costa de la utilización de recursos naturales comenzó hace años, “Pero la alerta ambiental se hizo notar ya en la década de 1960 {...} lo relevante pasaba a ser la naturaleza y ya no las necesidades humanas. Consecuentemente, no solo la producción debía subordinarse a la naturaleza sino también el consumo” (Pérez Bustamante, 2007, p.12).

Por lo tanto es un tema que busca corregir el daño que el sector industrial, desde siempre, ha provocado en la naturaleza sin éxito aparente, ya que las consecuencias están a la luz. Lo que sí podemos atribuir a la actualidad es el impulso que ha tomado este método últimamente, fruto de las alertas ambientales que se vienen conociendo.

El crecimiento de la población es un tema ligado a toda esta problemática, los recursos naturales no bastan para cubrir las necesidades y demandas cada vez más estrictas y exigentes.

Se espera que la población mundial aumente en 2.000 millones de personas en los próximos 30 años, pasando de los 7.700 millones actuales a los 9.700 millones en 2050, pudiendo llegar a un pico de cerca de 11.000 millones para 2100. (Naciones unidas, s.f.)

## 2.4 Empresas B

Otros nombres por el que se conoce este tipo de filosofía económica, son las denominadas *Empresas B*. Las empresas B surgieron en el año 2006 en los EE.UU., y en 2012 aparecieron las primeras Empresas B en Suramérica. Este modelo incorpora en las empresas intereses que no tienen que ver con lo financiero sino con la responsabilidad ambiental. (Correa, Abramovay, Gatica y Van Hoof, 2020)

Estas empresas son quienes adoptan el sistema de economía circular, ellas buscan sostener este método a futuro y adaptarlo a todas sus fases productivas.

Las Empresas B plantean métodos de cambios para lograr desarrollar un nuevo modelo económico, como se plantea en Correa, et al. (2020) Cada vez deben ser más las empresas que operen con esta modalidad, con el fin de revertir los daños ambientales. Para lograr convencer de que se adopte el sistema circular se necesita compromiso e iniciativa, desde los pequeños emprendedores, hasta las grandes empresas, debe ser un método adaptable a todos los sectores empresariales.

Como se plantea en Correa et al. (2020) la teoría de este sistema debe dispersarse en amplios sectores, como universidades para impulsar este tipo de modelo económico y con ellos formar empresarios potenciales dispuestos al cambio. También políticas públicas para que logren facilitar el accionar de este modelo, inversionistas que aporten y organizaciones que lo fomenten.

Con el objetivo en la mira, y para lograr la eficiencia de esta metodología, la economía circular incorpora el desarrollo sustentable para obtener productos que se adapten al medio ambiente, es decir, “la sustentabilidad propone que se genere producción pero sin alterar los

recursos naturales. Significa mantener la estabilidad del ecosistema” (Fiori, 2006, p.26).

Es importante tener presente a las generaciones futuras. La economía circular busca incorporar un sistema que evite desperdicios y que promueva productos sustentables para preservar el medio ambiente.

## 2.5 Desarrollo sustentable

“Las necesidades humanas son infinitas [sic] los deseos de riqueza, confort,

poder, etc. y le exigen cada vez más a la naturaleza” (Fiori, 2006, p.15).

Para revertir tal problemática se necesita diseñar productos que sean amigables con la naturaleza por medio de un desarrollo sustentable. (Fiori, 2006)

El desarrollo sustentable se da a partir de una producción consciente y responsable, lo que busca es generar un equilibrio entre el sector industrial y la naturaleza, sin alterar la economía pero protegiendo el medio ambiente.

Por lo tanto, para un futuro prometedor y favorable, el desarrollo sustentable propone enriquecer, desde otra perspectiva, lo que hasta ahora se viene realizando pero sin consecuencias que impacten en la naturaleza. Según Fiori (2006) se necesita aplicar un tipo de tecnología con bajo impacto ambiental y equidad social para resolver esta problemática en todos los niveles, ambiental, económico, social, político y ético.

Garantizar un futuro próspero viene sin dudas de la mano de este desarrollo. Las industrias al implementar un diseño sustentable van a seguir satisfaciendo necesidades pero desde otro sistema de producción.

## 2.6 Ecodiseño

“El ecodiseño nace por la necesidad de mejora de la actuación del ser humano, que a lo largo de los años ha producido un deterioro del medio ambiente por sus sistemas de aprovechamiento del sistema” (Aguayo González, Peralta Álvarez, Lama Ruiz y Soltero Sánchez, 2011, p.75). Este método comienza desde la primera etapa del ciclo de vida del producto y se extiende a lo largo del mismo, incluso en la etapa de residuo, combinando diferentes estrategias que logren reducir el impacto ambiental: moderación en el uso de recursos naturales, reducción de los desechos producidos, uso medido del agua dulce, reducción de la emisión de gases tóxicos, entre otros.

La idea de un ciclo cerrado, como se plantea en Aguayo González et al. (2011), busca evitar productos que terminen como residuos. Pueden optar por varios métodos, ya sea por materiales orgánicos que puedan ser regenerados por los ciclos naturales, o materiales sintéticos que no van a desintegrarse. Éstos últimos pueden ser de dos tipos:

- Infra-reciclados, donde los materiales pierden valor y lo que se logra con este método es ralentizar su eliminación.
- Supra- reciclado, donde los materiales extenderán su vida útil pero también se les incorporará mayor valor.

Aplicar el método de ciclo cerrado requiere de un cambio radical por parte de las industrias productoras, tal como lo describen Aguayo González et al. (2011), se debe optar por la eointeligencia para conseguir productos que desde su nacimiento hasta su fin sean respetuosos con el medio ambiente.

Aplicar la sustentabilidad en uno de los textiles más utilizados y desechados es tema principal de este proyecto, el denim, del que se va a desarrollar más adelante.

En la industria de la moda, aplicar la sustentabilidad es importante, pero antes deben tratarse cuestiones que abarcan un problema más amplio en términos de contaminación.

## 2.7 Moda rápida

La moda rápida, como se la denomina, o *fast fashion*, es la producción masiva de prendas y la causa principal de las toneladas de desechos provocadas al año. Sus consecuencias abarcan todas las fases de producción, como se describe en (Fletcher y Grose, 2012), disminución de recursos, cambio climáticos, explotación laboral (en los campos donde se obtienen las fibras), la tierra se degrada por su uso excesivo de fertilizantes, entre otras cuestiones.

Si bien se viene hablando de un diseño sustentable, el método de moda rápida sigue vigente. “Por tanto, hablar de medidas de sostenibilidad dentro de la moda rápida sin criticar el modelo de negocio es tratar el problema de un modo superficial y nada eficaz” (Fletcher y Grose, 2012, p. 126).

Por medio de un desarrollo local y reducción de escala se puede frenar esta ola global de usar y tirar, pensando en un cambio de modelo que beneficie a todas las partes.

Los diseñadores y emprendedores, que buscan aplicar este tipo de desarrollo para las nuevas propuestas a incorporar en el mercado, tienen un desafío mayor a la hora de desarrollar este tipo de productos. No se trata solo de un objeto en sí, sino de todo el valor agregado que éste debe contener, como ya se mencionó. Estos productos que deben incorporarse en el mercado son el inicio de un nuevo estilo de vida para la sociedad, por lo tanto requiere de una propuesta que logre llegar al potencial consumidor y que éste quiera incorporarlo.

## 2.8 Reciclaje

En la industria textil, el diseñador tiene opciones de métodos para aplicar. Anteriormente se explicó la forma para desarrollar un sistema circular. En este proyecto se va a utilizar el supra-reciclaje, también conocido como *upcycling*, este permite, como lo describe Mansilla (2018), realizar un reciclaje hacia arriba convirtiéndose en un producto con un valor igual o mayor que el que tuvo anteriormente, este modelo logra dar una segunda vida de igual o mayor valor a un producto considerado residuo.

“Dotar de nueva vida a la ropa desechada, rota o manchada es una manera de impedir que los residuos lleguen al vertedero o de retrasar este hecho” (Fletcher y Grose, 2012, p.67).

En este caso se habla de rediseñar una prenda, pero a su vez se está diseñando un nuevo camino para la era del consumismo, y aquí está el desafío: convencer y concientizar a la gente para que adopte este nuevo sistema, que sea responsable de su impacto al medio ambiente. Cambiar las costumbres de una sociedad que desde hace años se mantiene sumergida en el derroche y el hiperconsumismo es, sin dudas, el mayor reto.

Como se dijo en Fletcher y Grose, (2012) el sistema de reutilización es aplicado desde hace años, pero es necesario implementarlo de forma permanente debido al aumento en el consumo, el desecho y el predominio de un mercado que persigue solo fines económicos: vender cada vez más.

Lo que se debe plantear, en este caso, son las cuestiones éticas y transformarlas en pos de asegurar el cambio que se necesita.

Otro aspecto a tener en cuenta, para lograr la finalidad de este proyecto, es investigar de qué manera se va a captar la atención del usuario. Para eso necesitamos aplicar estrategias para atraer a los



potenciales clientes y que hagan que éstos quieran utilizar el producto de la forma en que se plantea.

## 2.9 Comportamiento del consumidor

Analizar el comportamiento del consumidor desde el inicio de la propuesta de diseño, saber cuáles son sus necesidades, deseos, hábitos y costumbres, es una ventaja que garantiza un mayor grado de cumplimiento del objetivo general.

Entender a los consumidores forma parte importante del proyecto; como se explica en Schiffman y Kanuk, (2010), el comportamiento del consumidor se enfoca en la manera en que los consumidores toman decisiones para gastar sus recursos disponibles. Es necesario conocer las causas o las influencias personales y sociales por la cual se toman ciertas decisiones, al identificar el público meta las empresas también deben saber cómo y dónde llegar a él.

Para tener presente los aspectos de los consumidores, las empresas necesitan enfocar sus esfuerzos en ellos. En Schiffman y Kanuk, (2010) se nombra este tipo de estrategia como una orientación en el *marketing*, dicha orientación se dio a partir de 1950, en donde el consumidor comenzó a estar en primer lugar en la planeación de los negocios, se pasó de una orientación en las ventas a una orientación hacia el consumidor. El marketing es la herramienta que permite conocer qué es lo que quieren los consumidores, para saber cómo empresa qué ofrecerles en base a sus deseos.

Otro punto importante que Schiffman y Kanuk, (2010) nombran, es la importancia de una investigación de mercado con el fin de descubrir las necesidades insatisfechas de los consumidores, diferenciar los segmentos de mercado y poder ofrecerles un producto más específico. Esto permite analizar lo que está sucediendo en el mercado y de esta

manera adaptar sus necesidades a prácticas más amigables con el medio ambiente, sin dejar de satisfacer a los consumidores.

Promover difusiones de conciencia ambiental, informar y comunicar cómo se producen las prendas, cuáles son las técnicas, los medios en las que se realizan, qué y cuántos recursos se utilizan, cómo contaminan y por qué es importante revertir esta problemática es hacer responsables a todos en la cadena de producción y consumo.

Para buscar oportunidades de desempeñar un mejor producto, en Fletcher y Grose, (2012) se desarrollan las funciones múltiples y transfuncionales que pueden llegar a tener las prendas, las cuales pueden sustituir a otras con sus variadas propiedades, logrando tener más horas de uso que las prendas tradicionales.

#### 2.10 Industria textil

En la industria de la moda se trabaja por temporadas, esta modalidad fue creada para impulsar el consumo en las personas, es un fin económico de las empresas. La temporalidad para el sector textil es puramente estratégica.

Una técnica a aplicar, que se nombra en Fletcher y Grose, (2012), son las prendas *trans-seasonal*. Este tipo de prendas es atemporal, se proponen estéticas y propiedades funcionales en las prendas adaptables a las diferentes temporadas lo que provoca, a su vez, que el consumidor considere si es necesario realizar más compras.

Otra técnica posible son las prendas modulares:

El diseño de prendas modulares, con partes desmontables, exige más del diseñador, ya que tiene que facilitar la expresión individual de la

persona que va a usar la ropa y ajustarse a ella. El propósito del diseñador cambia de desarrollar un producto resuelto a desarrollar un concepto, y lo que se convierte en la genialidad del diseño es el mecanismo para montar y desmontar la prenda, tanto como la prenda en sí. La ropa modular abre la lente del diseño, más allá de la simple prenda, para incluir en la imagen el comportamiento del consumidor, sus hábitos de compra, su código social, y nos ayuda a afrontar los complejos problemas de sostenibilidad con complejas soluciones. Las prendas modulares no solo ofrecen maneras alternativas de consumir, también exigen nuevos modelos de negocios en los que las partes de las prendas se puedan adquirir tan fácilmente como la prenda completa. (Fletcher y Grose, 2012, pp. 80,81).

Estas técnicas planteadas y definidas son soluciones aplicables a este proyecto, cuya finalidad mencionada anteriormente busca un desarrollo sustentable para las prendas desechadas, pero con un aporte de valor agregado, que logre concientizar a los usuarios, que sea próspero y con posibilidades de plantar sus raíces dentro del mercado local.

### 2.11 Desarrollo local

Este proyecto de trabajo final de grado se va a desarrollar en la ciudad de Monte Cristo, donde se trabajará conjuntamente con un taller de confección local aplicando un nuevo modelo sustentable para promover dentro de la ciudad.

“Solo con mover la actividad a una menor escala cambian las relaciones entre el material, las personas, el lugar, la comunidad y el medio ambiente” (Fletcher y Grose, 2012, p. 106).

Como se describe en Del Giorgio Solfa y Sierra, (2014), el desarrollo local surgió como una investigación socio-económica, cuya finalidad es la participación de las empresas de la sociedad, valorando los recursos propios y trabajando conjuntamente entre ellos.

Para lograr este proyecto se analizó la ciudad de Monte Cristo y los diferentes actores que trabajan en el rubro de la industria textil. Del Giorgio Solfa y Sierra, (2014) expresan que de esta manera se centra el trabajo en un grupo reducido, pero que contemplan los mismos valores. El fin de este análisis radica en buscar los beneficios para mejorar las oportunidades de la comunidad, desde un sentido económico y también social.

“El nuevo enfoque del desarrollo local, a partir de la Conferencia de las Naciones Unidas sobre Medio Ambiente y Desarrollo, en junio de 1992, no habla de un desarrollo económico local, sino de desarrollo local sostenible” (Morales Pérez, 2006, p. 64).

Según se nombra en Morales Pérez, (2006), el desarrollo local es un proceso de crecimiento que permite a las empresas locales usar los factores productivos para generar economía en escala, aumentar su desempeño y posicionarse frente a las competencias. También se genera una dimensión socio-cultural y político- administrativa, en donde se crea un entorno de desarrollo entre la sociedad y las empresas impulsando sus valores y compromisos para desarrollar una propuesta sustentable para la comunidad.

En este punto, para un desarrollo local los diferentes actores deben tener presente prácticas medioambientales. Morales Pérez, (2006) nombra la importancia de reducir y en lo posible eliminar los residuos,

reducir los riesgos contaminantes y el uso de los recursos naturales, priorizar el uso de recursos renovables como así también el uso de tecnologías limpias.

Desde esta perspectiva es posible comprometer a la comunidad y convertirlos en partícipes de este desarrollo, donde todos los participantes aportan a la actividad, así posibilitan soluciones de interés común y a su vez difundan nuevos patrones de conducta en la comunidad local establecida. (Morales Pérez, 2006)

## 2.12 Denim

El jean, la prenda por excelencia elaborada con el textil denim, como lo describe (Saulquin, 2011) es la prenda más simbólica de la era industrial, desde los años 60 revolucionaria por no pasar de moda y seguir vigente adaptándose a todos los cambios que se provocaron desde entonces.

Propuesta como una prenda de trabajo, el jean era el indicado por cuestiones de resistencia para los buscadores de oro. Levis Strauss confeccionó el primer pantalón en 1853, aunque éste no era de denim, más adelante comenzó a utilizar este textil y en 1872 creó la marca Levi Strauss & Co., confeccionando los pantalones más famosos denominados 501. (Saulquin, 2011)

Desde entonces y con la aparición de competidores, el jean fue tomando protagonismo, modernizándose y adaptándose no solo a cuestiones laborales sino también para otras ocasiones, hasta lograr ser una prenda atractiva y de gran demanda.

Las empresas fueron adaptando esta prenda en respuesta a las exigencias de la gente, diversificando el uso del textil y ampliando el rubro. En 1956 Wrangler fabrica las primeras camperas y Lee diseñó prendas en denim blanco en el año 1959. Para esos tiempos las prendas

de denim ya eran para uso cotidiano y para todos los géneros. (Saulquin, 2011)

El denim es un textil habitualmente confeccionado de algodón. Su durabilidad y resistencia son las propiedades más importantes que tiene. Es un tejido plano, compuesto como sarga, donde sus hilos se entrecruzan formando líneas diagonales. Para el clásico jean la urdimbre es de color azul índigo y la trama es de color blanco. De esta forma se entrecruzan los hilos formando el textil. (Naranjo Bedoya, 2019)

Así como es el textil más utilizado, también es uno de los más contaminantes del planeta. La industria de la moda utiliza muchos recursos naturales, uno de sus principales es el uso del agua. Según estadísticas obtenidas de la (Conferencia de las Naciones Unidas sobre Comercio y Desarrollo, UNCTAD), la industria de la moda utiliza 93.000 millones de metros cúbicos de agua y cada año tiran medio millón de toneladas de microfibra.

Desde el rubro del denim, la (UNCTAD) brindó estadísticas sobre los costes de confeccionar un jean. Se necesitan 7.500 litros de agua para confeccionar un solo pantalón, lo que equivale al uso de una persona para beber en aproximadamente 7 años.



Tablas y gráficos 1. Las consecuencias del jean. Fuente: Diario el Ágora, 2019.

Para comprender la gravedad de la contaminación de esta prenda se realiza un análisis del ciclo de vida del producto, Bongiovanni y Tuninetti (2018), evalúan con esta herramienta el impacto medio ambiental a lo largo de toda la vida del producto.

Bongiovanni y Tuninetti (2018) describen las fases de producción del textil denim:

- En la fase donde se produce la fibra del algodón se tienen en cuenta: los combustibles necesarios para preparar el suelo, la siembra, pulverización, fertilización y cosecha, como también el agua utilizada durante el proceso y las emisiones emitidas por el uso de pesticidas y agroquímicos.

- En la fase de desmotado, donde se traslada el algodón cosechado a las plantas en donde se le quitan las semillas e impurezas, se utiliza mucha energía eléctrica y emisiones al aire, por causa del transporte del mismo.
- En la fase de manufactura se produce el hilo de algodón y la tela de denim, incluso se realiza el teñido de este textil en cuatro pasos: preparación, teñido, terminación y secado. Se tiene en cuenta las emisiones a causa del transporte y el uso del agua.
- En la fase de confección se realizan controles de calidad, los moldes y cortes de las piezas para confeccionarlos y luego un lavado final antes de ser empaquetados y transportados a los diferentes puntos de venta, se tiene en cuenta el uso de energía eléctrica, de agua y las emisiones por transporte.

Los análisis realizados por Bongiovanni y Tuninetti (2018) indican que los principales impactos ambientales se realizan en la etapa de producción del textil denim y de su confección. Estas son las etapas que requieren mayor esfuerzo para lograr aplicar un desarrollo sustentable.

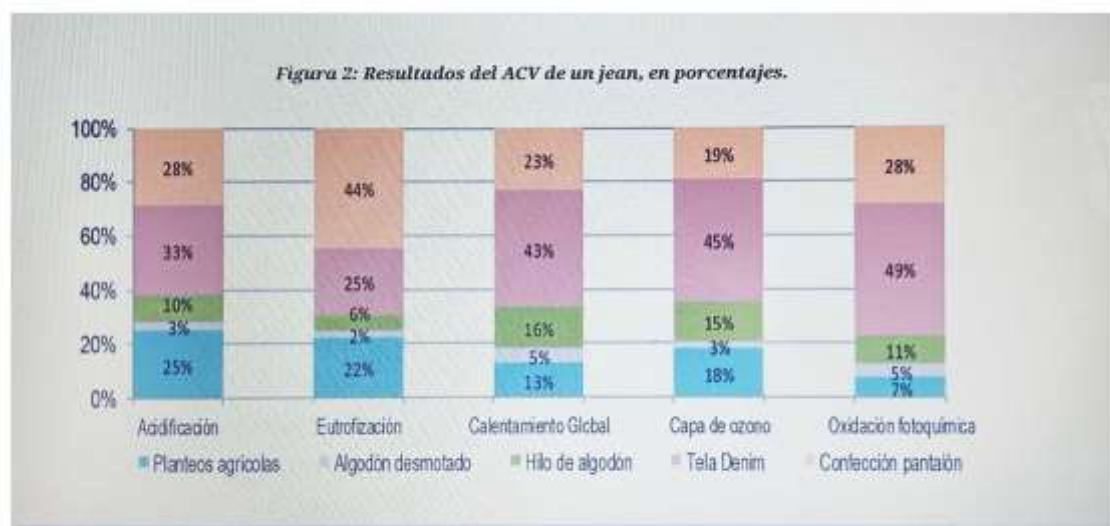

PhotoScan de Google Fotos

Tablas y gráficos 2. Resultados del ciclo de vida de un jean en porcentajes. Fuente: Bongiovanni y Tuninetti (2018).



Es importante guiar el desarrollo de las empresas productoras hacia la eficiencia ambiental, aplicando prácticas amigables con el medio ambiente.

Este proyecto pretende lograr que las personas y la industria trabajen en conjunto para revertir los daños ocasionados a la naturaleza.

### **Capítulo III. Metodología de la investigación**

### 3.1 Fichas técnicas del diseño metodológico

<b>1- FICHA TÉCNICA DE LA INVESTIGACIÓN</b>	
<b>Tipo de investigación</b>	Exploratoria
<b>Enfoque</b>	Cualitativo
<b>Técnicas de investigación</b>	Entrevista semiestructurada
<b>Instrumento</b>	Cuestionario
<b>Población</b>	Trabajadores y trabajadoras de la cooperativa de costura en la ciudad de Monte Cristo
<b>Criterio muestral</b>	Intencional no probabilístico. Por pertinencia
<b>Muestra</b>	2 personas

<b>2- FICHA TÉCNICA DE LA INVESTIGACIÓN</b>	
<b>Tipo de investigación</b>	Exploratoria
<b>Enfoque</b>	Cualitativo
<b>Técnicas de investigación</b>	Entrevista semiestructurada
<b>Instrumento</b>	Cuestionario
<b>Población</b>	Trabajadores de taller de costura en la ciudad de Monte Cristo
<b>Criterio muestral</b>	Intencional no probabilístico. Por pertinencia
<b>Muestra</b>	1 persona

<b>3- FICHA TÉCNICA DE LA INVESTIGACIÓN</b>	
<b>Tipo de investigación</b>	Encuesta
<b>Enfoque</b>	Cuantitativo
<b>Técnicas de investigación</b>	Descriptiva
<b>Instrumento</b>	Cuestionario dicotómico, opción última y respuesta múltiple
<b>Población</b>	Personas de la ciudad de Monte Cristo de 20 a 40 años
<b>Criterio muestral</b>	No probabilístico. Accidental
<b>Muestra</b>	+100 personas

<b>4- FICHA TÉCNICA DE LA INVESTIGACIÓN</b>	
<b>Tipo de investigación</b>	Observación
<b>Enfoque</b>	Sistémico y estructurado

Técnicas de investigación	Descriptiva
Instrumento	Guía de observación
Población	Marcas de indumentaria con desarrollo sustentable, basadas en el reciclaje
Criterio muestral	No probabilístico. Por cuotas
Muestra	4 marcas

### 3.2 Desarrollo metodológico

Por medio de un enfoque mixto, en el cual se combinaron técnicas cualitativas (entrevistas) y cuantitativas (cuestionarios), a diferentes grupos de personas dentro de la ciudad de Monte Cristo se pretende recabar información que complete con el análisis del proyecto final de grado a realizarse.

La primera entrevista se realiza a trabajadores de la Cooperativa de confecciones. Un grupo de mujeres a cargo del taller de costura en el que confeccionan jeans para diversas marcas de la ciudad de Córdoba. Con años de experiencia en el rubro se busca obtener de esta entrevista toda la información necesaria sobre el denim en general, datos estadísticos sobre la demanda del producto desde género, talles, colores y los desechos que puedan producirse del textil. A su vez esta cooperativa cuenta con marca propia y venden sus productos a la ciudad en cuestión, por lo tanto, de esta entrevista también obtendremos información sobre la demanda de los usuarios de Monte Cristo.

La segunda entrevista está dirigida a la trabajadora de un pequeño taller también de denim, en el que de igual forma se confecciona para diferentes marcas. Entrevistando a la cooperativa y el taller de confección, se va a recopilar información importante sobre el textil a tratar.

Para llegar a potenciales usuarios, se realiza una encuesta, en la cual se buscará obtener información necesaria para comprender sus necesidades y deseos. La información que se pretende obtener son sus hábitos de compra respecto al denim, ya sean jeans o chaquetas, la frecuencia con la que compran estos productos, cuántos tienen en su armario, para que tipo de ocasión los utilizan, los estilos que consumen, cuánto duran estos productos en su poder. Toda esta información nos brindará datos para analizar las posibilidades de circulación que se necesitan para que el proyecto funcione.

Además de los datos del denim en general, se necesita información acerca de los conocimientos que tienen los usuarios respecto a la contaminación de este textil, de los costes que se lleva el denim desde su materia prima y conocer la predisposición de los usuarios para convertir sus hábitos de compras en demandas más respetuosas con el medioambiente. De esta forma, se analiza la manera de llegar a la conciencia de la gente y que estos apliquen consumos moderados y respetuosos con el medioambiente.

Finalmente se realiza un relevamiento de diferentes marcas que desarrollan su emprendimiento basado en economía circular y proponen productos sustentables al mercado. De esta manera se pueden observar las propuestas y el alcance de las mismas, como así también los procesos que utilizan, los materiales y la estética que proponen.

### 3.3 Instrumentos

#### Entrevista nº1

Entrevista para trabajo final de grado de la carrera Diseño de indumentaria y textil cuya finalidad busca obtener información para el proyecto de reutilización de denim y el compromiso de un aporte sostenible para aplicar en el mercado.

Esta entrevista es informativa y aplicable únicamente al trabajo final de grado.

- 1) ¿Hace cuántos años funciona el taller de confección?
- 2) ¿Cuántas personas forman parte de la cooperativa?
- 3) ¿Qué prendas confeccionan con denim?
- 4) ¿Con cuántas marcas trabajan?
- 5) ¿El denim que utilizan, es de calidad o trabajan con diferentes calidades?
- 6) ¿Qué parte de la producción realizan en el taller?
- 7) ¿Con qué maquinarias cuentan?
- 8) ¿Cuántas prendas de denim se confeccionan diariamente para las marcas con las que trabajan?
- 9) ¿Se producen muchos desechos durante la confección?
- 10) ¿Alguna de las marcas para las que confeccionan, plantea propuestas sustentables en cuanto al textil y la prenda que producen?
- 11) Además de confeccionar para otras marcas, ustedes cuentan con una marca propia. ¿Qué tipo de prendas producen con denim?
- 12) ¿La marca propia se comercializa solo en la ciudad de Monte Cristo?
- 13) ¿Cuántas prendas de denim se producen mensualmente?
- 14) ¿Tienen en cuenta alguna propuesta sustentable para aplicar?
- 15) ¿Creen que sería viable poder reutilizar las mismas prendas que producen de denim si los clientes las devuelven?
- 16) ¿El costo del producto confeccionado es suficiente de acuerdo a las horas de producción y los recursos utilizados?

## Entrevista nº2

Entrevista para trabajo final de grado de la carrera Diseño de indumentaria y textil cuya finalidad busca obtener información para el proyecto de reutilización de denim y el compromiso de un aporte sostenible para aplicar en el mercado.

Esta entrevista es informativa y aplicable únicamente al trabajo final de grado.

- 1) ¿Hace cuántos años funciona el taller?
- 2) ¿Cuántas personas trabajan?
- 3) ¿Qué prendas confeccionan con denim?
- 4) ¿Con cuantas marcas trabajan?
- 5) ¿El denim que utilizan, es de calidad o trabajan con diferentes calidades?
- 6) ¿Qué parte de la producción realizan en el taller?
- 7) ¿Con qué maquinarias cuentan?
- 8) ¿Cuántas prendas de denim se confeccionan diariamente para las marcas con las que trabaja?
- 9) ¿Se producen muchos desechos durante la confección?
- 10) ¿Alguna de las marcas para las que confeccionan, plantea propuestas sustentables en cuanto al textil y la prenda que producen?
- 11) ¿Cree que sería viable reciclar el denim para futuras prendas?
- 12) ¿Cuánto cobra por prenda confeccionada?, ¿es suficiente de acuerdo al trabajo que lleva producirla y los recursos que gasta?

### Encuesta

Encuesta para trabajo final de grado de la carrera Diseño de indumentaria y textil cuya finalidad busca obtener información para el proyecto de reutilización de denim y el compromiso de un aporte sostenible para aplicar en el mercado.

Esta encuesta es informativa y aplicable únicamente al trabajo final de grado.

- 1) Género
  - Masculino
  - Femenino
  - Otro
- 2) Edad
  - 20
  - +25
  - +30

3) ¿Sabés cuál es el textil denim?

SI

NO

4) En caso de no saberlo, el denim es el textil con el que se confeccionan los jeans, las chaquetas de “jeans” o camisas. ¿Cuál de estas prendas tenés en tu armario confeccionado con este textil?

Jeans

Chaquetas

Polleras

Camisas

5) ¿Con que frecuencia comprás jeans?

3 meses

6 meses

1 vez al año

6) ¿Cuántas prendas de este textil hay en tu armario?

3

5

+5

7) ¿Qué buscás a la hora de acceder a una de estas prendas?

Calidad

Precio

8) ¿Dónde comprás tus prendas?

En tiendas de Monte Cristo

En tiendas de Córdoba Capital

Compras online

Otros

9) Al momento de dejar de usar tus prendas. ¿Por qué lo hacés?

Están rotas, no sirven más

Dejaron de quedarme

Quiero nuevas prendas

10) ¿Qué hacés con las prendas que ya no utilizás?

Las regalo



Las vendo

Las tiro

11) ¿Sabías que la producción de estas prendas consumen muchos recursos naturales? Para la confección de un jeans se necesitan 7500 litros de agua, y todos los químicos para su teñido terminan contaminando los ríos.

Si sabía

No sabía

12) ¿Estarías dispuesto a aplicar en tu vida hábitos de consumo consiente a la hora de adquirir nuevas prendas?

SI

NO

13) ¿Estarías dispuesto a adquirir nuevas prendas pero reutilizadas?

SI

NO

¿Por qué?...

Encuesta nº1

Guía de observación nº1

ASPECTOS A OBSERVAR	MARCA Nº1	MARCA Nº2	MARCA Nº3	MARCA Nº4
MARCA / LOGO				
TIPO DE EMPRESA				
MATERIA PRIMA				
TIPO DE PRODUCCIÓN				
TIPOLOGÍAS				
ASPECTOS ESTÉTICOS				
PÚBLICO OBJETIVO				

CANALES DE VENTA				
CAMAPAÑAS/ PROPUESTAS				

## **Capítulo IV. Análisis de resultados de investigación**

#### 4.1 Análisis de resultados

En este capítulo se presentarán los resultados obtenidos de los sondeos realizados para obtener información pertinente al proyecto del trabajo final de grado, con el fin de completar la investigación hasta el momento realizada en los capítulos anteriores.

##### 4.1.1 Entrevista a trabajadores de cooperativa de confección de la ciudad de Monte Cristo

Esta entrevista fue realizada para trabajadores a cargo de la cooperativa de confección, en este caso se realizó a dos personas y se obtuvieron los siguientes datos:

La cooperativa de confección, anteriormente, era una empresa a cargo de Vasallo, pero desde el año 2013 se transformó en una cooperativa a cargo de los empleados que trabajaron en la empresa. Actualmente son 22 socios a cargo y trabajando en dicha cooperativa.

Las prendas que se confeccionan con el textil denim, en la fábrica, son jeans y chaquetas, pero también elaboran otras prendas con diversos textiles como: pantalones de gabardina, blusas, camperas, sábanas, camisas, sacos, vestidos, shorts y bermudas.

La cooperativa realiza las prendas de denim para diversas marcas: Silenzio, Daily, Montesco, Go North, Neo, Bando, Gell, Airbon, Schiaffo. Cada marca provee a la cooperativa la prenda ya cortada que se arma y confecciona en el taller, por lo que la calidad del denim varía de marca en marca, de acuerdo a las propuestas de cada una.

Para todas las marcas mencionadas se confeccionan, a diario, 350 prendas aproximadamente; este número puede variar en incremento en los meses de cambio de temporada.

Además de la producción para las diversas marcas con las que se trabaja, el taller cuenta con una marca propia llamada Akira, para la que

producen jeans y chaquetas de denim, pero también las demás prendas con diferentes textiles, mencionadas anteriormente.

Akira vende sus productos a nivel local, en la ciudad de Monte Cristo, en zonas aledañas del departamento de Río Primero, en Córdoba capital y en ciertas ocasiones las prendas se comercializan en la provincia de Santiago del Estero.

Para la marca se confeccionan alrededor de 100 prendas mensuales, variando el número de acuerdo a los pedidos y ventas realizadas.

Ninguna de las marcas para las que trabajan, ni la marca propia Akira, adoptan desarrollo sustentable, ninguna aplica prácticas amigables con el medio ambiente. En el proceso de corte de la prenda se producen sobrantes pero que terminan siendo desechados a la basura.

Existe la posibilidad de adaptar a su trabajo medidas sostenibles, si se realizara la devolución de las prendas usadas por parte de los clientes. Estarían dispuestos a incorporar un nuevo método de trabajo siempre y cuando el desempeño económico no se vea perjudicado.

#### 4.1.2 Entrevista a trabajador de taller textil en la ciudad de Monte Cristo

Esta entrevista fue realizada para la persona a cargo de un taller de confección de jeans:

El taller de confecciones comenzó sus actividades hace ya 20 años y actualmente cuentan con 3 personas trabajando y otras 3 que realizan su trabajo desde el domicilio, ya que el taller carece de las máquinas con las que éstas cuentan.

Dentro del taller se trabaja con las siguientes maquinarias: rectas, remalladoras, atracadoras, pretinadora, botonera y máquina plana.

Las prendas que se realizan son para una sola marca con la que trabajan actualmente, Gell jeans, para la que confeccionan solo pantalones de

dama. Diariamente, según el modelo del pantalón, se realizan unas 80 prendas aproximadamente.

La calidad de textil varía según el tipo de lavado que lleve la prenda. El taller recibe ya las piezas cortadas, por lo que solo se realiza la confección y se termina la prenda dejándola lista para un posterior lavado o suavizado según lo indique la marca.

Para la confección de la prenda se producen muchos desechos cuando ésta pasa por la máquina remalladora, donde se quita el sobrante o excedente de textil. Este sobrante termina en el vertedero todos los días ya que la marca no realiza ninguna medida sustentable para su producción. Desde el taller tampoco se ve viable poder realizarla ya que consideran difícil poder reciclar con los desechos obtenidos.

#### 4.1.3 Encuesta realizada a habitantes de la ciudad de Monte Cristo.

La encuesta fue difundida por medio de redes sociales y whatsapp, se realizó a 118 personas de rango etario entre 20 y 40 años, de las cuales 85 fueron mujeres y 33 hombres.

En la siguiente encuesta se obtuvieron datos importantes acerca de los conocimientos de las personas sobre uno de los textiles que más utilizan, como es el denim.

Se reveló que de los 118 participantes, 61 personas desconocían qué tipo de textil era el denim. Dentro de la encuesta se explicó el uso de dicho textil y se describieron prendas realizadas con éste, de los cuales el 83% de los encuestados aseguran tener jeans confeccionados con denim.

En cuanto a la frecuencia de compra y la cantidad de prendas de denim con las que cuentan, las respuestas fueron las siguientes:



Tablas y gráficos 3. Frecuencia de consumo de jeans. Elaboración propia.

Tablas y gráficos 4. Prendas que tiene cada usuario. Elaboración propia.

En cuanto a la calidad de las prendas que consumen, coinciden en su mayoría, con un 60,2 % en que lo principal de la prenda debe ser la calidad del textil, luego el diseño y estética de la prenda con un 25,4% y finalmente el precio de la misma.

Siendo habitantes de la ciudad de Monte Cristo, la mayoría de los encuestados prefieren adquirir estas prendas en tiendas físicas y de la ciudad de Córdoba capital, solo el 36,8% de los encuestados prefieren comprar en tiendas locales.

Para conocer cómo terminan las prendas que ya no usan, se realizaron ciertas preguntas y se obtuvieron las siguientes respuestas:

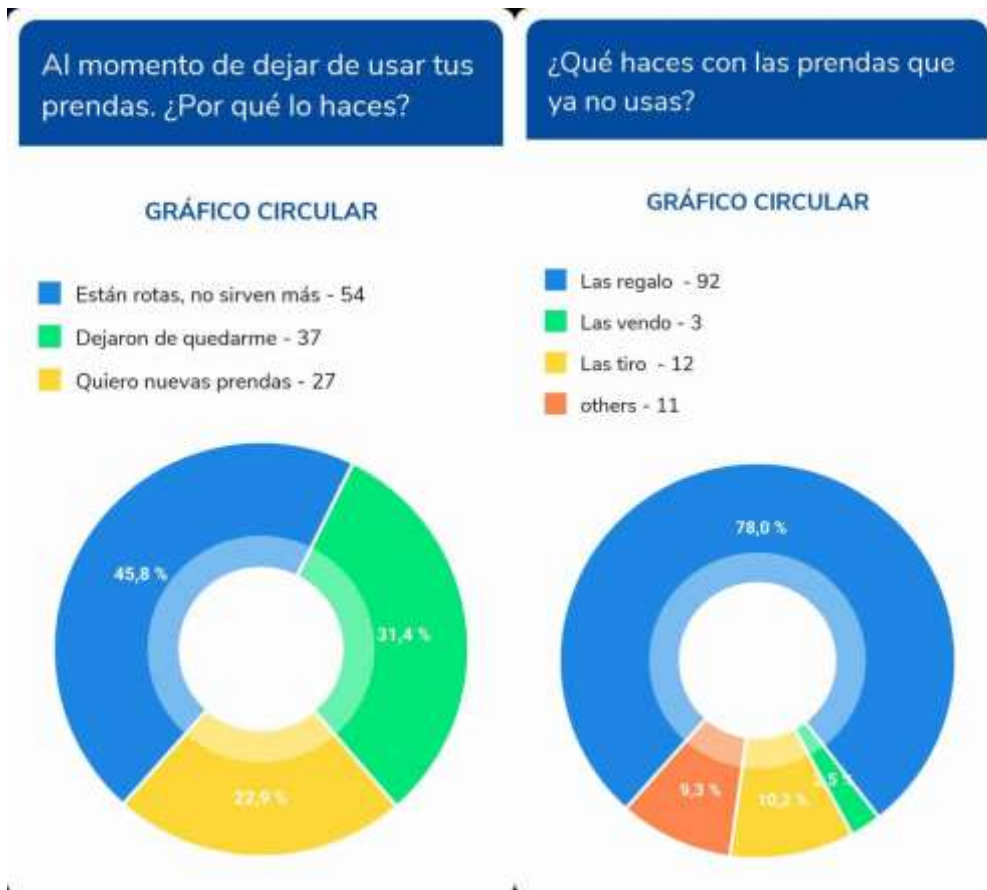

Tablas y gráficos 5. Motivos al momento de Dejar de utilizar las prendas. Elaboración propia.

Tablas de gráficos 6. Destino de las prendas en desuso. Elaboración propia.

En cuanto a la contaminación de este textil y la cantidad de recursos naturales que consume una prenda de este tipo, los encuestados negaron tener conocimientos al respecto, un 88% de las personas desconocían que estaban consumiendo sin consciencia ambiental una de las prendas más contaminantes para el planeta.

Con un mínimo de conocimiento al respecto, el 94% de los encuestados aseguran que estarían dispuestos a adquirir hábitos sustentables al momento de consumir prendas.

La mayoría consumiría prendas recicladas, solo 6 personas no están interesadas, si bien varios no respondieron, el 67% de los encuestados sí lo harían. Se obtuvieron las siguientes respuestas al respecto:

- No acostumbran a hacerlo.





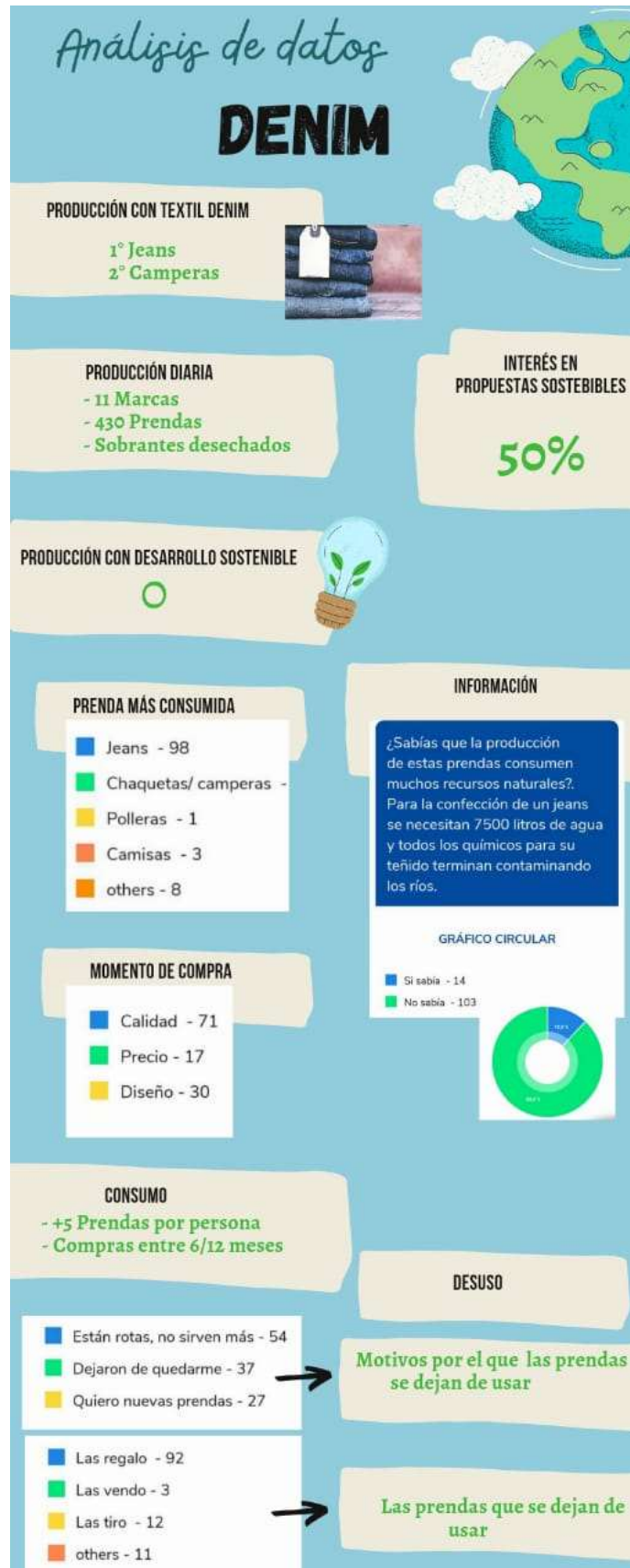

- Les gustaría conocer más sobre el tema y modificar su consumo.
- Ya lo están haciendo con otros productos.
- Falta información al respecto para adquirir tal hábito.
- Es evolutivo lograrlo.
- Sólo si el producto reciclado cubre sus necesidades, no solo funcionales, sino estéticas también.
- Es interesante para colaborar con el medio ambiente.
- Prefieren comprar menos pero siempre prendas nuevas.
- Depende de la calidad y precio de las mismas.



Tablas y gráficos 7. Infografía de análisis de datos. Elaboración propia.

#### 4.1.4 Guía de observación para marcas nacionales con desarrollo sustentable.

Se realizó una guía de observación a cuatro marcas que realizan un desarrollo sustentable, ofreciendo un producto reciclado con la reutilización de diversos materiales.

ASPECTOS A OBSERVAR	MARCA Nº1	MARCA Nº2	MARCA Nº3	MARCA Nº4
NOMBRE / LOGO				
TIPO DE EMPRESA	-Sostenible	-Sostenible y social -Empresa B	-Sostenible	-Sostenible -Empresa B
MATERIA PRIMA	-Denim	- Desechos textiles - reutilización de neumáticos	-Desechos textiles	Descarte textil -Poliéster reciclado de botellas recuperadas -Fibras orgánicas -Packaging 100% compostable
TIPO DE PRODUCCIÓN	-Reciclaje -Técnicas de patchwork	- Reciclaje	- Reciclaje -Patronaje zero-waste	- Reciclaje -Textiles orgánicos
TIPOLOGÍAS	-Jeans -Chaquetas	-Zapatillas -Calzado de	Remeras – Top -Túnicas-	-Gorras-sombreros

	<ul style="list-style-type: none"> <li>-Vestidos</li> <li>-Monos</li> <li>-Camisas</li> </ul>	<ul style="list-style-type: none"> <li>seguridad</li> <li>- Prendas varias</li> </ul>	<ul style="list-style-type: none"> <li>vestidos</li> <li>-Camisas</li> <li>-Sweaters</li> <li>-Sacos</li> <li>-Faldas</li> <li>-Pantalones</li> <li>-Accesorios</li> </ul>	<ul style="list-style-type: none"> <li>-Tapabocas</li> <li>-Bolsos- riñoneras</li> <li>-Bufandas</li> <li>-Stand para notebook y celulares</li> </ul>
ASPECTOS ESTÉTICOS	<ul style="list-style-type: none"> <li>Prendas:</li> <li>- Casual/ informal</li> <li>Inspiración:</li> <li>-Provincia natal, Misiones</li> </ul>	<ul style="list-style-type: none"> <li>Prendas:</li> <li>- Informales</li> <li>- Atemporales</li> </ul>	<ul style="list-style-type: none"> <li>Prendas:</li> <li>- Informales</li> <li>- Atemporales</li> <li>Inspiración:</li> <li>-Identidad y herencia Argentina</li> </ul>	<ul style="list-style-type: none"> <li>Prendas:</li> <li>- Informales</li> <li>- Atemporales</li> <li>Inspiración:</li> <li>-Patagonia Argentina</li> </ul>
PÚBLICO OBJETIVO	<ul style="list-style-type: none"> <li>-Mujeres jóvenes, rango de 20 y 35 años</li> </ul>	<ul style="list-style-type: none"> <li>-Sin género</li> </ul>	<ul style="list-style-type: none"> <li>-Sin género</li> </ul>	<ul style="list-style-type: none"> <li>-Hombres y mujeres variada edad</li> </ul>
CANALES DE VENTA	<ul style="list-style-type: none"> <li>-Local físico</li> <li>-Ventas online</li> <li>-Redes sociales</li> <li>-Página web</li> </ul>	<ul style="list-style-type: none"> <li>-Tiendas multimarcas</li> <li>-Página web</li> <li>-Netshoes</li> <li>-Mercado Libre</li> <li>-Redes sociales</li> </ul>	<ul style="list-style-type: none"> <li>-Ventas online</li> <li>-Tienda virtual, colectivo latinoamericano SUPRA</li> </ul>	<ul style="list-style-type: none"> <li>- Ventas online</li> <li>-Local físico</li> </ul>
CAMPAÑAS/ PROPUESTAS	<ul style="list-style-type: none"> <li>- Campañas sustentables</li> <li>- Conciencia del cuidado del agua</li> <li>- Impulso a usuarios a donar sus prendas a</li> </ul>	<ul style="list-style-type: none"> <li>- Compromiso social y ambiental</li> <li>-Propuestas de toma de conciencia sobre la</li> </ul>	<ul style="list-style-type: none"> <li>- Propuestas de inclusión y diversidad</li> <li>-Campaña de supra reciclaje</li> <li>-Propuesta de moda circular</li> </ul>	<ul style="list-style-type: none"> <li>-Campaña de diseño para las personas y el planeta</li> <li>- Consciencia cuidado de la naturaleza y sus</li> </ul>

	cambio de beneficios.	contaminación ambiental - Apoyo al trabajo justo	- Campaña de conciencia ambiental	paisajes
--	-----------------------	---	-----------------------------------	----------

Tablas y gráficos 8. Guía de observación de marcas sustentables. Elaboración propia.

## 4.2 Conclusiones

De acuerdo a la información obtenida del marco teórico y a los datos de los diferentes análisis de las entrevistas y encuestas, se logró percibir la falta de información y conocimiento de las personas respecto a la contaminación de las prendas de vestir, como así también el manejo de producción erróneo con el que cuenta la industria textil, sin recabar en los daños ambientales y el abusivo uso de los recursos naturales.

El rubro del denim es claramente uno de los más contaminantes y también el más demandado, según datos obtenidos la mayoría de las personas cuentan con 5 prendas de este textil en su armario, y compran, cada 6 o 12 meses, nuevas prendas de denim, en su gran mayoría jeans.

El cambio de estas prendas, se da generalmente por cuestiones de diseño, cambios de talles o roturas, por lo que las prendas pueden recuperarse y reutilizarse en su gran mayoría.

Desde la industria textil, la cooperativa, el taller de confecciones y las 11 marcas con las que trabajan, ninguna está comprometida con generar prendas sustentables ni practicas más amigables con el medio ambiente, falta información y visión para un replanteo del modelo de producción que dominan.

Las personas encuestadas, luego de haber recibido una mínima información al respecto manifestaron estar dispuestos a formar hábitos de consumo más sustentables, por lo que la idea principal de recolectar denim usados es una vía segura, incluso se podrá recolectar otro tipo de prendas de diferentes textiles que puedan llegar a formar parte de este proyecto.

Desde los talleres entrevistados consideran que podría ser una alternativa anexar prácticas sustentables, este proyecto podría ser el inicio de un nuevo negocio en la ciudad de Monte Cristo, donde desde la empresa y los consumidores se generen hábitos que reduzcan el daño ambiental.

Por otra parte, se realizó un análisis de diferentes marcas nacionales que trabajan con un modelo de economía circular proponiendo productos con

un desarrollo sustentables. De esta investigación se lograron observar las diferentes propuestas, los materiales y los procesos productivos con el que llevan a cabo sus productos, como así también la estética y la propuesta con la que buscan llegar a potenciales clientes, la información que transmiten y el alcance logrado. Todas las marcas cuentan con una estética que acompaña un trato amigable con el medio ambiente y resaltan la importancia de un nuevo cambio de consumo. No solo venden un producto, sino que el foco está en una nueva propuesta, un nuevo estilo de vida, donde el consumo responsable va acompañado de un aporte al planeta y el medio ambiente.

## **Capítulo V. Concepto de diseño**

## 5.1 Concepto de diseño o *Brief*

Luego de haber obtenido un análisis de toda la información y de los datos recabados, teniendo en cuenta el objetivo principal de este proyecto es posible concretar la idea base de esta colección marca- país.

Se hará foco, principalmente, en la reutilización y circulación constante, incorporando un producto sustentable, acompañado de un claro concepto “un cambio de hábito y un consumo consciente y responsable con el medio ambiente”.

### 5.1.1 Objetivo principal de aplicación

Desarrollar una marca de prendas de denim, en la ciudad de Monte Cristo, con la recolección de prendas en desuso de potenciales clientes, a los cuales se les asignará un beneficio por su colaboración.

### 5.1.2 Objetivos específicos de diseño y proyecto de marca

PROBLEMA	OBJETIVO
Cantidad de desechos textiles en buen estado	- Diseñar indumentaria a partir de la recolección de prendas en desuso de textil denim, aprovechando sus características significativas como son su resistencia y durabilidad.
Falta de información respecto a los daños ambientales que ocasiona la industria textil	- Informar a los consumidores las problemáticas ambientales del rubro textil, el uso desmedido de los recursos naturales y la huella ecológica que carga cada prenda que compran. - Fomentar hábitos sustentables por medio de beneficios al momento de colaborar y adquirir prendas sustentables.
Oferta y demanda excesiva	- Trabajar sobre el proyecto en conjunto con la cooperativa textil con el fin de incorporar al mercado local un producto reciclado y capacitar e impulsar al taller



	a adquirir, a su producción, este tipo de práctica.
--	---

## 5.2 Programa de diseño

CONDICIONANTE	REQUERIMIENTO	PREMISAS
Desarrollo sustentable	Diseñar una colección de indumentaria a partir de prendas de denim desechadas	<ul style="list-style-type: none"> <li>- El proyecto consta en hacer partícipes a los usuarios, quienes van a entregar sus prendas de denim en desuso para poder reciclarlas.</li> <li>- Se van a recolectar, luego se desarrollan los moldes que se irán adaptando para cada producto. A su vez se podrán hacer prendas personalizadas de acuerdo a los pedidos de cada persona, y las piezas disponibles.</li> </ul>
	Extensión de la vida útil de las prendas	<ul style="list-style-type: none"> <li>- Todos los productos diseñados estarán desarrollados con módulos, es decir se podrán modificar con el fin de darle más uso a las prendas y que estos duren más en el armario de las personas.</li> <li>- Al ser prendas elaboradas con un textil duradero y resistente es</li> </ul>

		<p>posible elaborar diversas prendas para diferentes ocasiones, gracias a la versatilidad del denim.</p>
Lineamientos estéticos	Desarrollo de moldería	<ul style="list-style-type: none"> <li>- Se incorporarán diversos recortes y tonos de denim en un solo producto y se adaptarán los moldes a las prendas recolectadas.</li> <li>- Los avíos serán reutilizados pero para culminar la prenda será necesario incorporar nuevos.</li> </ul>
	Diseño	<ul style="list-style-type: none"> <li>- El color de la colección varía en la gama de los azules de los diversos tipos de denim recolectados.</li> <li>- Se tiene en cuenta el desgaste y diseño de las prendas obtenidas para aportar al diseño del producto.</li> <li>- Las texturas que se incorporen provienen de costuras de las prendas a reciclar.</li> <li>- Las prendas serán diversas en anchos y largos modulares, sueltas y ajustadas.</li> <li>- Se proponen diseños en los que predomina la</li> </ul>

		proporción, repetición y la simetría.
	Packaging y branding sustentable	<ul style="list-style-type: none"> <li>- Se van a utilizar cartones reciclados, y textiles desechados para el Packaging y las etiquetas.</li> <li>- Los logos se realizarán de forma artesanal evitando usar recursos naturales.</li> </ul>
	<p>Comunicación:</p> <ul style="list-style-type: none"> <li>- Información del proceso productivo</li> <li>- Fomentar prácticas sustentables</li> </ul>	<ul style="list-style-type: none"> <li>- Informar por medio de los canales de comunicación con videos y flyers, los daños ambientales de la industria textil.</li> <li>- Dar a conocer el proceso productivo del proyecto.</li> </ul>
Desarrollo local y responsabilidad social	Comunicación	<ul style="list-style-type: none"> <li>- Dar a conocer los talleres de confección, las personas que trabajan en él y mostrar parte del trabajo que realizan.</li> </ul>
	Vincular el proceso entre la gente y los talleres	<ul style="list-style-type: none"> <li>- Involucrar a las personas, brindar beneficios por su colaboración, con el fin de impulsarlos a consumir prendas recicladas.</li> <li>- Dar a conocer el proceso de elaboración del producto y a las</li> </ul>

		personas que lo realizan.
	Sinergias	- Proponer sociedades con diseñadores y comercios locales para extender la marca, obtener un mayor alcance y ampliar la propuesta marca.
	Prácticas laborales	- Sumar buenas prácticas laborales, garantizando un empleo estable con condiciones dignas de trabajo y una participación activa e involucrada en la que todas las propuestas e ideas sean escuchadas.

**Capítulo VI. Plan de trabajo o cronograma.**

6.1 Cronograma o diagrama de Gantt

<b>AÑO 2021</b>															
SEMANAS	1 2 3 4 5 6 7 8 9 10 11 12 13 14 15														
Problema de diseño	■														
Descripción del problema		■													
Alcance y objetivos			■												
Justificación				■											
Marco teórico					■										
Referencias bibliográficas						■									
ENTREGA TP1						■									
Fichas técnicas p/ diseño metodológico						■									
Desarrollo metodológico						■									
Instrumentos						■									
Realización de entrevistas, encuestas, etc.							■								
Análisis de resultados de investigación								■							
Anexos								■							
Correcciones TP1									■						
Índice									■						
ENTREGA TP2										■					
Concepto de diseño										■					
Objetivos de aplicación										■					
Objetivos específicos										■					
Programa de diseño										■					
Cronograma											■				
ENTREGA TP3												■			
Correcciones TP2												■			
Alternativas de diseño												■			
Propuesta final de diseño													■		
Análisis de costos														■	
Conclusiones															■
ENTREGA TP4															■

**ACTIVIDADES**

## **Capítulo VII. Propuesta de diseño**

### 7.1 Moodboard de usuario

El moodboard de este proyecto está elaborado con ciudadanos de la ciudad de Monte Cristo, quienes fueron sometidos a la encuesta realizada en el análisis e investigación del trabajo. Las edades varían desde los 20 a los 40 años, el género varía. Si bien las profesiones y ocupaciones son diversas todas estas personas comparten pasa tiempos y pensamientos similares en cuanto al cuidado ambiental y en pensar en un futuro mejor.

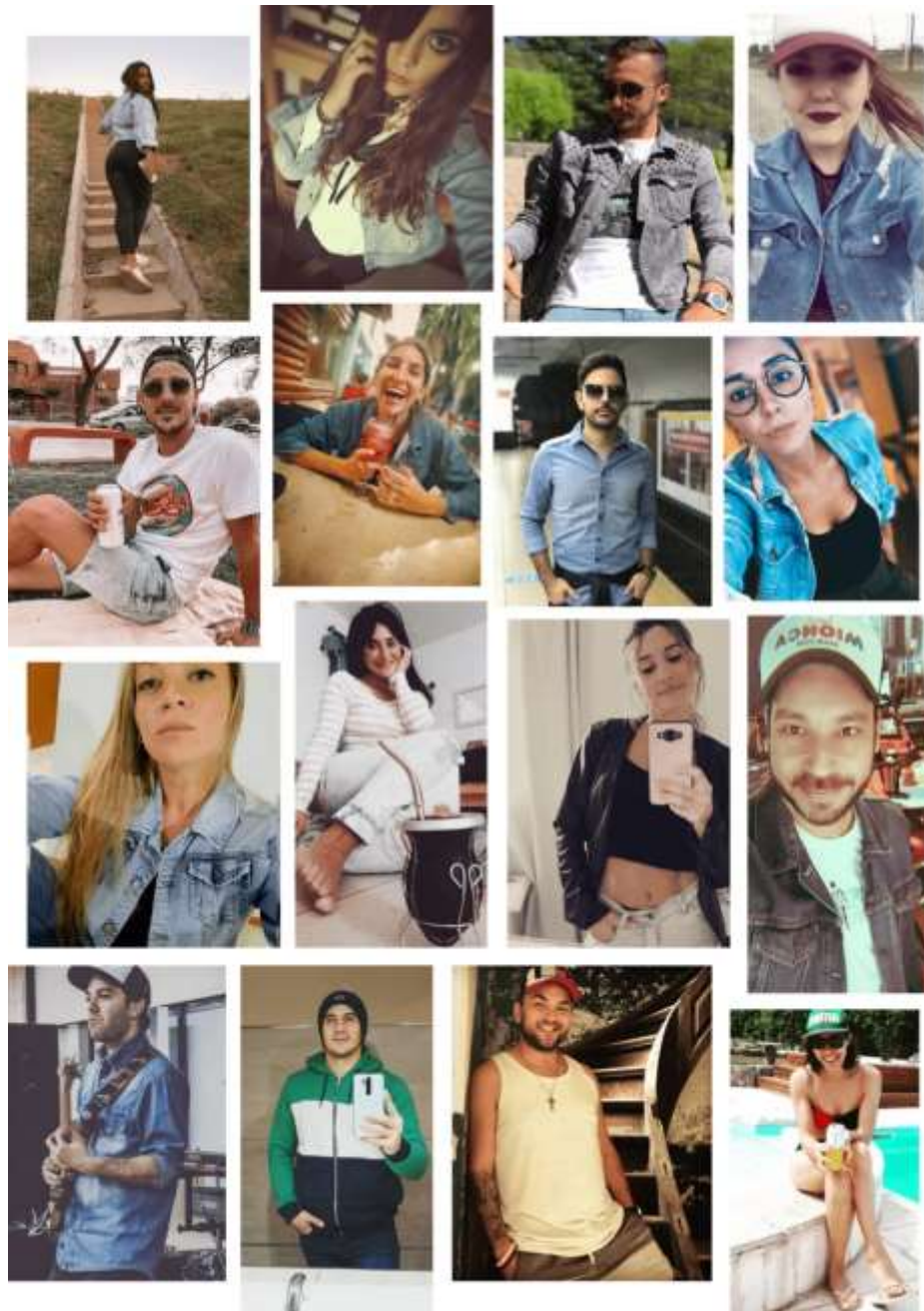



## 7.2 Trendboard de materiales

El trendboard de materiales se elabora teniendo en cuenta el tipo de textil a trabajar, sus tonos de azules y las diferentes formas de tratarlo, desde superposiciones, deshilachados y combinaciones. Dentro de las imágenes seleccionadas como referencia, se tienen en cuenta ciertos principios de diseño, tales como: armonía, proposición, simetría, asimetría y repetición; de los cuales se van a tener en cuenta a la hora de diseñar y a la hora de elaborar la moldería de cada prenda.



Proporción, simetría, asimetría, armonía, repetición.

### 7.3 Propuesta de diseño



### PANTALÓN 1

- Pantalón de denim con recortes en diferentes tonos
- Bolsillos traseros y delanteros





Opción de mangas



CHAQUETA 2

- Chaqueta de denim con recortes en diferentes tonos
- Cuello con tirilla
- Puño con botones
- Mangas desmontables con cierre y solapa que cubre el cierre
- Bolsillos delanteros



PANTALÓN 2

- Pantalón de denim con recortes en diferentes tonos
- Bolsillos delanteros y traseros
- Tirillas cosidas en medio para lograr un deshilachado

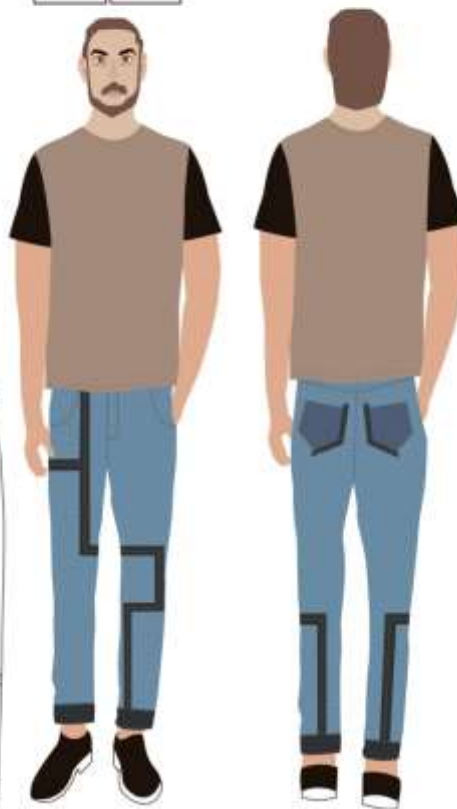
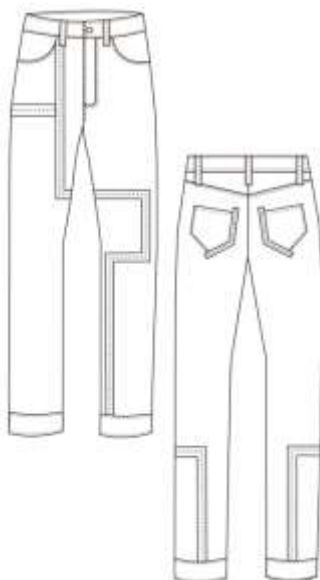



Opción de mangas



CHAQUETA 3

- Chaqueta de denim con recortes en diferentes tonos
- Capucha
- Cartera con botones
- Puño con botones
- Mangas desmontables con cierres y solapa que cubre el cierre
- Bolsillo delantero



PANTALÓN 3

- Pantalón de denim con recortes en diferentes tonos
- Bolsillos delanteros y traseros

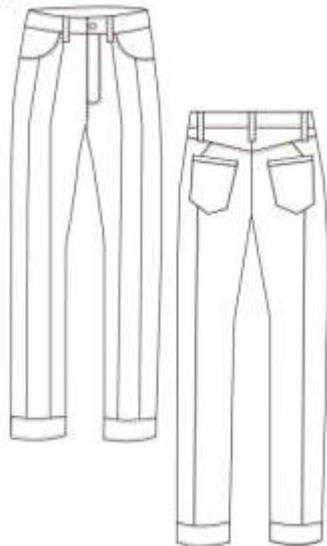



Opción de mangas

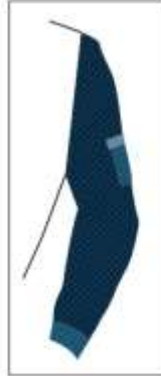

### CHAQUETA 1

- Chaqueta de denim con recortes en diferentes tonos
- Solapas sobrepuestas con ribete del mismo textil, cosidas en medio para lograr un deshilachado.
- Cuello con tirilla
- Cartera con botones
- puño con botones
- Mangas desmontables con cierre y solapa que cubre el cierre

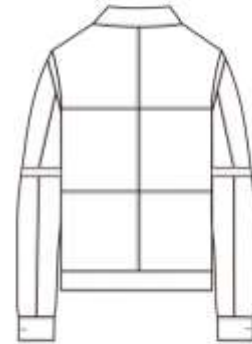
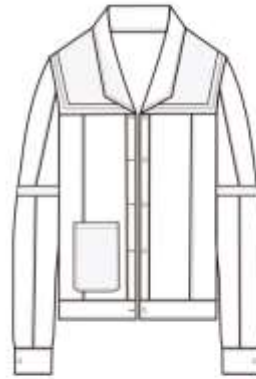

### PANTALÓN 1

- Pantalón de denim con roturas y recortes en negro.
- Bolsillos delanteros y traseros.

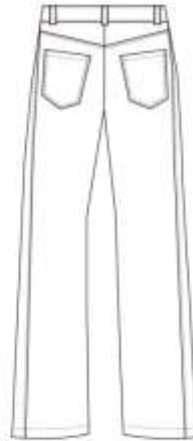
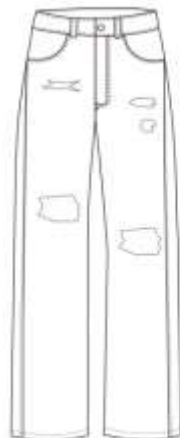





**CHAQUETA 2**

- Chaqueta de denim con recortes en diferentes tonos
- Mangas desmontables con cierre y solapa que cubre el cierre
- Cuello con tirillas
- Cartera con botones
- Puños con botones

**PANTALÓN 2**

- Pantalón de denim con recortes en diferentes tonos
- Bolsillos traseros y delanteros





Opción de manga



**CHAQUETA 3**

- Chaqueta de denim con recortes en diferentes tonos
- Cartera con botones
- Capucha desmontable con cierre
- Mangas desmontables con cierre y solapa que cubre el cierre
- Puño con botones
- Recorte en mangas para deshilar los bordes y parche de otro tono de denim, cubriendo el recorte.
- Bolsillo delantero izquierdo



**PANTALÓN 3**

- Pantalón de denim con recortes
- Bolsillos delanteros y traseros
- Tirilla en partes inferiores cosidas en medio para lograr un deshilachado

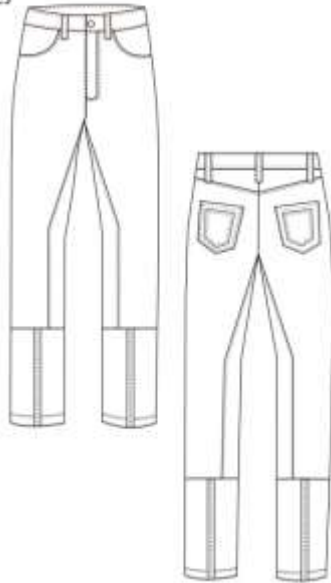

- Prenda de entretiempo: En la etapa de recolección de prendas desechadas, se obtienen diferentes grosores de denim, para las prendas más finas se propone un overol de entretiempo sin género. Esta prenda sigue los mismos principios de diseño de toda la colección, pero se adapta solo a las estaciones calurosas del año.





## 7.4 Cuadros de constantes y variables

El desarrollo de la colección se divide en dos series, una serie femenina y una masculina. La propuesta cuenta con chaquetas y pantalones de denim. (UNISEX)

Para el diseño de la colección, se tomaron en cuenta diferentes variantes:

- Largos modulares: en chaquetas se proponen 3 largos diferentes, mientras los pantalones se mantienen a lo largo de toda la colección.
- Silueta: todas las chaquetas cuentan con una silueta rectangular, mientras los pantalones varían en su ancho.

En todas las prendas predominan líneas verticales y horizontales y el punto de tensión se centra en los cortes y combinación de los diferentes tonos de denim recolectados.

A su vez se incorporan, como ya se planteó anteriormente, principios de diseño diferentes, pero que mantienen cierta coherencia en toda la línea de la colección. Dentro de los principios propuestos, predominan: simetría, proporción, armonía y repetición.

## CUADRO DE CONSTANTES Y VARIABLES

IDEA RECTORA: Reutilización de prendas de denim

TIPOLOGÍA: Chaquetas y pantalones

TEXTIL: Denim

RUBRO: Jeanería

TEJIDO: Plano



PALETA:



PALETA:

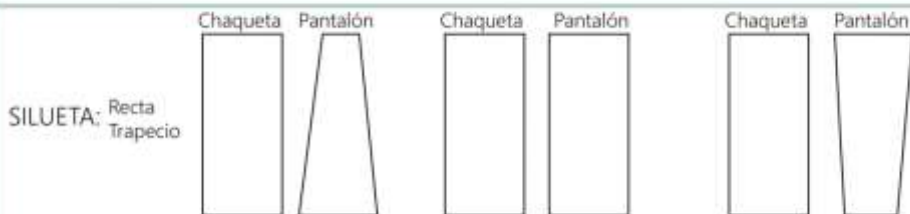

LARGOS MODULARES:



PUNTO DE TENSION:



LÍNEA:



PRINCIPIOS DE DISEÑO

- Armonía
- Proporción
- Simetría
- Repetición

## CUADRO DE CONSTANTES Y VARIABLES

IDEA RECTORA: Reutilización de prendas de denim

TIPOLOGÍA: Chaquetas y pantalones

TEXTIL: Denim

RUBRO: Jeanería

TEJIDO: Plano

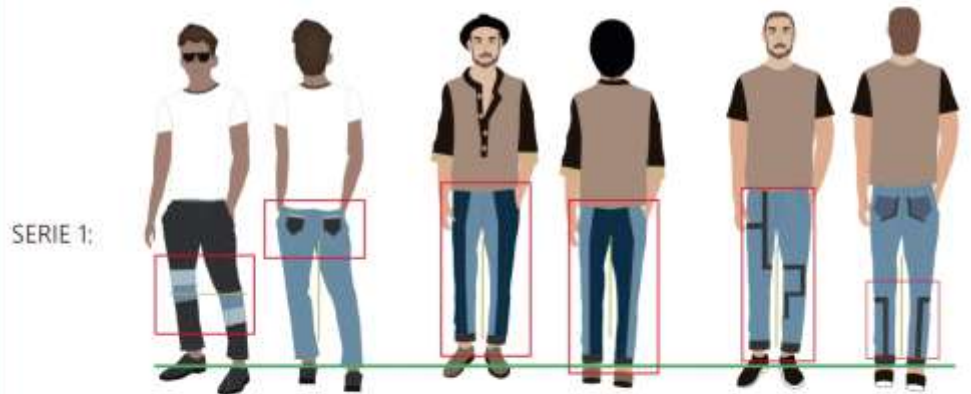

LARGOS MODULARES:

PUNTO DE TENSIÓN:

LÍNEA:

PRINCIPIOS DE DISEÑO

- Armonía
- Proporción
- Simetría
- Repetición

## CUADRO DE CONSTANTES Y VARIABLES

IDEA RECTORA: Reutilización de prendas de denim

TIPOLOGÍA: Overol

TEXTIL: Denim

RUBRO: Jeanería

TEJIDO: Plano

SERIE GENDERLESS

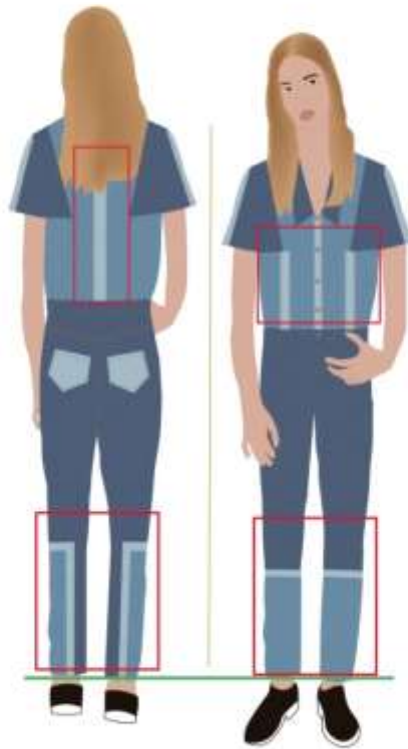

PALETA:



SILUETA: Recta



LARGOS MODULARES:



PUNTO DE TENSIÓN:



LÍNEA:



PRINCIPIOS DE DISEÑO

- Armonía
- Proporción
- Simetría
- Repetición

## 7.5 Definiciones técnicas

FICHA TÉCNICA		
MARCA: <b>HUÉSPEDE</b>	SERIE: Mujer	
PRODUCTO: Chaqueta	ARTÍCULO: 00121	TALLE: M
TEMPORADA: Atemporal	GÉNERO: Femenino	FECHA: Junio 2021
DESCRIPCIÓN: Chaqueta de denim reciclada con mangas desmontables		
<p><b>Borde de solapa</b> Costura en medio para obtener un deshilachado R2A</p> <p><b>Solapa</b> Unión solapa - hombros R1A</p> <p><b>Cartera</b> R1A Pespunte: al borde</p> <p><b>Mangas</b> Unión de piezas de mangas R1A Pespunte: al borde</p> <p><b>Botón</b> Botonera</p> <p><b>Bolsillo</b> Unión bolsillo- pieza superior R1A Pespunte: al borde Bolsillo proviene de pantalón desechado</p> <p><b>Cuello forrado de denim</b> Unión cuello- cuerpo Overlock 5H</p> <p><b>Recorte</b> Unión central Overlock 5H Pespunte a los costados R2A</p> <p><b>Cuello</b> Doblado R1A Pespunte: al borde</p> <p><b>Solapa</b> Solapa cubre cierre R1A</p> <p><b>Doblado de solapa</b> R1A Pespunte: al borde</p> <p><b>Unión mangas, laterales y hombros</b> Overlock 5H</p> <p><b>Manga</b> Unión pieza a manga R1A Pespunte: al borde</p> <p><b>Ojal</b> Ojaladora</p> <p><b>Recorte</b> Unión de piezas R1A Pespunte: al borde</p> <p><b>Cintura</b> Doble y unión de cintura R1A Pespunte: al borde Cintura proviene de pretina de pantalón desechado.</p> <p><b>Puño forrado con denim</b> Doblado de puño R1A Pespunte: al borde</p>		
PALETA DE COLORES	MATERIALES	MAQUINARIAS
	<p>TEXTIL: Denim reutilizado 14 onzas.</p> <p>HILO: Torzal </p> <p>AVÍOS:</p> <div style="border: 1px solid black; padding: 5px; margin-bottom: 5px;"> <p><b>Botones</b></p> <p>Tipo: de metal con remache</p> <p>Tamaño:</p> <p>Color: plata</p> <p>Ubicación: cartera y puños</p> </div> <div style="border: 1px solid black; padding: 5px;"> <p><b>Cierre</b></p> <p>Tipo: de metal separable</p> <p>Tamaño: 55 cm</p> <p>Color: azul marino</p> <p>Ubicación: sisa</p> </div>	<p>Recta 1 aguja R1A</p> <p>Recta 2 agujas R2A</p> <p>Overlock 5 hilos Overlock 5H</p> <p>Botonera Botonera</p> <p>Ojaladora Ojaladora</p> <p>VISTA EN COLOR</p>

## FICHA DE COTAS Y MEDIDAS

MARCA: **HUÉSPEDE**

SERIE: Mujer

PRODUCTO: Chaqueta

ARTÍCULO: 00121

TALLE: M

TEMPORADA: Atemporal

GÉNERO: Femenino

FECHA: Junio 2021



DESCRIPCIÓN: Chaqueta de denim reciclada con mangas desmontables

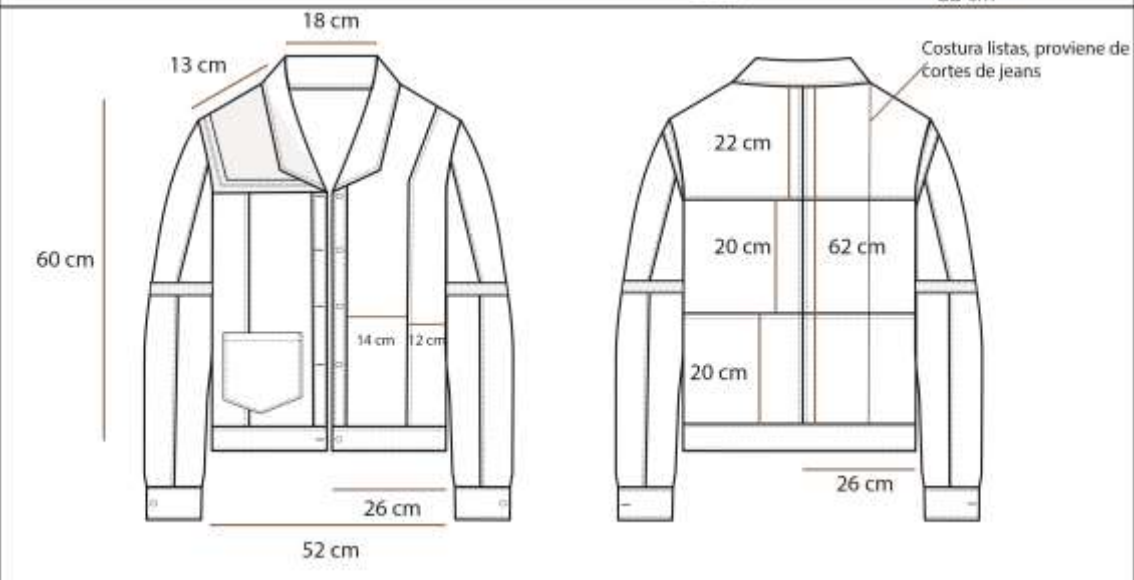
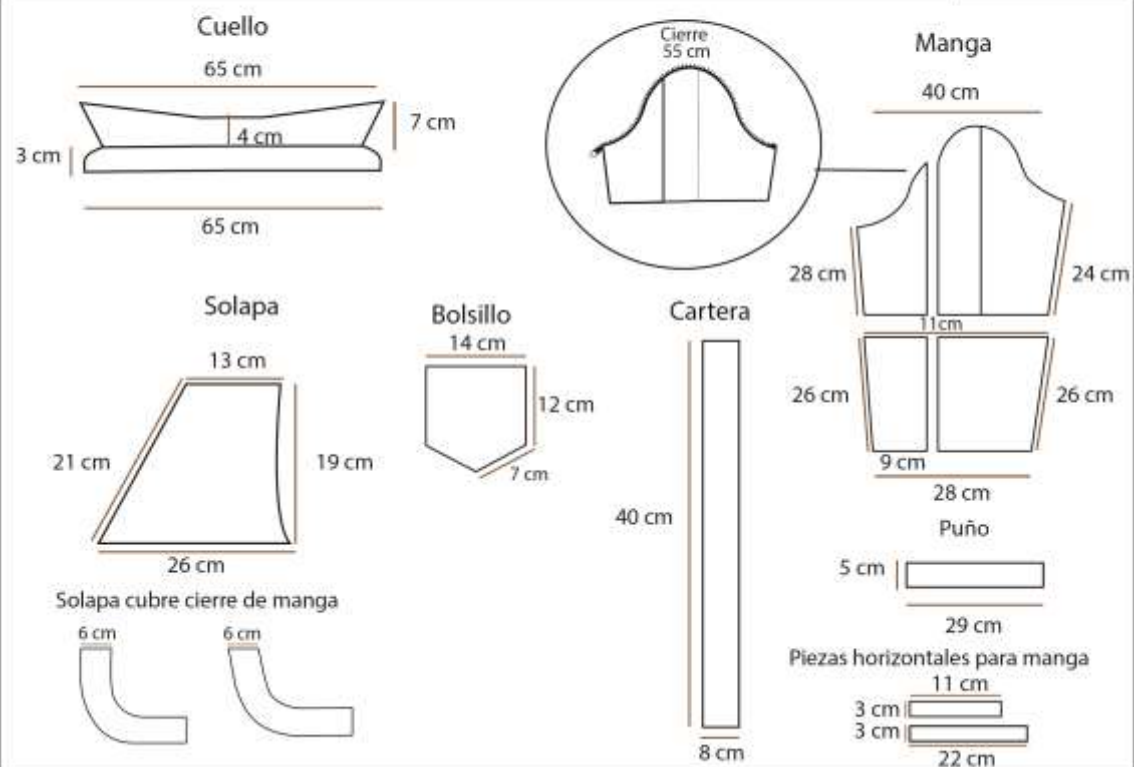





## FICHA DE AVÍOS Y ETIQUETAS

MARCA: <b>HUÉSPE</b>		SERIE: Mujer	
PRODUCTO: Chaqueta	ARTÍCULO: 00121	TALLE: M	
TEMPORADA: Atemporal	GÉNERO: Femenino	FECHA: Junio 2021	
DESCRIPCIÓN: Chaqueta de denim reciclada con mangas desmontables			

### AVÍOS

<p style="text-align: center;"><b>Artículo 051</b></p> <p>Descripción: cierre de desmontable                  Proveedor: mercería tiene todo                  Forma: rectangular                  Composición: dientes plástico                  Tamaño: 55 cm                  Color: azul                  Presentación: tira de 55 cm                  Precio unitario: \$126</p>	
<p style="text-align: center;"><b>Artículo 052</b></p> <p>Descripción: botones de metal a presión                  Proveedor: mercería tiene todo                  Forma: redonda                  Composición: metal                  Tamaño: 17 mm                  Color: plateado                  Presentación: unidades                  Precio unitario: \$50</p>	

### ETIQUETA

**Etiqueta de talla**



**Etiqueta de cuidados**





**VISTA EN COLOR**





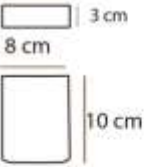

## FICHA TÉCNICA

MARCA: <b>HUÉSPEDE</b>		SERIE:	
PRODUCTO: Mangas	ARTÍCULO: 001211	TALLE: M	
TEMPORADA: Atemporal	GÉNERO: Femenino	FECHA: Junio 21	
DESCRIPCIÓN: Par de mangas desmontables, con cierre, para chaqueta 00121			

TIPOLOGÍA	MEDIDAS
	<p style="text-align: center;"><b>Manga</b></p> <p style="text-align: center;">40 cm</p>  <p style="text-align: center;">28 cm</p> <p style="text-align: center;">Puño</p> <p style="text-align: center;">5 cm</p> <p style="text-align: center;">28 cm</p> <p><b>Bolsillo solapa</b> 8 cm</p>  <p style="text-align: center;">3 cm</p> <p style="text-align: center;">8 cm</p> <p style="text-align: center;">10 cm</p>

PALETA DE COLORES	MATERIALES	MAQUINARIAS
-------------------	------------	-------------

	<p>TEXTIL: Denim reutilizado 14 onzas</p> <p>HILO: Torzal </p>	<p>Recta 1 aguja R1A</p> <p>Recta 2 agujas R2A</p> <p>Overlock 5 hilos Overlock 5H</p>
---	---	--

VISTA COLOR	AVÍOS:	
	<p><b>Artículo 051</b></p> <p>Descripción: cierre desmontable</p> <p>Proveedor: mercería tiene todo</p> <p>Forma: rectangular</p> <p>Composición: dientes de plástico</p> <p>Tamaño: 55 cm</p> <p>Color: azul</p> <p>Presentación: tira de 55 cm</p> <p>Precio unitario: \$126</p> 	<p><b>Artículo 053</b></p> <p>Descripción: elástico</p> <p>Proveedor: mercería tiene todo</p> <p>Forma: rectangular</p> <p>Composición: poliester</p> <p>Tamaño: 28 cm</p> <p>Color: blanco</p> <p>Presentación: rollo de 50 m</p> <p>Precio rollo: \$1070</p> 



## FICHA TÉCNICA

MARCA: **HUÉSPE**

SERIE: Mujer

PRODUCTO: Pantalón

ARTÍCULO: 00131

TALLE: 38

TEMPORADA: Atemporal

GÉNERO: Femenino

FECHA: Junio 2021



DESCRIPCIÓN: Pantalón de denim en dos tonos, con roturas.

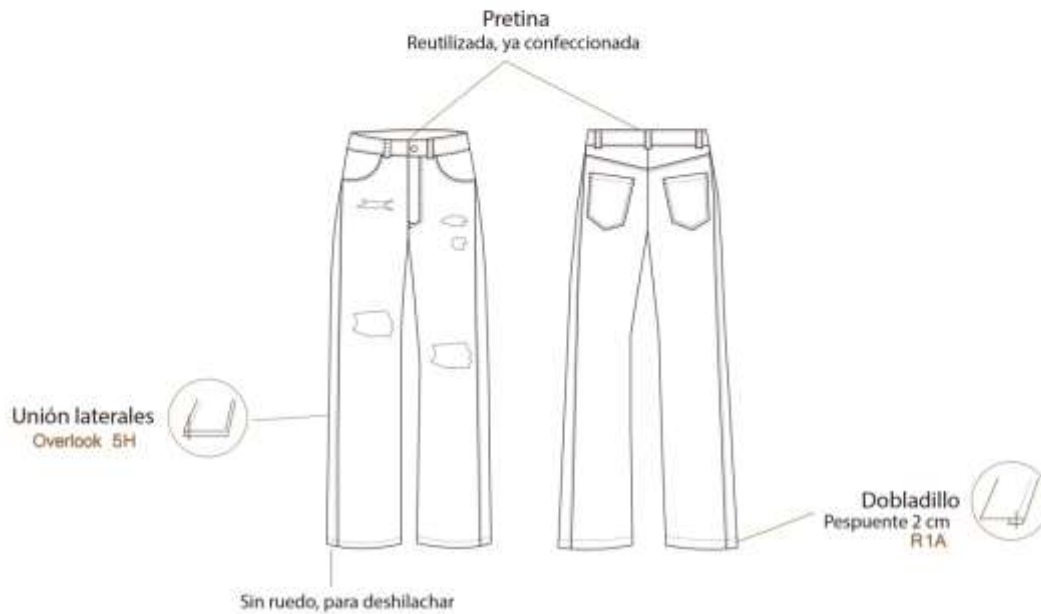

### PALETA DE COLORES



### MATERIALES

TEXTIL: Denim reutilizado 14 onzas

HILO: Torzal

#### AVÍOS:

##### Botones

Tipo: de metal con remache  
Tamaño: 17mm  
Color: plata  
Ubicación: pretina

##### Cierre

Tipo: de metal  
Tamaño: 12 cm  
Color: azul marino  
Ubicación: Bragueta

Reciclado

### MAQUINARIAS

Recta 1 aguja R1A

Overlock 5 hilos Overlock 5H

### VISTA EN COLOR



## FICHA DE COTAS Y MEDIDAS

MARCA: **HUÉSPED**

SERIE: Mujer

PRODUCTO: Pantalón

ARTÍCULO: 00131

TALLE: 38

TEMPORADA: Atemporal

GÉNERO: Femenino

FECHA: Junio 2021



DESCRIPCIÓN: Pantalón de denim en dos tonos, con roturas.

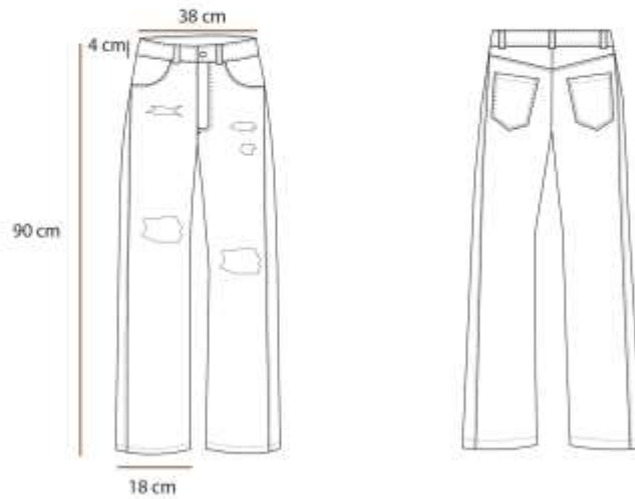
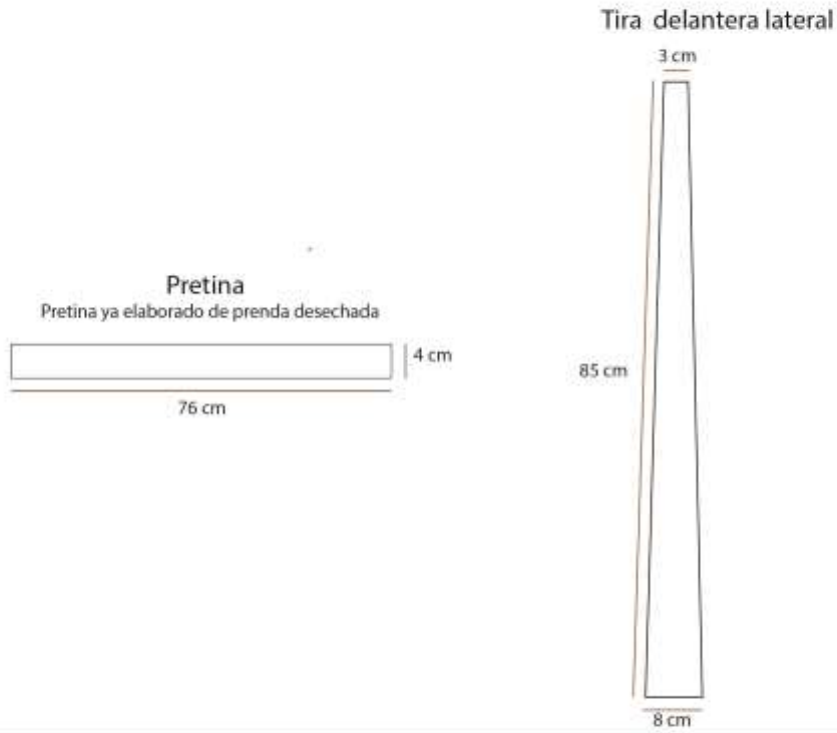

## FICHA DE AVÍOS Y ETIQUETAS

MARCA: **HUÉSPE**

SERIE: Mujer

PRODUCTO: Pantalón

ARTÍCULO: 00131

TALLE: 38

TEMPORADA: Atemporal

GÉNERO: Femenino

FECHA: Junio 2021



DESCRIPCIÓN: Pantalón de denim en dos tonos, con roturas.

### AVÍOS

#### Artículo 061

Descripción: cierre de metal  
 Proveedor: reciclado  
 Forma: rectangular  
 Composición: dientes enchapados en bronce  
 Tamaño: 12 cm  
 Color: azul  
 Presentación: unidad  
 Precio unitario: 50



#### Artículo 052

Descripción: botones de metal a presión  
 Proveedor: reutilizado  
 Forma: redonda  
 Composición: metal  
 Tamaño: 17mm  
 Color: plateado  
 Presentación: unidad  
 Precio unitario: 50



### ETIQUETA

#### Etiqueta de talla

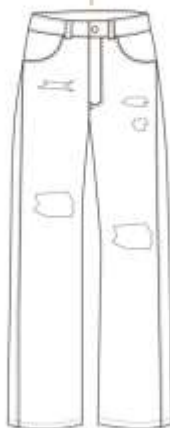

#### Etiqueta de cuidados



#### VISTA EN COLOR



## FICHA TÉCNICA

MARCA: **HUÉSPED**

SERIE: Mujer

PRODUCTO: Chaqueta

ARTÍCULO: 00141

TALLE: L

TEMPORADA: Atemporal

GÉNERO: Femenino

FECHA: Junio 2021



DESCRIPCIÓN: Chaqueta de denim reciclada con mangas desmontables de corderito.

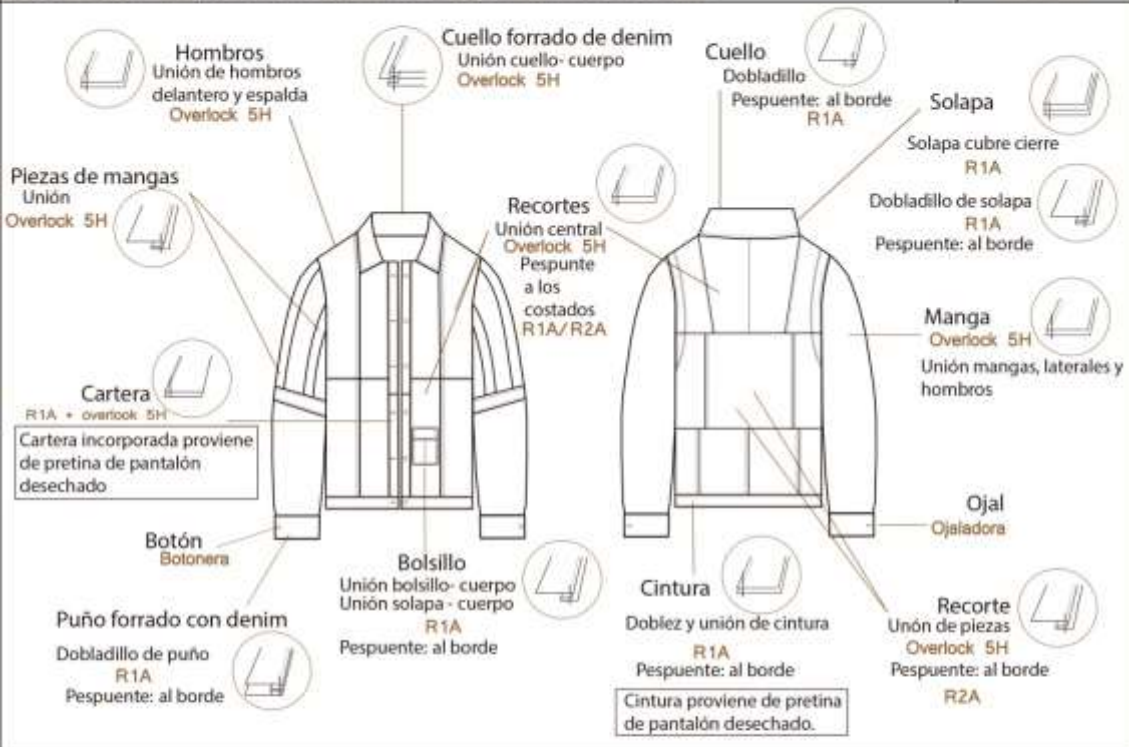

### PALETA DE COLORES



### MATERIALES

TEXTIL: Denim reutilizado 14 onzas

HILO: Torzal

#### AVÍOS:

##### Botones

Tipo: de metal con remache  
Tamaño: 17 mm  
Color: plata  
Ubicación: cartera y puños

##### Cierre

Tipo: de metal separable  
Tamaño: 60 cm  
Color: azul marino  
Ubicación: sisa

### MAQUINARIAS

Recta 1 aguja R1A

Recta 2 agujas R2A

Overlock 5 hilos Overlock 5H

Botonera Botonera

Ojaladora Ojaladora

#### VISTA EN COLOR



## FICHA DE COTAS Y MEDIDAS

MARCA: **HUÉSPED**

SERIE: Mujer

PRODUCTO: Chaqueta

ARTÍCULO: 00141

TALLE: L

TEMPORADA: Atemporal

GÉNERO: Femenino

FECHA: Junio 2021



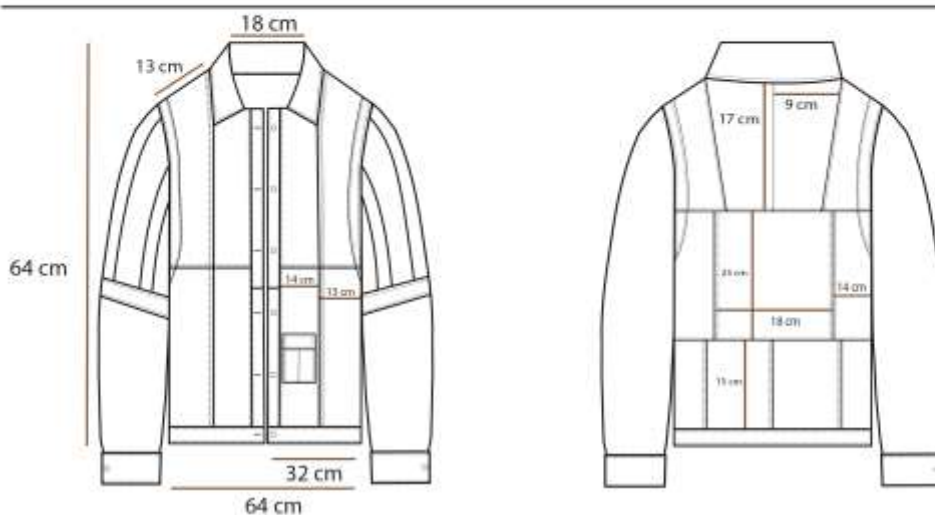
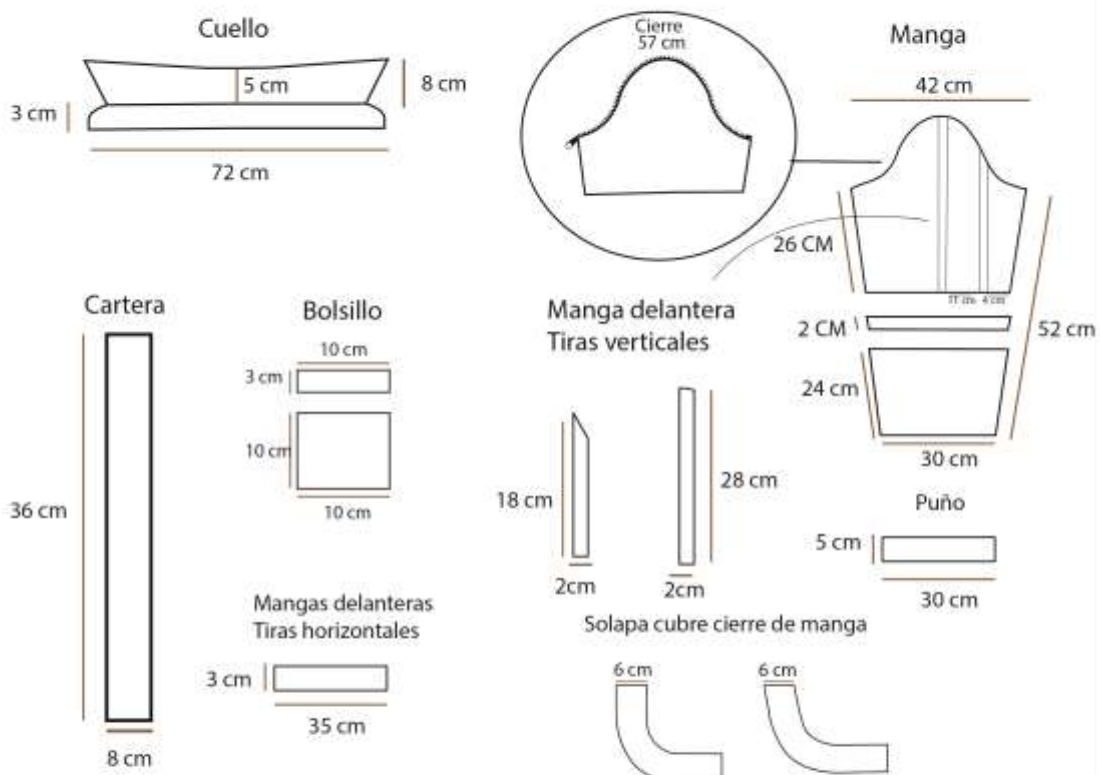

DESCRIPCIÓN: Chaqueta de denim reciclada con mangas desmontables de corderito



## FICHA DE AVÍOS Y ETIQUETAS

MARCA: <b>HUÉSPE</b>		SERIE: Mujer	
PRODUCTO: Chaqueta	ARTÍCULO: 00141	TALLE: L	
TEMPORADA: Atemporal	GÉNERO: Femenino	FECHA: Junio 2021	
DESCRIPCIÓN: Chaqueta de denim reciclada con mangas desmontables de corderito			

### AVÍOS

<p style="text-align: right; margin: 0;"><b>Artículo 051</b></p> <p>Descripción: cierre de desmontable                  Proveedor: mercería tiene todo                  Forma: rectangular                  Composición: dientes plástico                  Tamaño: 55 cm                  Color: azul                  Presentación: tira de 55 cm                  Precio unitario: \$126</p>	
<p style="text-align: right; margin: 0;"><b>Artículo 052</b></p> <p>Descripción: botones de metal a presión                  Proveedor: mercería tiene todo                  Forma: redonda                  Composición: metal                  Tamaño: 17mm                  Color: plateado                  Presentación: unidades                  Precio unitario: \$50</p>	

### ETIQUETA

**Etiqueta de talla**



**Etiqueta de cuidados**



**VISTA EN COLOR**









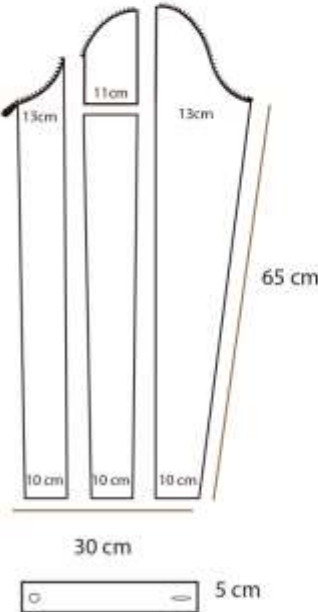

## FICHA TÉCNICA

MARCA: <b>HUÉSPED</b>	SERIE:		
PRODUCTO: Mangas	ARTÍCULO: 001411		TALLE: L
TEMPORADA: Atemporal	GÉNERO: Femenino		FECHA: Junio 21
DESCRIPCIÓN: Par de mangas desmontables, con cierre, para chaqueta 00141			

TIPOLOGÍA	MEDIDAS
<p>Opción de mangas</p>  <p>Piezas de mangas Unión lateral y sisa Overlock 5H</p>	<p style="text-align: center;">Manga</p>  <p style="text-align: center;">Puño 5 cm</p>

PALETA DE COLORES	MATERIALES	MAQUINARIAS
 <p>VISTA COLOR</p> 	<p>TEXTIL: Corderito HILO: Torzal  BOTÓN: metal presión</p>	<p>Recta 1 aguja R1A Overlock 5 hilos Overlock 5H</p>
	<p>AVÍOS:</p> <div style="border: 1px solid black; padding: 5px; width: fit-content; margin: auto;"> <p>Artículo 051 Descripción: cierre desmontable Proveedor: mercería tiene todo Forma: rectangular Composición: dientes de plástico Tamaño: 55 cm Color: azul Presentación: tira de 55 cm Precio unitario: \$126</p>  </div>	

## FICHA TÉCNICA

MARCA: **HUÉSPED**

SERIE: Mujer

PRODUCTO: Pantalón

ARTÍCULO: 00151

TALLE: 40

TEMPORADA: Atemporal

GÉNERO: Femenino

FECHA: Junio 2021



DESCRIPCIÓN: Pantalón de denim reciclado en dos tonos.

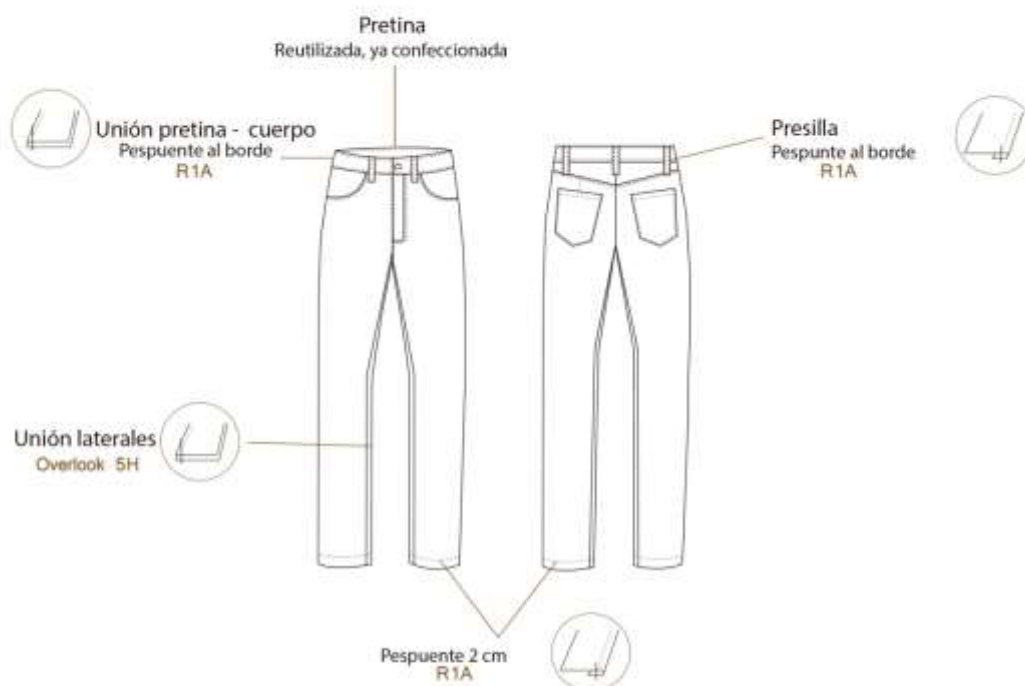

### PALETA DE COLORES

### MATERIALES

### MAQUINARIAS



TEXTIL: Denim reutilizado 14 onzas

HILO: Torzal ■

AVÍOS:

**Botón**

Tipo: de metal con remache  
Tamaño: 17mm  
Color: plata  
Ubicación: pretina

**Cierre**

Tipo: de metal  
Tamaño: 12 cm  
Color: azul marino  
Ubicación: Bragueta

Reciclado

Recta 1 aguja R1A  
Overlock 5 hilos Overlock 5H

### VISTA EN COLOR





## FICHA DE COTAS Y MEDIDAS

MARCA: **HUÉSPEDE**

SERIE: Mujer

PRODUCTO: Pantalón

ARTÍCULO: 00151

TALLE: 40

TEMPORADA: Atemporal

GÉNERO: Femenino

FECHA: Junio 2021



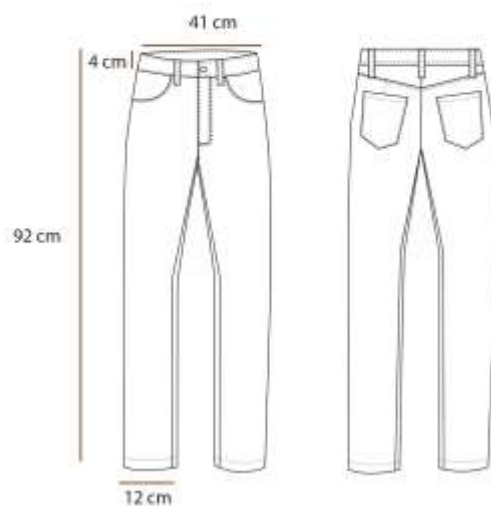
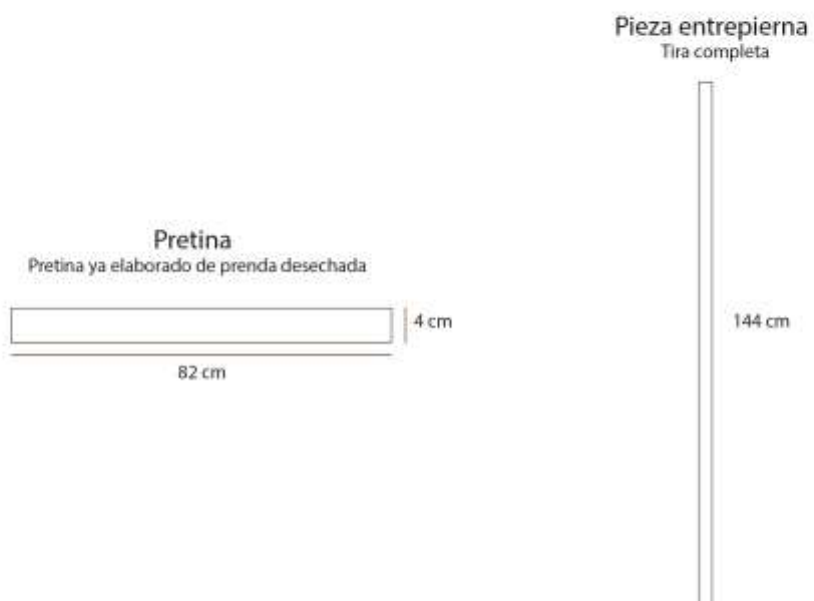

DESCRIPCIÓN: Pantalón de denim reciclado en dos tonos.



## FICHA DE AVÍOS Y ETIQUETAS

MARCA: <b>HUÉSPE</b>		SERIE: Mujer	
PRODUCTO: Pantalón	ARTÍCULO: 00151	TALLE: 40	
TEMPORADA: Atemporal	GÉNERO: Femenino	FECHA: Junio 2021	
DESCRIPCIÓN: Pantalón de denim reciclado en dos tonos.			

### AVÍOS

<p style="text-align: right; margin: 0;"><b>Artículo 061</b></p> <p>Descripción: cierre de metal                  Proveedor: reciclado                  Forma: rectangular                  Composición: dientes enchapados en bronce                  Tamaño: 12 cm                  Color: azul                  Presentación: unidad                  Precio unitario: \$0</p>	
<p style="text-align: right; margin: 0;"><b>Artículo 052</b></p> <p>Descripción: botones de metal a presión                  Proveedor: reutilizado                  Forma: redonda                  Composición: metal                  Tamaño: 17mm                  Color: plateado                  Presentación: unidad                  Precio unitario: \$0</p>	

### ETIQUETA

**Etiqueta de talla**





**Etiqueta de cuidados**



**VISTA EN COLOR**



## FICHA TÉCNICA

MARCA: **HUÉSPED**

SERIE: Mujer

PRODUCTO: Chaqueta

ARTÍCULO: 00161

TALLE: M

TEMPORADA: Atemporal

GÉNERO: Femenino

FECHA: Junio 2021



DESCRIPCIÓN: Chaqueta de denim reciclada con mangas y capucha desmontables.

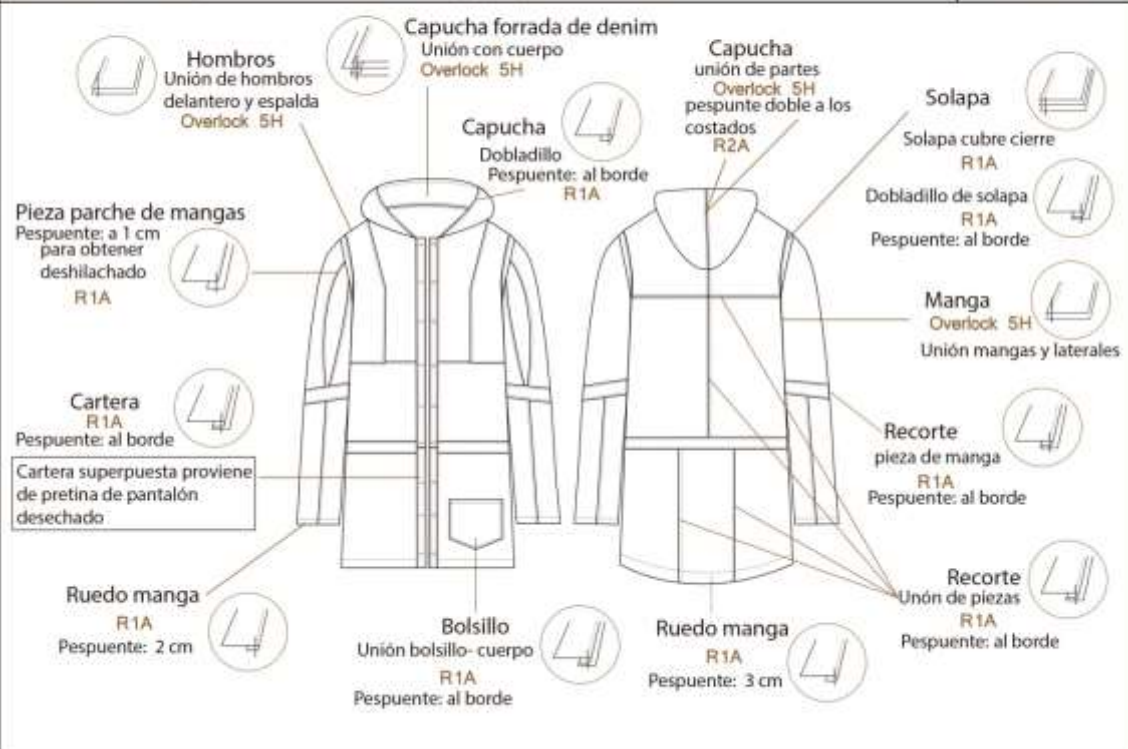

### PALETA DE COLORES



### MATERIALES

TEXTIL: Denim reutilizado 14 onzas

HILO: Torzal

#### AVÍOS:

##### Botones

Tipo: de metal con remache  
Tamaño: 17 mm  
Color: plata  
Ubicación: cartera

##### Cierre

Tipo: de metal separable  
Tamaño: 60 cm  
Color: azul marino  
Ubicación: sisa

### MAQUINARIAS

Recta 1 aguja R1A  
Recta 2 agujas R2A  
Overlock 5 hilos Overlock 5H  
Botonera Botonera  
Ojaladora Ojaladora

#### VISTA EN COLOR



## FICHA DE COTAS Y MEDIDAS

MARCA: **HUÉSPED**

SERIE: Mujer

PRODUCTO: Chaqueta

ARTÍCULO: 00161

TALLE: M

TEMPORADA: Atemporal

GÉNERO: Femenino

FECHA: Junio 2021



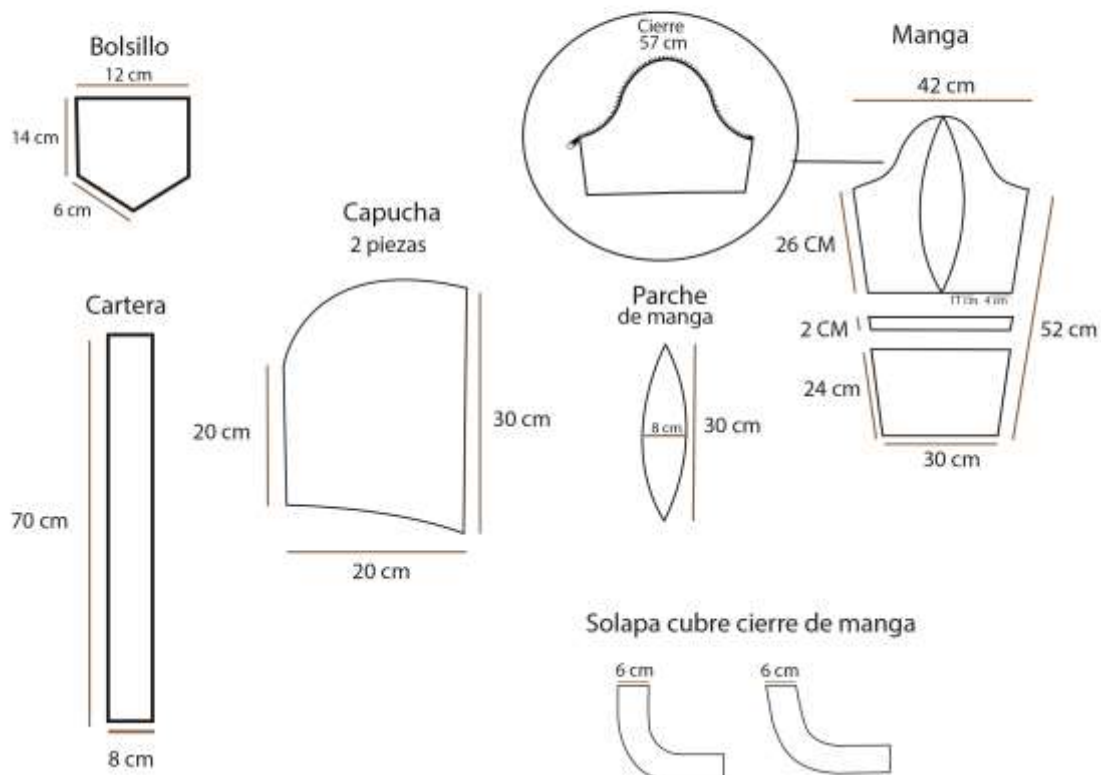

DESCRIPCIÓN: Chaqueta de denim reciclada con mangas y capucha desmontables.



## FICHA DE AVÍOS Y ETIQUETAS

<b>MARCA:</b> <b>HUÉSPEDE</b>		<b>SERIE:</b> Mujer	
<b>PRODUCTO:</b> Chaqueta	<b>ARTÍCULO:</b> 00161	<b>TALLE:</b> M	
<b>TEMPORADA:</b> Atemporal	<b>GÉNERO:</b> Femenino	<b>FECHA:</b> Junio 2021	
<b>DESCRIPCIÓN:</b> Chaqueta de denim reciclada con mangas y capucha desmontables.			

### AVÍOS

<p style="text-align: center;"><b>Artículo 051</b></p> <p>Descripción: cierre de desmontable                  Proveedor: mercería tiene todo                  Forma: rectangular                  Composición: dientes plástico                  Tamaño: 55 cm                  Color: azul                  Presentación: tira de 55 cm                  Precio unitario: \$126</p>	
<p style="text-align: center;"><b>Artículo 052</b></p> <p>Descripción: botones de metal a presión                  Proveedor: mercería tiene todo                  Forma: redonda                  Composición: metal                  Tamaño: 17 mm                  Color: plateado                  Presentación: unidades                  Precio unitario: \$50</p>	

### ETIQUETA

**Etiqueta de talla**





**Etiqueta de cuidados**





**VISTA EN COLOR**





## FICHA TÉCNICA

MARCA: <b>HUÉSPE</b>		SERIE:	
PRODUCTO: Mangas	ARTÍCULO: 001611	TALLE: M	
TEMPORADA: Atemporal	GÉNERO: Femenino	FECHA: Junio 21	
DESCRIPCIÓN: Par de mangas desmontables, con cierre, para chaqueta 00161			

TIPOLOGÍA	MEDIDAS
 <p>Piezas de mangas Unión Overlock 5H</p> <p>Botón en tira, ojal en manga</p> <p>Unión lateral y sisa Overlock 5H</p>	<p>Manga</p> <p>42 cm</p>  <p>Tira con botón</p> <p>3 cm</p> <p>30 cm</p> <p>52 cm</p> <p>30 cm</p> <p>puño con botones</p> <p>5 cm</p>

PALETA DE COLORES	MATERIALES	MAQUINARIAS
-------------------	------------	-------------

	<p>TEXTIL: Denim reutilizado 14 onzas</p> <p>HILO: Torzal </p>	<p>Recta 1 aguja R1A</p> <p>Recta 2 agujas R2A</p> <p>Overlock 5 hilos Overlock 5H</p>
---	---	--

<p>VISTA COLOR</p> 	<p>AVÍOS:</p> <div style="display: flex;"> <div style="flex: 1;"> <p><b>Artículo 051</b></p> <p>Descripción: cierre desmontable</p> <p>Proveedor: mercería tiene todo</p> <p>Forma: rectangular</p> <p>Composición: dientes de plástico</p> <p>Tamaño: 55 cm</p> <p>Color: azul</p> <p>Presentación: tira de 55 cm</p> <p>Precio unitario: \$126</p>  </div> <div style="flex: 1;"> <p><b>Artículo 081</b></p> <p>Descripción: Botones de metal</p> <p>Proveedor: mercería tiene todo</p> <p>Forma: circular</p> <p>Composición: metal</p> <p>Tamaño: 17 mm</p> <p>Color: plata</p> <p>Presentación: unidad</p> <p>Precio unitario: \$50</p>  </div> </div>
--	---



## FICHA TÉCNICA

MARCA: **HUÉSPEDE**

SERIE: Mujer

PRODUCTO: Pantalón

ARTÍCULO: 00171

TALLE: 42

TEMPORADA: Atemporal

GÉNERO: Femenino

FECHA: Junio 2021



DESCRIPCIÓN: Pantalón de denim reciclado con bolsillos delanteros y traseros.

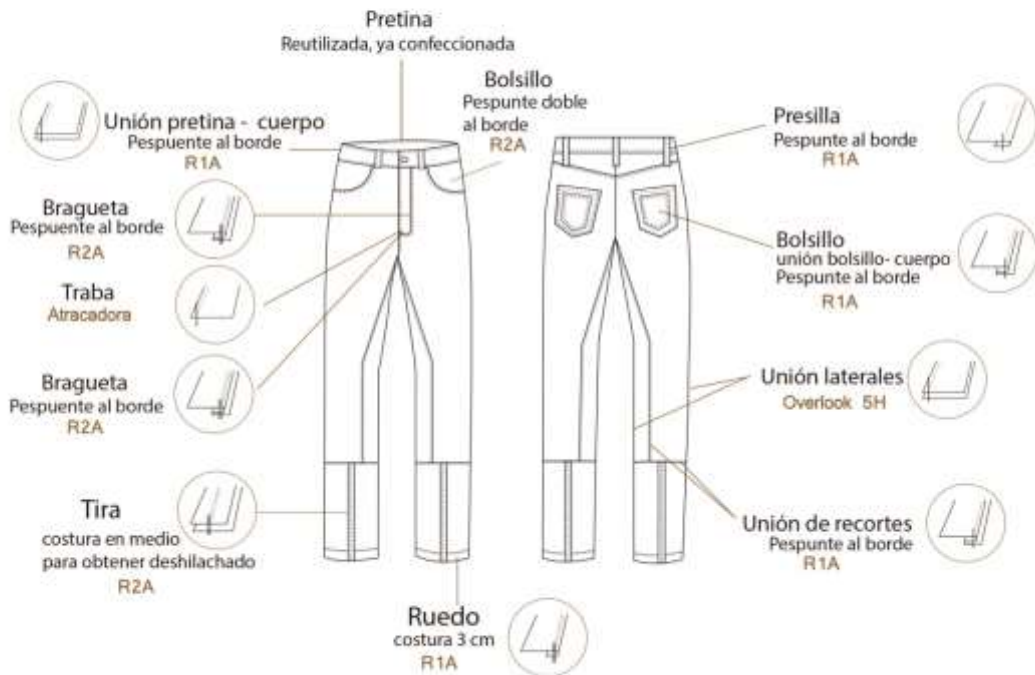

### PALETA DE COLORES



### MATERIALES

TEXTIL: Denim reutilizado 14 onzas

HILO: Torzal ■

#### AVÍOS:

##### Botón

Tipo: de metal con remache  
Tamaño: 17mm  
Color: plata  
Ubicación: pretina

##### Cierre

Tipo: de metal  
Tamaño: 12 cm  
Color: azul marino  
Ubicación: Bragueta

Reciclado

### MAQUINARIAS

Recta 1 aguja R1A

Recta 2 agujas R2A

Overlock 5 hilos Overlock 5H

#### VISTA EN COLOR



## FICHA DE COTAS Y MEDIDAS

MARCA: **HUÉSPEDE**

SERIE: Mujer

PRODUCTO: Pantalón

ARTÍCULO: 001711

TALLE: 42

TEMPORADA: Atemporal

GÉNERO: Femenino

FECHA: Junio 2021



DESCRIPCIÓN: Pantalón de denim reciclado con bolsillos delanteros y traseros.

### Bolsillo delantero

Bolsillo ya elaborado de prenda desechada

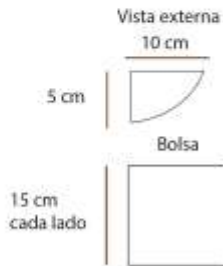

### Pieza lateral interno



### Bolsillo trasero

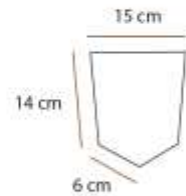

### Bolsillo trasero

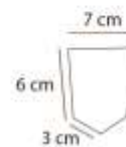

### Bragueta

Bragueta ya elaborada de prenda desechada



### Pretina

Pretina ya elaborado de prenda desechada

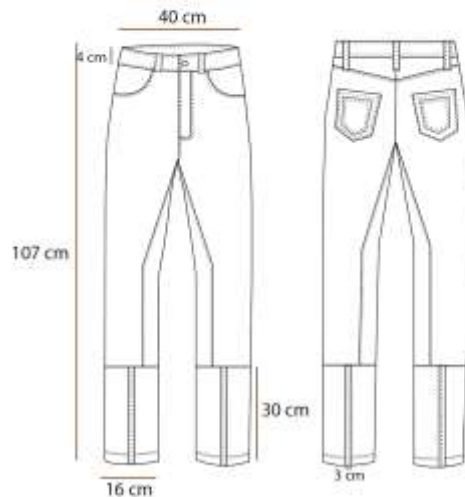



## FICHA DE AVÍOS Y ETIQUETAS

MARCA: **HUÉSPE**

SERIE: Mujer

PRODUCTO: Pantalón

ARTÍCULO: 00171

TALLE: 42

TEMPORADA: Atemporal

GÉNERO: Femenino

FECHA: Junio 2021



DESCRIPCIÓN: Pantalón de denim reciclado con bolsillos delanteros y traseros.

### AVÍOS

#### Artículo 061

Descripción: cierre de metal  
 Proveedor: reciclado  
 Forma: rectangular  
 Composición: dientes enchapados en bronce  
 Tamaño: 12 cm  
 Color: azul  
 Presentación: unidad  
 Precio unitario: 50



#### Artículo 052

Descripción: botones de metal a presión  
 Proveedor: reutilizado  
 Forma: redonda  
 Composición: metal  
 Tamaño: 17mm  
 Color: plateado  
 Presentación: unidad  
 Precio unitario: 50



### ETIQUETA

#### Etiqueta de talla

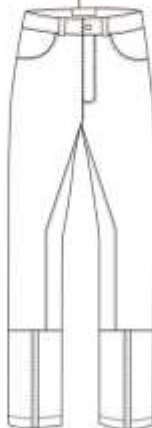

#### Etiqueta de cuidados



#### VISTA EN COLOR



## FICHA TÉCNICA

MARCA: **HUÉSPEDE**

SERIE: Hombre

PRODUCTO: Chaqueta

ARTÍCULO: 00181

TALLE: M

TEMPORADA: Atemporal

GÉNERO: Masculino

FECHA: Junio 2021



DESCRIPCIÓN: Chaqueta de denim reciclada con mangas desmontables



### PALETA DE COLORES

### MATERIALES

### MAQUINARIAS



TEXTIL: Denim reutilizado 14 onzas

HILO: Torzal

AVÍOS:

**Botones**

Tipo: de metal con remache  
Tamaño:  
Color: plata  
Ubicación: cartera y puños

**Cierre**

Tipo: de metal separable  
Tamaño: 55 cm  
Color: azul marino  
Ubicación: sisa

Recta 1 aguja R1A  
Recta 2 agujas R2A  
Overlock 5 hilos Overlock 5H  
Botonera Botonera  
Ojaladora Ojaladora

### VISTA EN COLOR



## FICHA DE COTAS Y MEDIDAS

MARCA: **HUÉSPED**

SERIE: Hombre

PRODUCTO: Chaqueta

ARTÍCULO: 00181

TALLE: M

TEMPORADA: Atemporal

GÉNERO: Masculino

FECHA: Junio 2021



DESCRIPCIÓN: Chaqueta de denim recidada con mangas desmontables

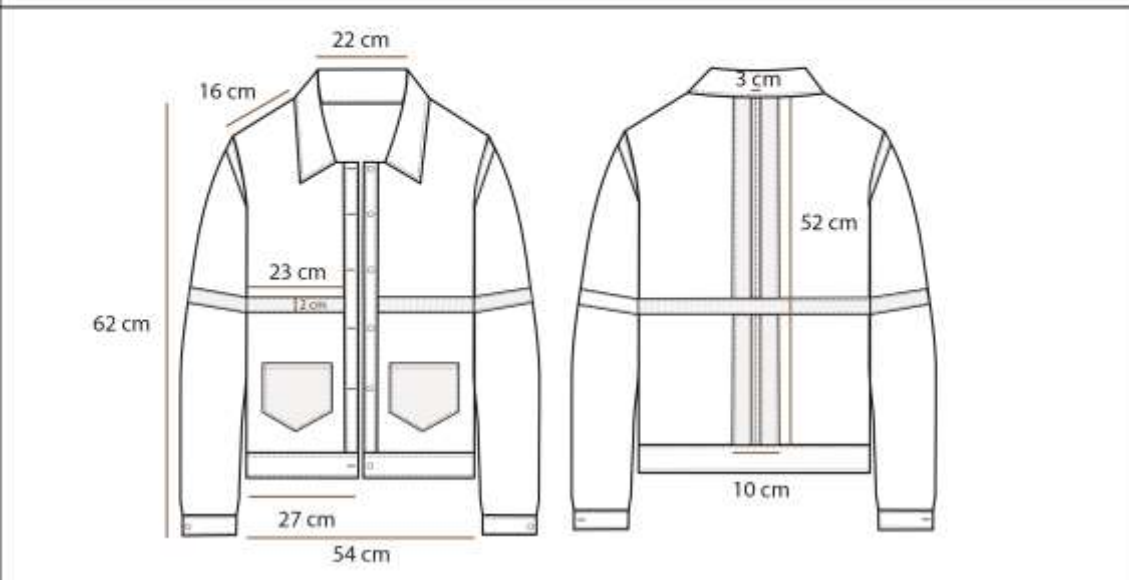
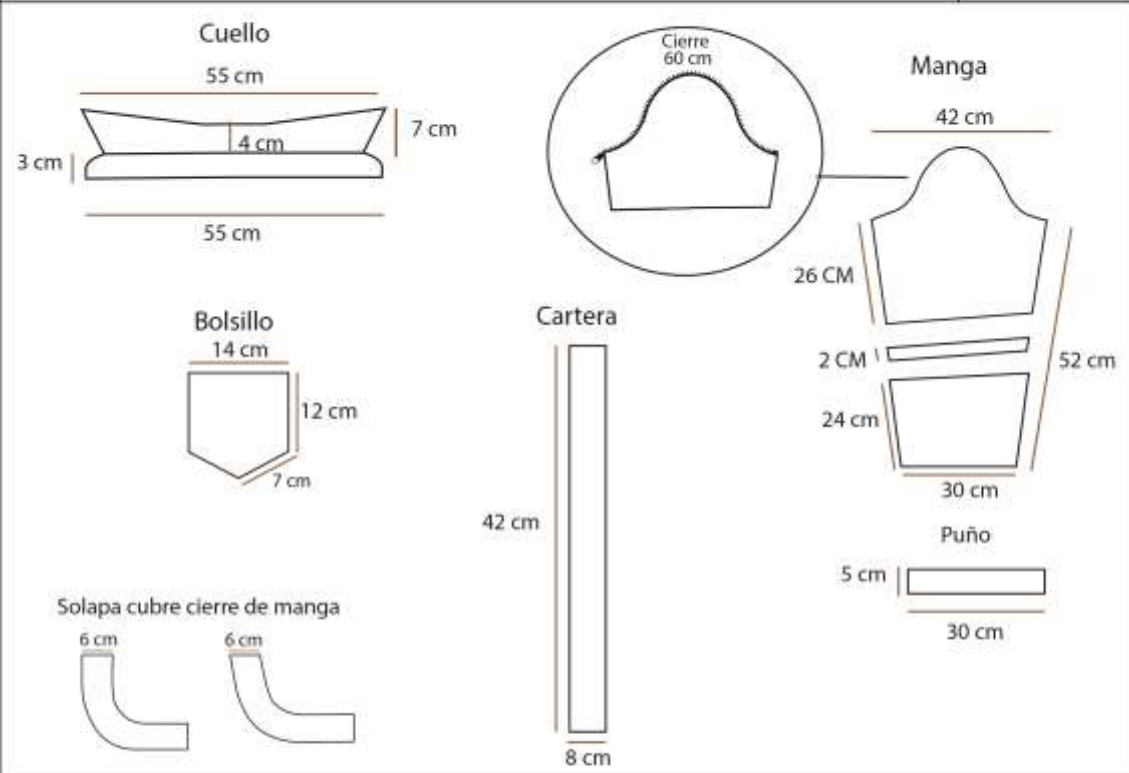

## FICHA DE AVÍOS Y ETIQUETAS

MARCA: **HUÉSPEDE**

SERIE: Hombre

PRODUCTO: Chaqueta

ARTÍCULO: 00181

TALLE: M

TEMPORADA: Atemporal

GÉNERO: Masculino

FECHA: Junio 2021



DESCRIPCIÓN: Chaqueta de denim reciclada con mangas desmontables

### AVÍOS

#### Artículo 051

Descripción: cierre de desmontable  
 Proveedor: mercería tiene todo  
 Forma: rectangular  
 Composición: dientes plástico  
 Tamaño: 60 cm  
 Color: azul  
 Presentación: tira de 60 cm  
 Precio unitario: \$126



#### Artículo 052

Descripción: botones de metal a presión  
 Proveedor: mercería tiene todo  
 Forma: redonda  
 Composición: metal  
 Tamaño: 17mm  
 Color: plateado  
 Presentación: unidades  
 Precio unitario: \$50



### ETIQUETA

#### Etiqueta de talla



#### Etiqueta de cuidados





#### VISTA EN COLOR





## FICHA TÉCNICA

<b>MARCA:</b> <b>HUÉSPED</b>		<b>SERIE:</b> Hombre	
<b>PRODUCTO:</b> Mangas	<b>ARTÍCULO:</b> 001811	<b>TALLE:</b> M	
<b>TEMPORADA:</b> Atemporal	<b>GÉNERO:</b> Masculino	<b>FECHA:</b> Junio 21	
<b>DESCRIPCIÓN:</b> Par de mangas desmontables, con cierre, para chaqueta 00181			

TIPOLOGÍA	MEDIDAS
 <p><b>Pespunte doble R2A</b></p> <p><b>Unión lateral y sisa Overlock 5H</b></p> <p><b>Puño con elástico forrado con denim</b> Doblado de puño R1A Pespunte: al borde</p>	<p><b>Manga</b></p> <p>42 cm</p>  <p>52 cm</p> <p>6 cm</p> <p>30 cm</p> <p><b>Puño</b></p> <p>5 cm</p> <p>30 cm</p>

PALETA DE COLORES	MATERIALES	MAQUINARIAS
-------------------	------------	-------------

	<p><b>TEXTIL:</b> Denim reutilizado 14 onzas</p> <p><b>HILO:</b> Torzal </p>	<p>Recta 1 aguja R1A</p> <p>Recta 2 agujas R2A</p> <p>Overlock 5 hilos Overlock 5H</p>
---	---	--

<p><b>VISTA COLOR</b></p> 	<p><b>AVÍOS:</b></p> <table border="1" style="width: 100%; border-collapse: collapse;"> <tr> <td style="width: 50%; vertical-align: top;"> <p><b>Artículo 051</b> Descripción: cierre desmontable Proveedor: mercería tiene todo Forma: rectangular Composición: dientes de plástico Tamaño: 60 cm Color: azul Presentación: tira de 60 cm Precio unitario: \$126</p>  </td> <td style="width: 50%; vertical-align: top;"> <p><b>Artículo 053</b> Descripción: elástico Proveedor: mercería tiene todo Forma: rectangular Composición: poliester Tamaño: 30 cm Color: blanco Presentación: rollo de 50 m Precio rollo: \$1070</p>  </td> </tr> </table>	<p><b>Artículo 051</b> Descripción: cierre desmontable Proveedor: mercería tiene todo Forma: rectangular Composición: dientes de plástico Tamaño: 60 cm Color: azul Presentación: tira de 60 cm Precio unitario: \$126</p> 	<p><b>Artículo 053</b> Descripción: elástico Proveedor: mercería tiene todo Forma: rectangular Composición: poliester Tamaño: 30 cm Color: blanco Presentación: rollo de 50 m Precio rollo: \$1070</p> 
<p><b>Artículo 051</b> Descripción: cierre desmontable Proveedor: mercería tiene todo Forma: rectangular Composición: dientes de plástico Tamaño: 60 cm Color: azul Presentación: tira de 60 cm Precio unitario: \$126</p> 	<p><b>Artículo 053</b> Descripción: elástico Proveedor: mercería tiene todo Forma: rectangular Composición: poliester Tamaño: 30 cm Color: blanco Presentación: rollo de 50 m Precio rollo: \$1070</p> 		



## FICHA TÉCNICA

MARCA: **HUÉSPEDE**

SERIE: Hombre

PRODUCTO: Pantalón

ARTÍCULO: 00191

TALLE: 44

TEMPORADA: Atemporal

GÉNERO: Masculino

FECHA: Junio 2021



DESCRIPCIÓN: Pantalón de denim reciclado con bolsillos delanteros y traseros.

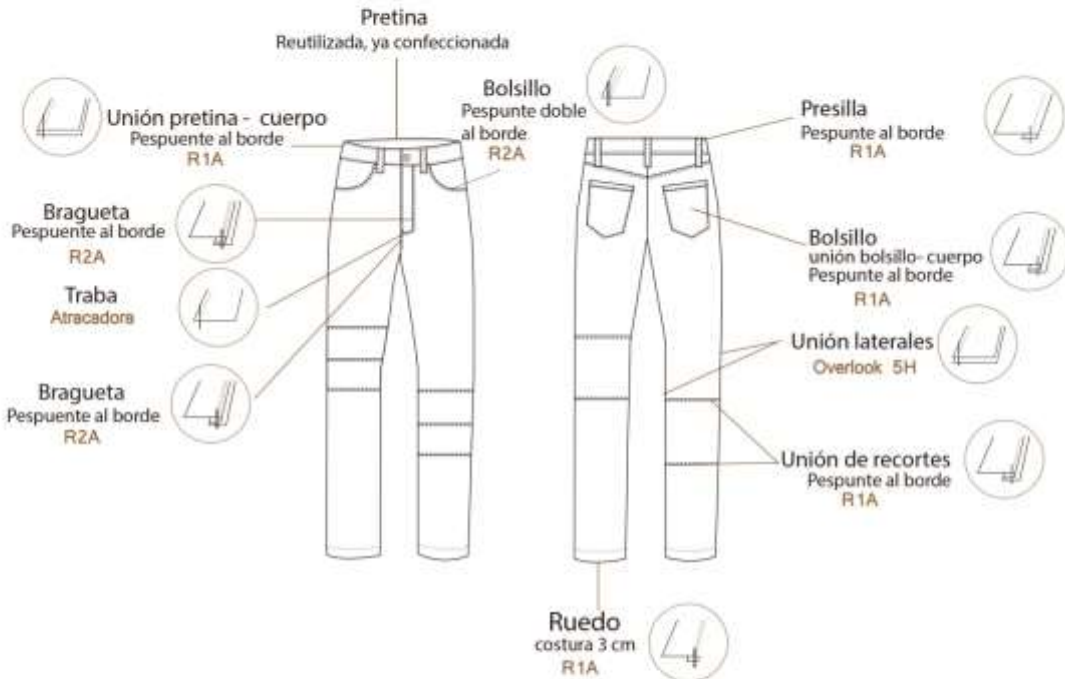

### PALETA DE COLORES

### MATERIALES

### MAQUINARIAS



TEXTIL: Denim reutilizado 14 onzas

HILO: Torzal ■

AVÍOS:

**Botón**

Tipo: de metal con remache  
Tamaño: 17mm  
Color: plata  
Ubicación: pretina

**Cierre**

Tipo: de metal  
Tamaño: 12 cm  
Color: azul marino  
Ubicación: Bragueta

Reciclado

Recta 1 aguja R1A

Recta 2 agujas R2A

Overlock 5 hilos Overlock 5H

### VISTA EN COLOR



## FICHA DE COTAS Y MEDIDAS

MARCA: **HUÉSPED**

SERIE: Hombre

PRODUCTO: Pantalón

ARTÍCULO: 00191

TALLE: 44

TEMPORADA: Atemporal

GÉNERO: Masculino

FECHA: Junio 2021



DESCRIPCIÓN: Pantalón de denim reciclado con bolsillos delanteros y traseros.

### Bolsillo delantero

Bolsillo ya elaborado de prenda desechada

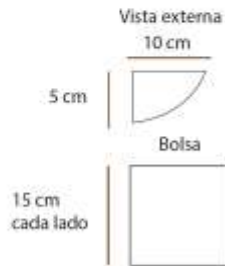

### Bolsillo trasero

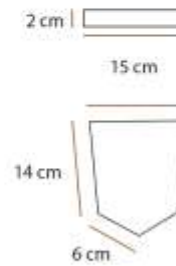

### Pretina

Pretina ya elaborado de prenda desechada



### Bragueta

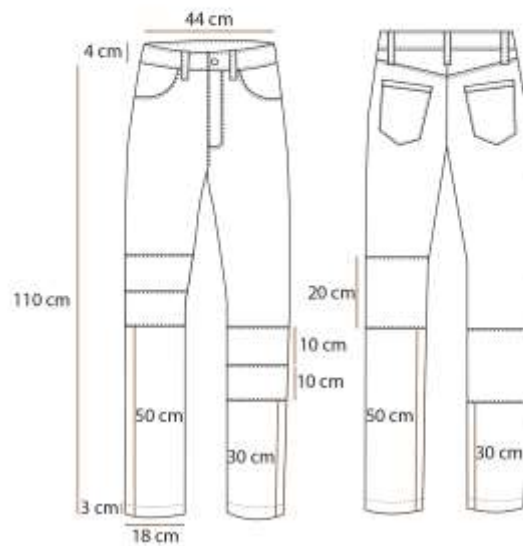

Bragueta ya elaborada de prenda desechada



## FICHA DE COTAS Y MEDIDAS

<b>MARCA:</b> <b>HUÉSPE</b>		<b>SERIE:</b> Hombre	
<b>PRODUCTO:</b> Pantalón	<b>ARTÍCULO:</b> 001911	<b>TALLE:</b> 44	
<b>TEMPORADA:</b> Atemporal	<b>GÉNERO:</b> Masculino	<b>FECHA:</b> Junio 2021	
<b>DESCRIPCIÓN:</b> Pantalón de denim reciclado con bolsillos delanteros y traseros.			

### AVÍOS

<p style="text-align: center;"><b>Artículo 061</b></p> <p>Descripción: cierre de metal          Proveedor: reciclado          Forma: rectangular          Composición: dientes enchapados en bronce          Tamaño: 12 cm          Color: azul          Presentación: unidad          Precio unitario: \$0</p>	
<p style="text-align: center;"><b>Artículo 052</b></p> <p>Descripción: botones de metal a presión          Proveedor: reutilizado          Forma: redonda          Composición: metal          Tamaño: 17mm          Color: plateado          Presentación: unidad          Precio unitario: \$0</p>	

### ETIQUETA

Etiqueta de talla

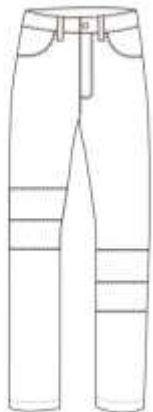

Etiqueta de cuidados



VISTA EN COLOR







## FICHA DE COTAS Y MEDIDAS

MARCA: **HUÉSPED**

SERIE: Hombre

PRODUCTO: Chaqueta

ARTÍCULO: 00201

TALLE: L

TEMPORADA: Atemporal

GÉNERO: Masculino

FECHA: Junio 2021



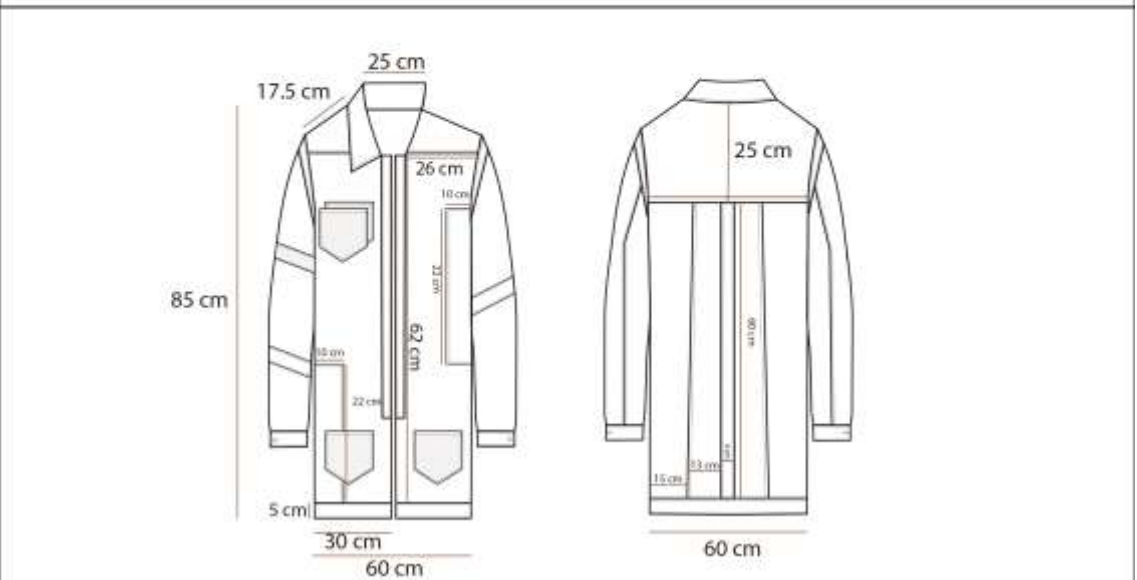
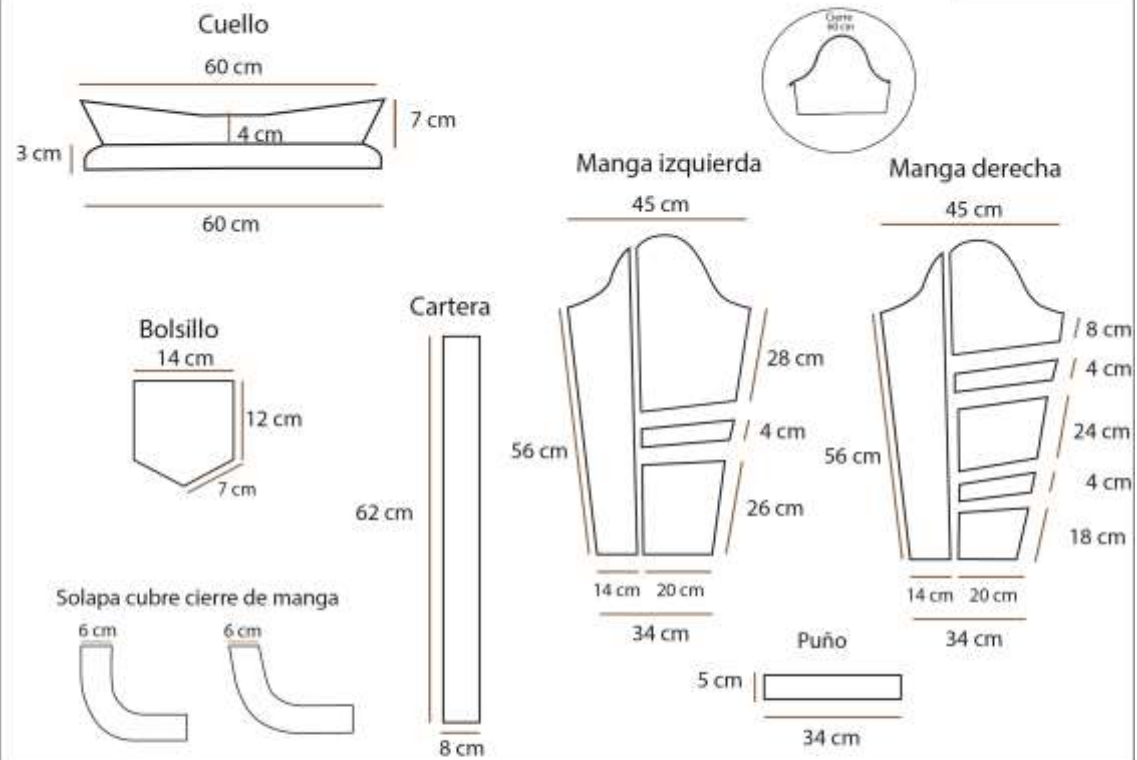

DESCRIPCIÓN: Chaqueta abierta, de denim reciclado, con bolsillos, cuello y con mangas desmontables



## FICHA DE AVÍOS Y ETIQUETAS

<b>MARCA:</b> <b>HUÉSPEDE</b>		<b>SERIE:</b> Hombre	
<b>PRODUCTO:</b> Chaqueta	<b>ARTÍCULO:</b> 00201	<b>TALLE:</b> L	
<b>TEMPORADA:</b> Atemporal	<b>GÉNERO:</b> Masculino	<b>FECHA:</b> Junio 2021	
<b>DESCRIPCIÓN:</b> Chaqueta abierta, de denim reciclado, con bolsillos, cuello y con mangas desmontables.			

### AVÍOS

<p style="text-align: center;"><b>Artículo 051</b></p> <p>Descripción: cierre de desmontable                  Proveedor: mercería tiene todo                  Forma: rectangular                  Composición: dientes plástico                  Tamaño: 60 cm                  Color: azul                  Presentación: tira de 60 cm                  Precio unitario: \$126</p>	
<p style="text-align: center;"><b>Artículo 052</b></p> <p>Descripción: botones de metal a presión                  Proveedor: mercería tiene todo                  Forma: redonda                  Composición: metal                  Tamaño: 17mm                  Color: plateado                  Presentación: unidades                  Precio unitario: \$50</p>	

### ETIQUETA

**Etiqueta de talla**





**Etiqueta de cuidados**



**VISTA EN COLOR**



## FICHA TÉCNICA

MARCA: <b>HUÉSPED</b>		SERIE: Hombre	
PRODUCTO: Mangas	ARTÍCULO: 002011	TALLE: L	
TEMPORADA: Atemporal	GÉNERO: Masculino	FECHA: Junio 21	
DESCRIPCIÓN: Par de mangas desmontables, con cierre, para chaqueta 00201			

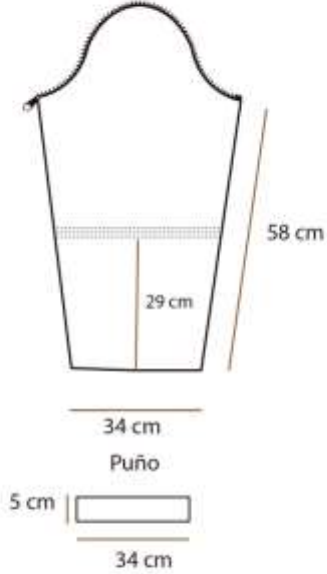
TIPOLOGÍA	MEDIDAS
	<p><b>Manga</b></p> <p>45 cm</p>  <p>58 cm</p> <p>29 cm</p> <p>34 cm</p> <p>Puño</p> <p>5 cm</p> <p>34 cm</p>

PALETA DE COLORES	MATERIALES	MAQUINARIAS
-------------------	------------	-------------

	<p>TEXTIL: Denim reutilizado 14 onzas</p> <p>HILO: Torzal </p>	<p>Recta 1 aguja R1A</p> <p>Recta 2 agujas R2A</p> <p>Overlock 5 hilos Overlock 5H</p>
VISTA COLOR	AVÍOS:	

	<p><b>Artículo 051</b></p> <p>Descripción: cierre desmontable</p> <p>Proveedor: mercería tiene todo</p> <p>Forma: rectangular</p> <p>Composición: dientes de plástico</p> <p>Tamaño: 62 cm</p> <p>Color: azul</p> <p>Presentación: tira de 62 cm</p> <p>Precio unitario: \$126</p> 	<p><b>Artículo 053</b></p> <p>Descripción: elástico</p> <p>Proveedor: mercería tiene todo</p> <p>Forma: rectangular</p> <p>Composición: poliéster</p> <p>Tamaño: 34 cm</p> <p>Color: blanco</p> <p>Presentación: rollo de 50 m</p> <p>Precio rollo: \$1070</p> 
---	--	--

## FICHA TÉCNICA

MARCA: **HUÉSPEDE**

SERIE: Hombre

PRODUCTO: Pantalón

ARTÍCULO: 00211

TALLE: 42

TEMPORADA: Atemporal

GÉNERO: Masculino

FECHA: Junio 2021



DESCRIPCIÓN: Pantalón de denim reciclado con bolsillos delanteros y traseros.

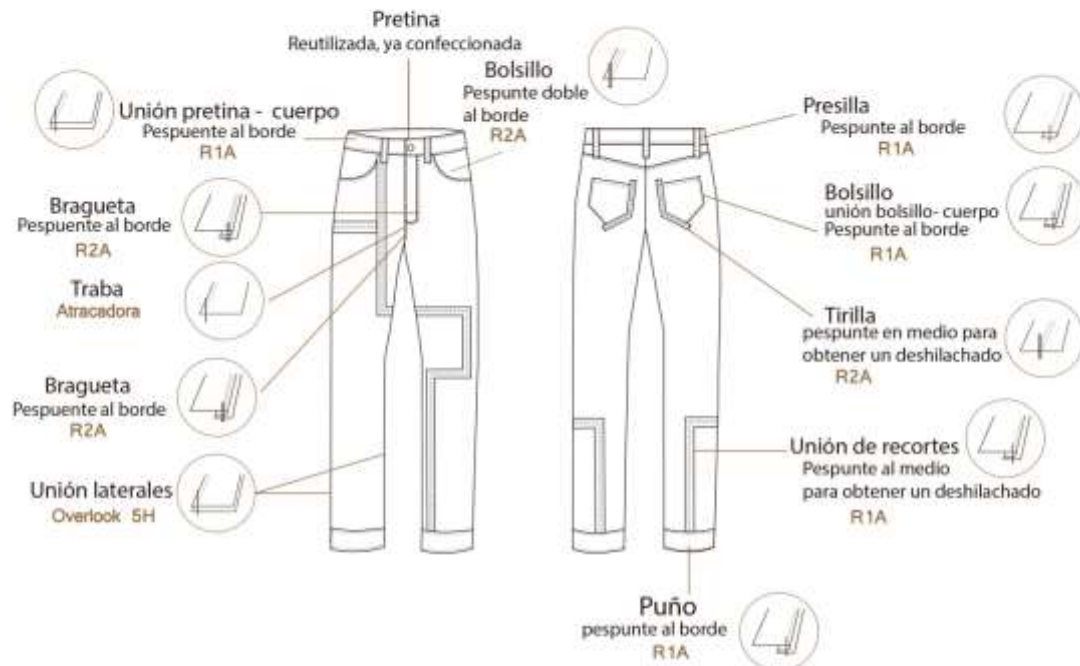

### PALETA DE COLORES

### MATERIALES

### MAQUINARIAS

TEXTIL: Denim reutilizado 14 onzas

HILO: Torzal ■

Recta 1 aguja R1A

Recta 2 agujas R2A

Overlock 5 hilos Overlock 5H

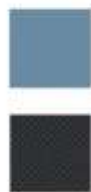

### AVÍOS:

#### Botón

Tipo: de metal con remache

Tamaño: 17mm

Color: plata

Ubicación: pretina

#### Cierre

Tipo: de metal

Tamaño: 12 cm

Color: azul marino

Ubicación: Bragueta

Reciclado

### VISTA EN COLOR





## FICHA DE COTAS Y MEDIDAS

MARCA: **HUÉSPED**

SERIE: Hombre

PRODUCTO: Pantalón

ARTÍCULO: 00211

TALLE: 42

TEMPORADA: Atemporal

GÉNERO: Masculino

FECHA: Junio 2021



DESCRIPCIÓN: Pantalón de denim reciclado con bolsillos delanteros y traseros.

### Bolsillo delantero

Bolsillo ya elaborado de prenda desechada

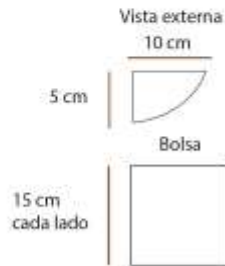

### Bolsillo trasero

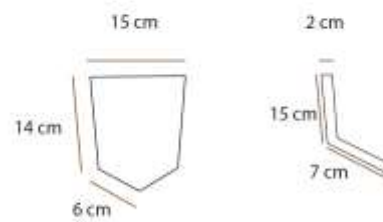

### Pretina

Pretina ya elaborado de prenda desechada



### Bragueta

Bragueta ya elaborada de prenda desechada

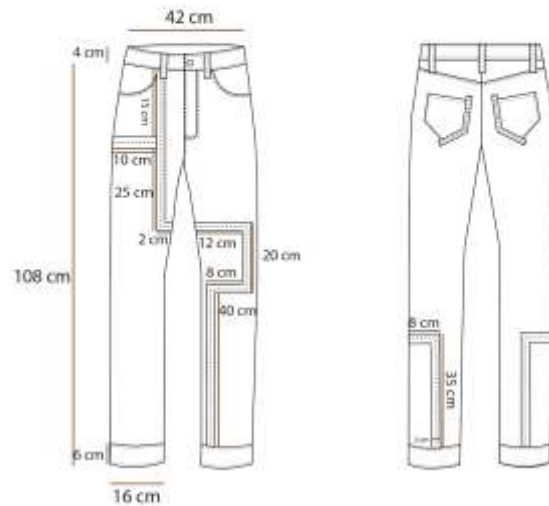

## FICHA DE AVÍOS Y ETIQUETAS

<b>MARCA:</b> <b>HUÉSPE</b>		<b>SERIE:</b> Hombre	
<b>PRODUCTO:</b> Pantalón	<b>ARTÍCULO:</b> 00211	<b>TALLE:</b> 42	
<b>TEMPORADA:</b> Atemporal	<b>GÉNERO:</b> Masculino	<b>FECHA:</b> Junio 2021	
<b>DESCRIPCIÓN:</b> Pantalón de denim reciclado con bolsillos delanteros y traseros.			

### AVÍOS

<p style="text-align: center;"><b>Artículo 061</b></p> <p>Descripción: cierre de metal                  Proveedor: reciclado                  Forma: rectangular                  Composición: dientes enchapados en bronce                  Tamaño: 12 cm                  Color: azul                  Presentación: unidad                  Precio unitario: \$0</p>	
<p style="text-align: center;"><b>Artículo 052</b></p> <p>Descripción: botones de metal a presión                  Proveedor: reutilizado                  Forma: redonda                  Composición: metal                  Tamaño: 17mm                  Color: plateado                  Presentación: unidad                  Precio unitario: \$0</p>	

### ETIQUETA

**Etiqueta de talla**

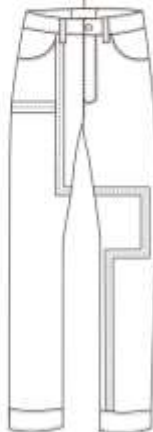

**Etiqueta de cuidados**



**VISTA EN COLOR**



## FICHA TÉCNICA

MARCA: **HUÉSPEDE**

SERIE: Hombre

PRODUCTO: Chaqueta

ARTÍCULO: 00221

TALLE: M

TEMPORADA: Atemporal

GÉNERO: Masculino

FECHA: Junio 2021



DESCRIPCIÓN: Chaqueta de denim reciclado con capucha, y mangas desmontables.



### PALETA DE COLORES

### MATERIALES

### MAQUINARIAS



TEXTIL: Denim reutilizado 14 onzas

HILO: Torzal

AVÍOS:

**Botones**

Tipo: de metal con remache

Color: plata

Ubicación: cartera y puños

**Cierre**

Tipo: de metal separable

Tamaño: 55 cm

Color: azul marino

Ubicación: sisa

Recta 1 aguja R1A

Recta 2 agujas R2A

Overlock 5 hilos Overlock: 5H

Botonera Botonera

Ojaladora Ojaladora

VISTA EN COLOR





## FICHA DE COTAS Y MEDIDAS

MARCA: **HUÉSPED**

SERIE: Hombre

PRODUCTO: Chaqueta

ARTÍCULO: 00221

TALLE: M

TEMPORADA: Atemporal

GÉNERO: Masculino

FECHA: Junio 2021



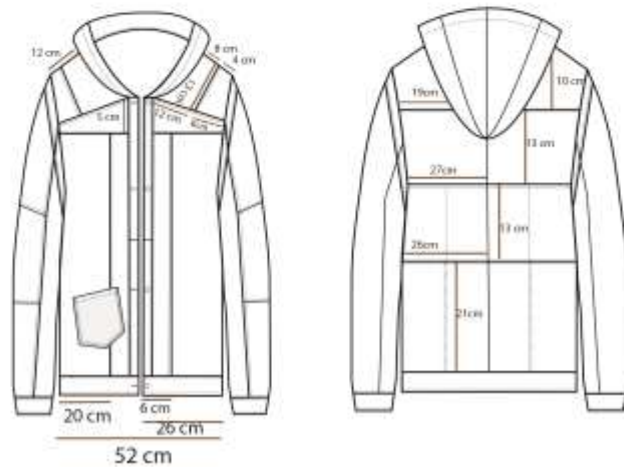
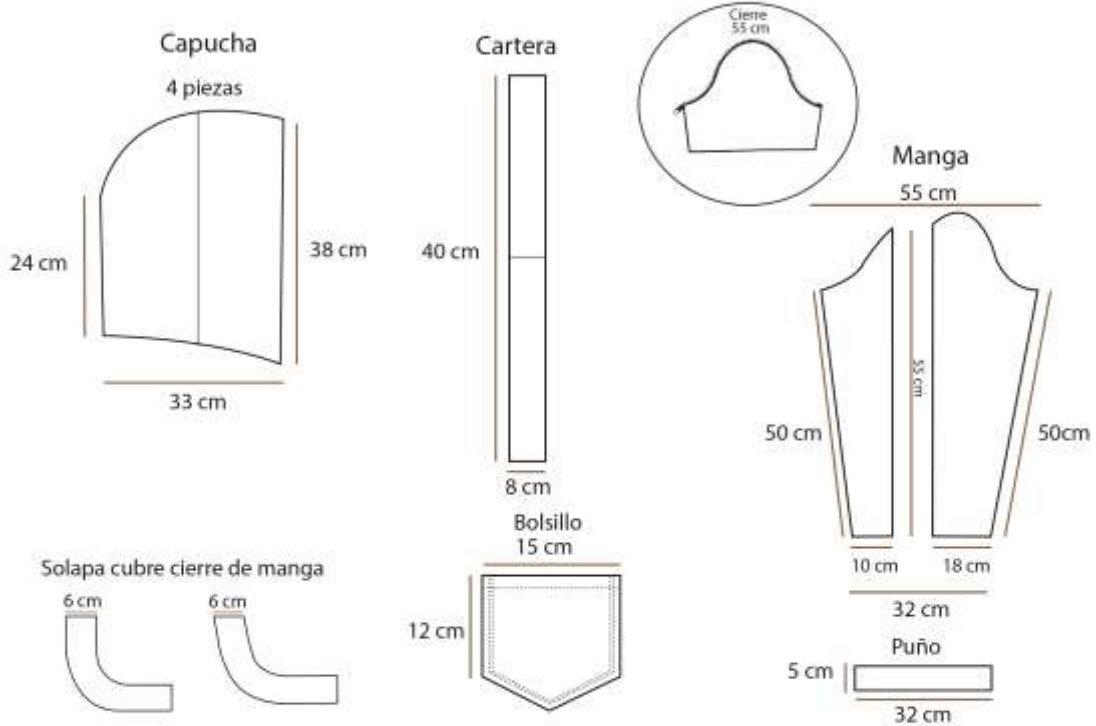

DESCRIPCIÓN: Chaqueta de denim reciclado con capucha y mangas desmontables



## FICHA DE AVÍOS Y ETIQUETAS

<b>MARCA:</b> <b>HUÉSPEDE</b>		<b>SERIE:</b> Hombre	
<b>PRODUCTO:</b> Chaqueta	<b>ARTÍCULO:</b> 00221	<b>TALLE:</b> M	
<b>TEMPORADA:</b> Atemporal	<b>GÉNERO:</b> Masculino	<b>FECHA:</b> Junio 2021	
<b>DESCRIPCIÓN:</b> Chaqueta de denim reciclado con capucha, puños con elástico y mangas desmontables			

### AVÍOS

Descripción: cierre de desmontable Proveedor: mercería tiene todo Forma: rectangular Composición: dientes plástico Tamaño: 60 cm Color: azul Presentación: tira de 55 cm Precio unitario: \$126	<b>Artículo 051</b>	
Descripción: botones de metal a presión Proveedor: mercería tiene todo Forma: redonda Composición: metal Tamaño: 17mm Color: plateado Presentación: unidades Precio unitario: \$50	<b>Artículo 052</b>	

### ETIQUETA

<b>Etiqueta de talla</b>  	<b>Etiqueta de cuidados</b> 	<b>VISTA EN COLOR</b> 
--	--	---

## FICHA TÉCNICA

MARCA: <b>HUÉSPEDE</b>		SERIE: Hombre	
PRODUCTO: Mangas	ARTÍCULO: 002211	TALLE: M	
TEMPORADA: Atemporal	GÉNERO: Masculino	FECHA: Junio 21	
DESCRIPCIÓN: Par de mangas desmontables, con cierre, para chaqueta 00221			

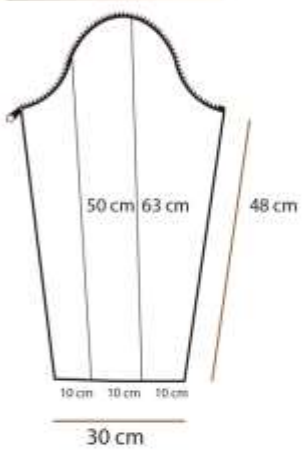
TIPOLOGÍA	MEDIDAS
 <p style="text-align: center;">Sin puño para deshilachar</p>	<p><b>Manga</b></p> <p>45 cm</p> 

PALETA DE COLORES	MATERIALES	MAQUINARIAS
-------------------	------------	-------------

	<p>TEXTIL: Denim reutilizado 14 onzas</p> <p>HILO: Torzal </p>	<p>Overlock 5 hilos Overlock 5H</p>
<p>VISTA COLOR</p> 	<p>AVÍOS:</p> <div style="border: 1px solid black; padding: 5px; display: inline-block;"> <p>Artículo 051</p> <p>Descripción: cierre desmontable</p> <p>Proveedor: merceria tiene todo</p> <p>Forma: rectangular</p> <p>Composición: dientes de plástico</p> <p>Tamaño: 55 cm</p> <p>Color: azul</p> <p>Presentación: tira de 55 cm</p> <p>Precio unitario: \$126</p> </div> 	

## FICHA TÉCNICA

MARCA: **HUÉSPEDE**

SERIE: Hombre

PRODUCTO: Pantalón

ARTÍCULO: 00231

TALLE: 46

TEMPORADA: Atemporal

GÉNERO: Masculino

FECHA: Junio 2021



DESCRIPCIÓN: Pantalón de denim reciclado con bolsillos delanteros y traseros.

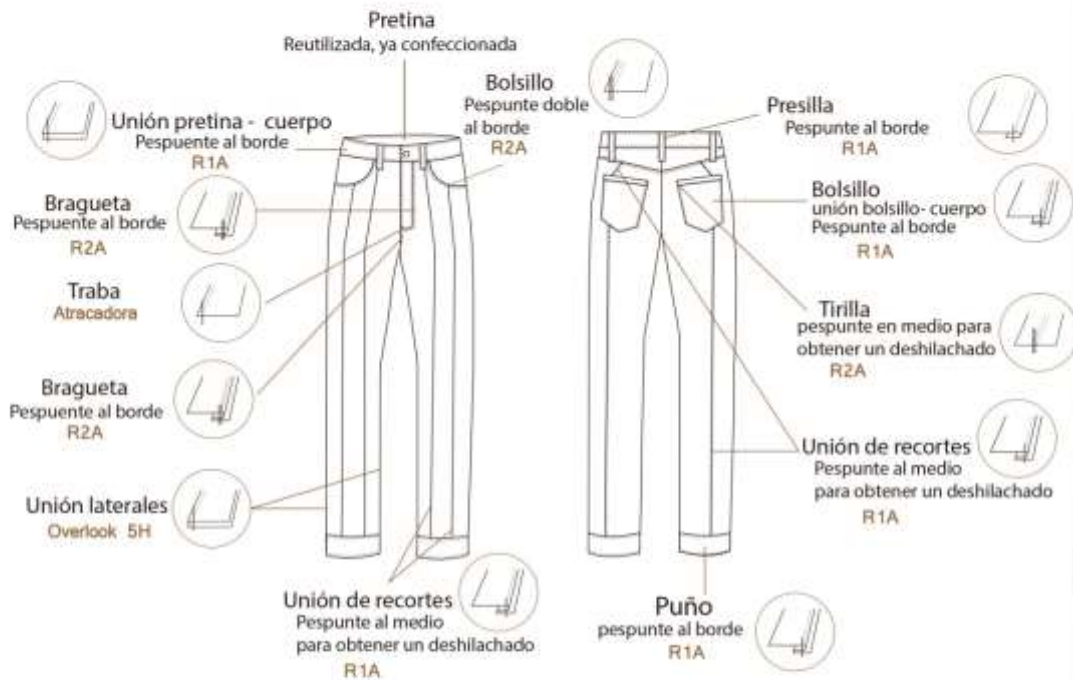

### PALETA DE COLORES

### MATERIALES

### MAQUINARIAS



TEXTIL: Denim reutilizado 14 onzas

HILO: Torzal ■

Recta 1 aguja R1A

Recta 2 agujas R2A

Overlock 5 hilos Overlock 5H

### AVÍOS:

#### Botón

Tipo: de metal con remache

Tamaño: 17mm

Color: plata

Ubicación: pretina

#### Cierre

Tipo: de metal

Tamaño: 12 cm

Color: azul marino

Ubicación: Bragueta

Reciclado

### VISTA EN COLOR



## FICHA DE COTAS Y MEDIDAS

MARCA: **HUÉSPED**

SERIE: Hombre

PRODUCTO: Pantalón

ARTÍCULO: 00231

TALLE: 46

TEMPORADA: Atemporal

GÉNERO: Masculino

FECHA: Junio 2021



DESCRIPCIÓN: Pantalón de denim reciclado con bolsillos delanteros y traseros.

### Bolsillo delantero

Bolsillo ya elaborado de prenda desechada

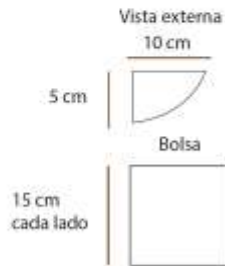

### Bolsillo trasero



### Pretina

Pretina ya elaborado de prenda desechada



### Bragueta

Bragueta ya elaborada de prenda desechada

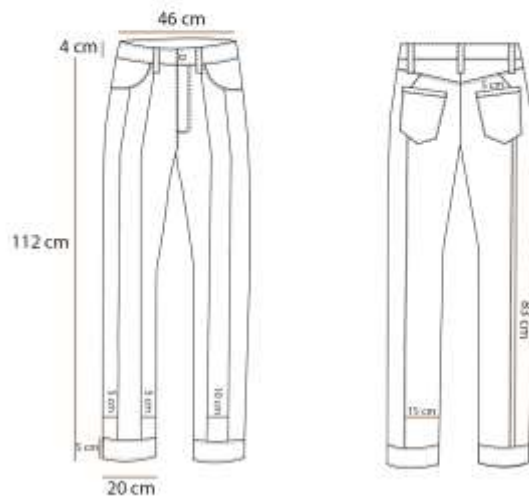

## FICHA DE AVÍOS Y ETIQUETAS

MARCA: **HUÉSPE**

SERIE: Hombre

PRODUCTO: Pantalón

ARTÍCULO: 00231

TALLE: 46

TEMPORADA: Atemporal

GÉNERO: Masculino

FECHA: Junio 2021



DESCRIPCIÓN: Pantalón de denim reciclado con bolsillos delanteros y traseros.

### AVÍOS

#### Artículo 061

Descripción: cierre de metal  
 Proveedor: reciclado  
 Forma: rectangular  
 Composición: dientes enchapados en bronce  
 Tamaño: 12 cm  
 Color: azul  
 Presentación: unidad  
 Precio unitario: 50



#### Artículo 052

Descripción: botones de metal a presión  
 Proveedor: reutilizado  
 Forma: redonda  
 Composición: metal  
 Tamaño: 17mm  
 Color: plateado  
 Presentación: unidad  
 Precio unitario: 50



### ETIQUETA

#### Etiqueta de talla

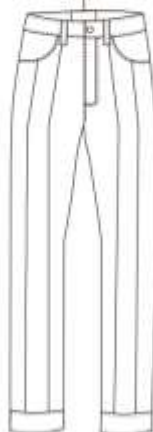

#### Etiqueta de cuidados



#### VISTA EN COLOR





## FICHA TÉCNICA

MARCA: **HUÉSPED**

SERIE: unisex

PRODUCTO: Overol

ARTÍCULO: 00111

TALLE: M

TEMPORADA: Atemporal

GÉNERO: Genderless

FECHA: Junio 2021



DESCRIPCIÓN: overol mangas cortas, de denim reciclado, con botones al frente.

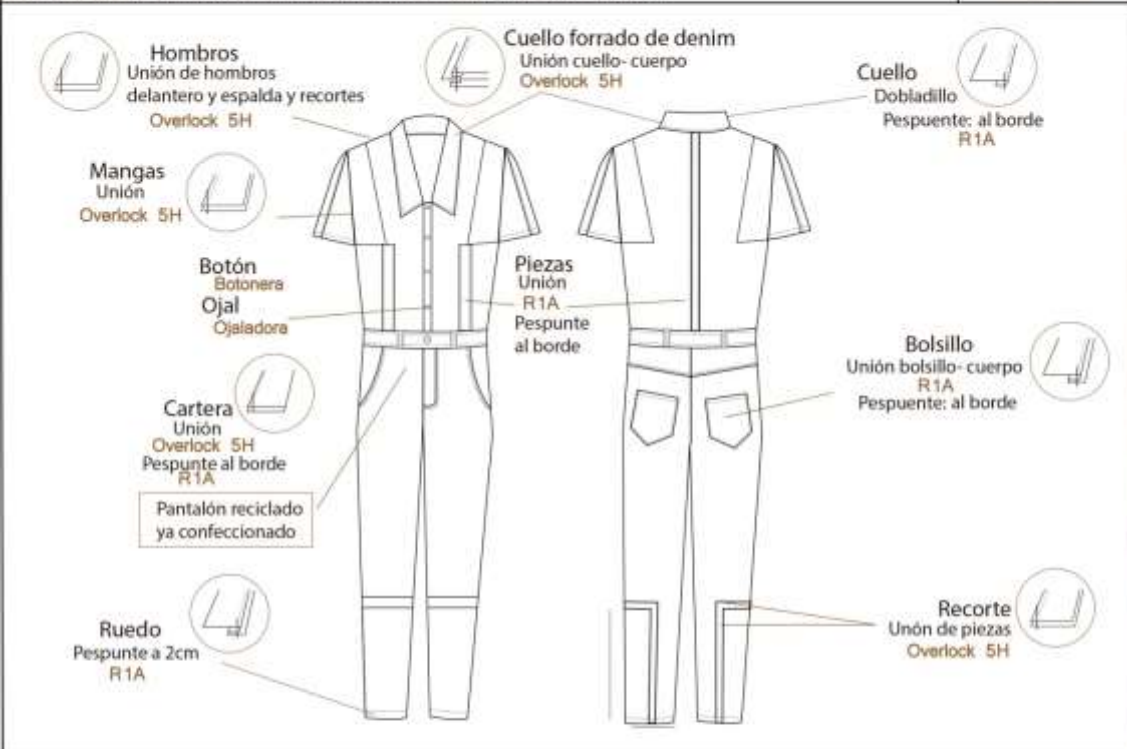

### PALETA DE COLORES



### MATERIALES

TEXTIL: Denim reutilizado 14 onzas

HILO: Torzal

AVÍOS:

**Botones**  
Tipo: de metal con remache  
Tamaño: 17 mm  
Color: bronce  
Ubicación: cartera

### MAQUINARIAS

Recta 1 aguja R1A  
Recta 2 agujas R2A  
Overlock 5 hilos Overlock 5H  
Botonera Botonera  
Ojaladora Ojaladora

### VISTA EN COLOR

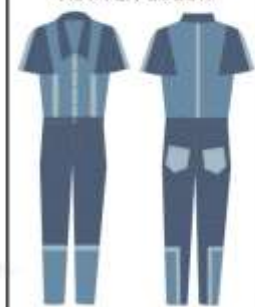

## FICHA DE COTAS Y MEDIDAS

MARCA: **HUÉSPED**

SERIE: Unisex

PRODUCTO: Overall

ARTÍCULO: 001112

TALLE: M

TEMPORADA: Atemporal

GÉNERO: Genderless

FECHA: Junio 2021



DESCRIPCIÓN: overol mangas cortas, de denim reciclado, con botones al frente.

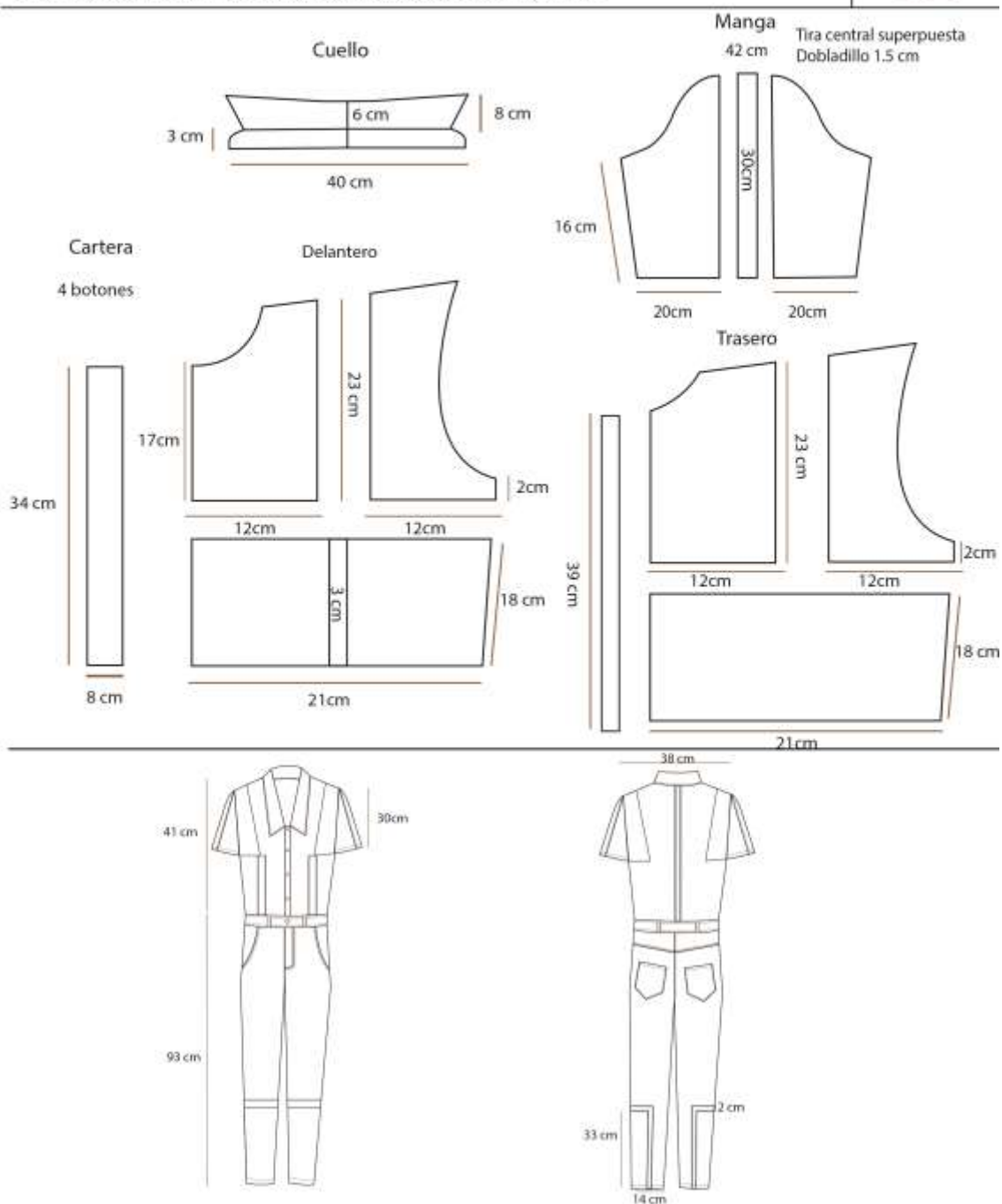



## FICHA DE COTAS Y MEDIDAS

MARCA: **HUÉSPEDE**

SERIE: Unisex

PRODUCTO: Overol

ARTÍCULO: 001111

TALLE: M

TEMPORADA: Atemporal

GÉNERO: Genderless

FECHA: Junio 2021



DESCRIPCIÓN: overol mangas cortas, de denim reciclado, con botones al frente.

### AVÍOS

#### Artículo 061

Descripción: cierre de metal  
 Proveedor: reciclado  
 Forma: rectangular  
 Composición: dientes enchapados en bronce  
 Tamaño: 12 cm  
 Color: azul  
 Presentación: unidad  
 Precio unitario: \$0



#### Artículo 052

Descripción: botones de metal a presión  
 Proveedor: merceia tiene todo  
 Forma: redonda  
 Composición: metal  
 Tamaño: 17mm  
 Color: plateado  
 Presentación: unidad  
 Precio unitario: \$60



### ETIQUETA

Etiqueta de talla

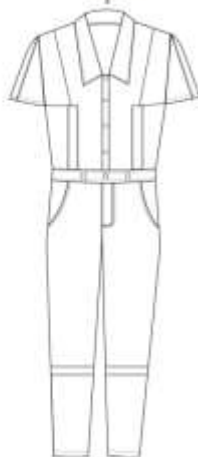

Etiqueta de cuidados



VISTA EN COLOR

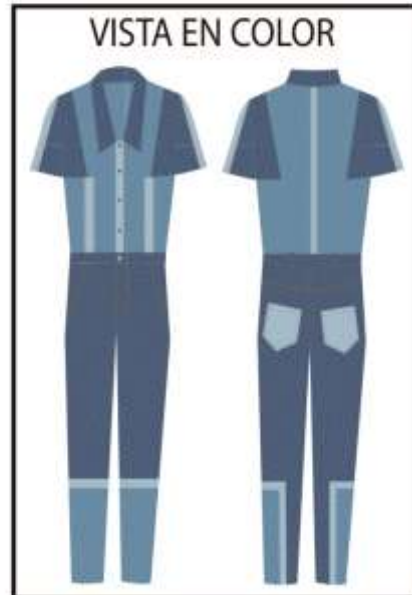

## 7.6 Proceso productivo

### Proceso productivo

Para realizar el reciclado de las prendas de denim se lleva a cabo el siguiente proceso:

- 1- Se recolectan todas las prendas de textil denim que la gente haya dejado de usar, en diferentes puntos pactados, todas las prendas se recolectaron previamente lavadas en cajas o bolsas.
- 2- Se clasifican y analizan las prendas, por grosores y por daños que puedan tener, desgastes, manchas, entre otras.
- 3- Se realiza una limpieza previa.
- 4- Se procede a elaborar la moldería de las prendas diseñadas.
- 5- Teniendo en cuenta las prendas recolectadas se analiza su mejor provecho y se modifican en caso necesario.
- 6- Se descosen las prendas recolectadas y se realiza el corte de las piezas para el nuevo producto a confeccionar.
- 7- Se llevan las partes cortadas, con su respectiva ficha técnica, al taller para su confección y acabado final.





## **Capítulo VII. Propuesta de marca**

## 8.1 Branding de Marca

La identidad de marca de este proyecto guarda total relación con el propósito principal, aportando una estrategia para fortalecer la visual y la propuesta de valor, en su conjunto.

### 8.1.1 Identidad visual

# HUÉSPED

Fuente: Myriad Pro, con intervención en dos letras.

Argumento: Para representar la marca de este proyecto se tiene en cuenta el problema desde el que se partió: “Contaminación ambiental”. El planeta está siendo sin medida alguna, descuidado, explotado y contaminado por sus habitantes. Como “huéspedes” a los cuales alberga en su interior nuestro planeta, necesitamos tomar consciencia de los daños ocasionados por nuestras actividades diarias. El término “huésped” instala el concepto que este proyecto busca representar, refleja este organismo, el ciudadano, contenido en su interior.

Proponer este nombre es interesante para la propuesta de valor e identidad que se busca reflejar, como también el mensaje que se pretende transmitir a los potenciales clientes.



### 8.1.2 Slogan

*cuidando mi lugar*

Fuente: Freestyle Script

Argumento: “Cuidando mi lugar”, ser un buen huésped, un buen habitante. Formar parte de la cadena de este proyecto, como también consumirlo, aporta a un cambio de hábito necesario para preservar el planeta. La frase propuesta hace referencia a consumir productos que sean amigables con el medio ambiente.

## 8.2 Etiquetería

En el siguiente apartado se presentan las etiquetas de la marca, con sus diferentes formatos, materiales y contenido de información.

### 8.2.1 Tarjeta de presentación

La etiqueta está elaborada de papel plantable con semillas de diferentes hortalizas, de acuerdo a la época del año, y tintas biodegradables a base de aceites vegetales.

Contiene el nombre y logo de marca y en su reverso las redes sociales, página web con código QR y número de contacto.



### 8.2.2 Etiquetas externas de la prenda

La etiqueta externa presenta al producto de forma amigable, el propósito de este diseño es lograr una conexión con el consumidor, se intenta atraer al público objetivo e incentivar hacia nuevos hábitos.

Al igual que la tarjeta de presentación, la etiqueta será elaborada de papel plantable con semillas de diferentes hortalizas y tintes biodegradables.



### 8.2.3 Etiquetas de talles de las prendas

La etiqueta interna, Están elaboradas con papel reciclado y estampadas con el logo de la marca. En una imprenta local.



### 8.3 Packaging

El packaging está propuesto en dos formatos: uno para prendas de talles y tamaños amplios y otro para prendas pequeñas.

- Para prendas grandes se propone una bolsa de lienzo en tono crudo, estampado con tintas ecológicas y tiras colgantes de denim reciclado.
- En el caso de las prendas más pequeñas se propone una bolsa de lienzo en tono crudo, estampas con tintas ecológicas y tiras ajustables.



# Packaging de Huésped



Forma de empaquetado del producto chico ( pantalones y mangas )



Faja de papel reciclado (para sostener prendas) con estampa de frases aludiendo a la contaminación ambiental



### 8.3.1 Packaging de envío

Sobre de envío con cierre de silicona auto adhesivo, contiene logo y nombre de marca en frente y frase corporativa con página web de reverso.



### 8.4 Comercialización

La venta de los productos será efectuada vía online, por medio de la página web y redes sociales (Facebook e Instagram), en las cuales se exhibe toda la colección de la marca, diferenciada por rubro y género, con toda la información del proceso productivo y los cuidados de la prenda.

Los medios de pago se realizarán con todo tipo de tarjeta, ya sea crédito o débito, transferencia bancaria o efectivo, al momento de la entrega del producto.

En Monte Cristo se encuentra una aplicación de envíos a domicilio, únicamente en bicicleta, con el fin de evitar la contaminación ocasionada por los vehículos móviles; Por ello se considera una vía

óptima para entregar las prendas de este proyecto. Este servicio de entrega suma un pequeño porcentaje al costo de los productos.

A su vez se realizará un convenio con tiendas locales de la ciudad de Monte Cristo, en las que se comercializarán los productos. En ellas también se podrán recolectar las prendas de denim que desechen los potenciales clientes, quienes por ello obtendrán un bono de descuento, para utilizar únicamente en el mismo local, al comprar las prendas de la marca. Las tiendas tendrán un margen de ganancia previamente acordado, por lo tanto habrá una diferencia en precios al momento de elegir el medio de compra.

#### 8.4.1 Estrategias de comunicación

En el siguiente apartado se presentan algunos post de comunicación para redes sociales. Como se planteó a lo largo del proyecto lo que se busca es informar y dar a conocer el manejo de la industria textil, sus problemáticas y soluciones ambientales.



RECICLAR COMO ESTILO DE VIDA

**HUÉSPED**

*cuando ni lugar*

RECIBIMOS  
TUS PRENDAS  
VIEJAS  
Y LE DAMOS  
NUEVA VIDA



POR EL  
PLANETA,  
POR LOS QUE  
ESTAMOS  
Y POR LOS  
QUE ESTARÁN

**CONCIENCIA**

7500  
LITROS  
DE AGUA  
SE UTILIZAN  
PARA  
FABRICAR  
UN JEAN



**CONCIENCIA**

Y CADA  
SEGUNDO SE  
ENTIERRA O  
QUEMA UNA  
CANTIDAD  
DE TEXTILES  
EQUIVALENTE  
A UN CAMIÓN  
DE BASURA



**CONCIENCIA**

¿ESTAMOS  
ACTUANDO  
BIEN ?

**NO**

HUÉSPED QUIERE  
QUE TE SUMES  
AL CAMBIO





**NOS  
ENTREGÁS  
TUS  
PRENDAS  
EN  
DESUSO  
Y OBTENÉS  
BENEFICIOS**

**CHALECOS**





**PANTALONES**







**OVEROLES**



**Y  
MUCHOS  
MOMENTOS  
MÁS**



**Mangas  
ABRIGADAS  
DES-MONTABLES**





Iniciar sesión

- INICIO
- COMO COMPRAR
- SOBRE NOSOTROS
- CONTACTO
- LO MÁS VENDIDO
- PRODUCTOS
- CAMPERAS +
- JEANS +
- OVEROLES +
- MANGAS +

ENTRAR

SALE

LO MÁS VENDIDO

NUEVO

MEDIOS DE PAGO: Tarjetas crédito y débito / transferencia / efectivo

ENVIOS



Monte Cristo



Iniciar sesión

SOBRE NOSOTROS

- INICIO
- COMO COMPRAR
- SOBRE NOSOTROS**
- CONTACTO
- LO MÁS VENDIDO
- PRODUCTOS
- CAMPERAS +
- JEANS +
- OVEROLES +
- MANGAS +

Hola, somos huésped, como vos, como todos los que habitamos este planeta. Huésped es el nombre que identifica nuestra marca de indumentaria, una propuesta creada para brindar nuestro granito de arena. Nuestros productos reciclan todas las prendas de denim que ya no utilizas, ya sean viejas, manchadas, rotas, todas siguen teniendo valor si le damos una nueva chance y de esta manera logramos desechar menos, generar menos residuos e incluso frenar la contaminación que los mismos generan y que vamos a ir mostrando poco a poco por todos nuestros medios de comunicación.

El proceso de producción se realiza evitando en su mayoría la contaminación, tratando de aprovechar al máximo cada pieza reciclada y reutilizada en productos o en packaging.

Trabajamos a nivel local, nuestras costureras realizan con mucho esmero y en un ambiente amigable cada producto, son el eslabon que termina cada idea que surge en nuestras cabezas, GRACIAS!!!

Te invito a que nos conozcas y te sumes a la propuesta.



Facebook page header for "Huésped" with navigation links: [Página](#), [Bandeja de entrada](#), [Notificaciones](#), [Estadísticas](#), [Herramientas de publicación](#), [Configuración](#), [Ayuda](#).

Profile picture: **HUÉSPED** *cuidando mi lugar*

Website: [downloadsource.es](http://downloadsource.es)  
 @downloadsource.es

Initials: **Inicio**

Information: [Información](#), [Twitter](#), [YouTube](#), [Fotos](#), [Videos](#), [Me gusta](#), [Publicaciones](#)

Post content: **EL FUTURO NO ES DESECHABLE**

Engagement: [Te gusta](#), [Siguiendo](#), [Compartir](#), [Más información](#)

Activity: [Escribe algo...](#)

Service status: **Sito web de computadoras e internet**  
 Índice de respuesta: 70%, tiempo de respuesta: 12 horas  
 Responde antes para activar la insignia

**TIENDAS AMIGAS**

**VEN TAG LIO**

**NOS ALIAMOS Y TE BRINDAMOS MÁS BENEFICIOS!!**

**VISITA EL LOCAL Y ENTERATE!!!**

**DESCUENTO**

**-15%**

**EN TODA LA ROPA**

**ENTREGANDO TUS PRENDAS DE DENIM QUE YA NO UTILICES**

#### 8.4.2 Estrategia de marca

- Misión: Proveer a nuestros clientes un producto sustentable e instalar en la sociedad hábitos de consumo, amigables con el medio ambiente, a través de nuestra propuesta de marca y acciones.

- Visión:

- Ampliar la etapa de reciclaje incorporando diversos textiles.

- Incorporar nuevas tipologías y diseños.

- Forjar alianzas que permitan ampliar el alcance de la marca.

- Valores: Todos nuestros valores como marca se manifiestan en nuestras acciones de trabajo.

- Compromiso: intención de lograr un mundo mejor.

- Conciencia: atentos a las problemáticas ambientales actuales.

- Entusiasmo: Ganas de crecer, ganas de cambiar los hábitos de consumo masivo.

- Visión: Pensando en el futuro.

- Perseverancia: confianza en el camino elegido.

#### 8.5 Estrategias productivas y cadena de valor.

La estrategia de producción comprende el área funcional, del proyecto, teniendo presente los objetivos planteados. El ciclo de este proceso contiene 4 áreas, pero su punto focal es el aporte de los usuarios, con ellos comienza el ciclo y con ellos continua.

La marca propone un diferencial

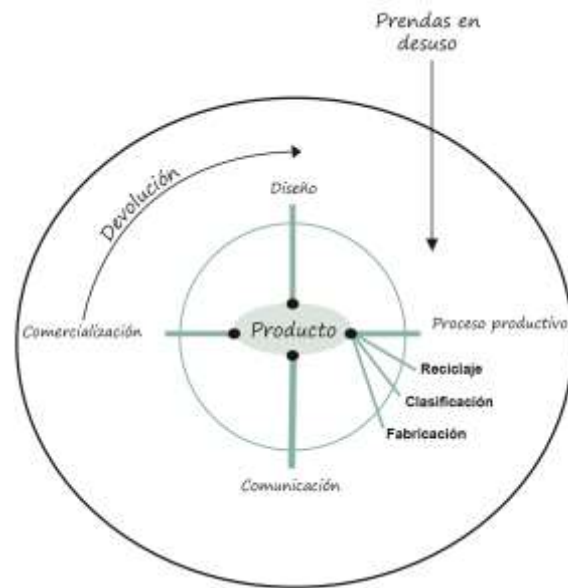

## 8.6 Análisis de costos

En el siguiente apartado se presentará el análisis de costos obtenido en base al proyecto. Se pudo lograr un precio final bastante accesible y beneficioso para el usuario, gracias a sus aportes en cuanto a materia prima reutilizada.

El precio está definido a partir de los costos tanto fijos como variables, dentro de los cuales se tiene en consideración el costo de la etapa de reciclaje: limpieza, clasificación y desarmado; como también las horas dedicadas al diseño, moldería, corte y confección de la prenda. Se evalúan los precios en base al sueldo promedio de un diseñador junior y se especifica el descuento que obtendrá el usuario que aportó la materia prima.

Finalmente se suma un porcentaje de ganancias del 65%.



## COSTOS

Producto: Chaqueta mujer, mangas desmontables, cuello y bolsillos ART 00121

Materia prima	Cantidad	Costo	COSTOS DIRECTOS			COSTOS INDIRECTOS		
				Cantidad	Costo			
Cierre dentado	2	\$252	Materia prima Hs de diseño Hs de reciclado (limpieza y clasif.) Hs de desarmado y moldería Hs confección		\$ 782	Packaging Packaging de envío	\$50	
Botones	7	\$350		2 Hs	\$ 454		\$40	
Etiquetería	2	\$80		1 Hs	\$ 227			
Hilo		\$100		2 Hs	\$ 454			
				2 Hs	\$ 400			
<b>TOTAL</b>		<b>\$782</b>	<b>TOTAL</b>		<b>\$ 2317</b>	<b>TOTAL</b>		<b>\$90</b>
PRECIO FINAL								

Costos directos           \$ 2317  
Costos indirectos         \$ 90  
Margen de ganancias 65 % \$ 1564

TOTAL \$ 3971

Descuento por prenda donada \$150

## COSTOS

Producto: Jeans mujer, cortes varios, bolsillos delanteros y traseros ART 00131

Materia prima	Cantidad	Costo	COSTOS DIRECTOS			COSTOS INDIRECTOS		
				Cantidad	Costo			
No contiene			Materia prima Hs de diseño Hs de reciclado (limpieza y clasif.) Hs de desarmado y moldería Hs confección		\$ 0	Packaging Packaging de envío	\$50	
				1 Hs	\$ 227		\$40	
				1 Hs	\$ 227			
				2 Hs	\$ 227			
				1 Hs	\$ 200			
<b>TOTAL</b>		<b>\$ 0</b>	<b>TOTAL</b>		<b>\$ 881</b>	<b>TOTAL</b>		<b>\$90</b>
PRECIO FINAL								

Costos directos           \$ 881  
Costos indirectos         \$ 90  
Margen de ganancias 65 % \$ 721

TOTAL- PRECIO FINAL \$ 1692

## COSTOS

Producto: Mangas desmontables con cierre y bolsillo izquierdo ART 001211

Materia prima	Cantidad	Costo	COSTOS DIRECTOS		COSTOS INDIRECTOS		
Cierre dentado	2	\$ 252	Materia prima Hs de diseño Hs de reciclado (limpieza y clasif.) Hs de desarmado y molderia Hs confección	Cantidad	Costo	Packaging Packaging de envío	\$50 \$40
Etiquetería		\$ 80					
Hilo		\$ 30		1/2 Hs	\$ 113		
Elástico		\$ 10		1 Hs	\$ 227		
				1 Hs	\$ 227		
				2 Hs	\$ 100		
<b>TOTAL</b>		<b>\$ 362</b>	<b>TOTAL</b>	<b>\$ 1039</b>	<b>TOTAL</b>	<b>\$ 90</b>	

### PRECIO FINAL

Costos directos           \$ 1039  
 Costos indirectos       \$ 90  
 Margen de ganancias 65 % \$ 733

**TOTAL \$ 1862**

Descuento por prenda donada \$150

## COSTOS

Producto: Chaqueta de denim reciclado con mangas desmontables y cuello de corderito desmontable ART 00141

Materia prima	Cantidad	Costo	COSTOS DIRECTOS		COSTOS INDIRECTOS		
Cierre dentado	2	\$ 252	Materia prima Hs de diseño Hs de reciclado (limpieza y clasif.) Hs de desarmado y moldería Hs confección	Cantidad	Costo	Packaging Packaging de envío	\$50
Etiquetería		\$ 80			\$ 934		\$40
Hilo		\$ 100		2 Hs	\$ 454		
Botones	8	\$ 400		1 Hs	\$ 227		
Corderito	30 cm	\$ 102		2 Hs	\$ 454		
				2 Hs	\$ 400		
<b>TOTAL</b>				<b>\$ 934</b>	<b>TOTAL</b>		<b>\$90</b>

### PRECIO FINAL

Costos directos           \$ 2469  
Costos indirectos       \$ 90  
Margen de ganancias 65 % \$ 1663

**TOTAL \$ 4222**

Descuento por prenda donada \$150

## COSTOS

Producto: Jeans mujer, cortes varios, bolsillos delanteros y traseros ART 00151

Materia prima	Cantidad	Costo	COSTOS DIRECTOS		COSTOS INDIRECTOS		
No contiene			Materia prima Hs de diseño Hs de reciclado (limpieza y clasif.) Hs de desarmado y moldería Hs confección	Cantidad	Costo	Packaging Packaging de envío	\$50
				1 Hs	\$ 0		\$40
				1 Hs	\$ 227		
				1 Hs	\$ 227		
				2 Hs	\$ 227		
				1 Hs	\$ 200		
<b>TOTAL</b>				<b>\$ 0</b>	<b>TOTAL</b>		<b>\$90</b>

### PRECIO FINAL

Costos directos           \$ 881  
Costos indirectos       \$ 90  
Margen de ganancias 65 % \$ 721

**TOTAL- PRECIO FINAL \$ 1692**

## COSTOS

Producto: Mangas desmontables con cierres ART 001411

Materia prima	Cantidad	Costo	COSTOS DIRECTOS		COSTOS INDIRECTOS		
Cierre dentado	2	\$ 252	Materia prima Hs de diseño Hs de reciclado (limpieza y clasif.) Hs de desarmado y moldería Hs confección	Cantidad	Costo	Packaging	\$50
Etiquetería		\$ 80		1/2 Hs	\$ 362	Packaging de envío	\$40
Hilo		\$ 30		1 Hs	\$ 113		
				1 Hs	\$ 227		
				1 Hs	\$ 227		
				2 Hs	\$ 100		
TOTAL		\$ 362	TOTAL	\$ 1029		TOTAL	\$ 90

### PRECIO FINAL

Costos directos           \$ 1029  
 Costos indirectos       \$ 90  
 Margen de ganancias 65% \$ 727

TOTAL \$ 1846

Descuento por prenda donada \$150

## COSTOS

Producto: Chaqueta de denim reciclado con mangas desmontables, capucha desmontable y bolsillo ART 00161

Materia prima	Cantidad	Costo	COSTOS DIRECTOS		COSTOS INDIRECTOS			
Cierre dentado	3	\$ 378	Materia prima Hs de diseño Hs de reciclado (limpieza y clasif.) Hs de desarmado y moldería Hs confección	2 Hs	\$ 1158	Packaging Packaging de envío	\$50	
Etiquetería		\$ 80		1 Hs	\$ 454		\$40	
Hilo		\$ 150		1 Hs	\$ 227			
Botones	8	\$ 550		2 Hs	\$ 454			
				2 1/2 Hs	\$ 500			
<b>TOTAL</b>		<b>\$ 1158</b>	<b>TOTAL</b>		<b>\$ 2793</b>	<b>TOTAL</b>		<b>\$90</b>
PRECIO FINAL								

Costos directos           \$ 2793  
 Costos indirectos       \$ 90  
 Margen de ganancias 65 % \$ 1874

TOTAL \$ 4757

Descuento por prenda donada \$150

## COSTOS

Producto: Jeans mujer, cortes varios, bolsillos delanteros y traseros ART 001611

Materia prima	Cantidad	Costo	COSTOS DIRECTOS		COSTOS INDIRECTOS			
No contiene			Materia prima Hs de diseño Hs de reciclado (limpieza y clasif.) Hs de desarmado y moldería Hs confección	1 Hs	\$ 0	Packaging Packaging de envío	\$50	
				1 Hs	\$ 227		\$40	
				1 Hs	\$ 227			
				2 Hs	\$ 227			
				1 Hs	\$ 200			
	<b>TOTAL</b>			<b>\$ 0</b>	<b>TOTAL</b>		<b>\$ 881</b>	<b>TOTAL</b>
PRECIO FINAL								

Costos directos           \$ 881  
 Costos indirectos       \$ 90  
 Margen de ganancias 65 % \$ 721

TOTAL- PRECIO FINAL \$ 1692



## COSTOS

Producto: Chaqueta de denim reciclado con mangas desmontables, cuello y bolsillos ART 00181

Materia prima	Cantidad	Costo	COSTOS DIRECTOS			COSTOS INDIRECTOS		
Cierre dentado	2	\$ 252	Materia prima Hs de diseño Hs de reciclado (limpieza y clasif.) Hs de desarmado y moldearía Hs confección	Cantidad	Costo	Packaging Packaging de envío	\$50 \$40	
Etiquetería		\$ 80			\$ 782			
Hilo		\$ 100		1 Hs	\$ 227			
Botones	7	\$ 350		1 Hs	\$ 227			
				2 Hs	\$ 454			
			2 Hs	\$ 400				
<b>TOTAL</b>		<b>\$ 782</b>	<b>TOTAL</b>		<b>\$ 2090</b>	<b>TOTAL</b>		<b>\$90</b>

### PRECIO FINAL

Costos directos           \$ 2090  
Costos indirectos       \$ 90  
Margen de ganancias 65 % \$ 1417

**TOTAL \$ 3597**

Descuento por prenda donada \$150

## COSTOS

Producto: Jeans hombre, cortes varios, bolsillos delanteros y traseros ART 001811

Materia prima	Cantidad	Costo	COSTOS DIRECTOS			COSTOS INDIRECTOS		
No contiene			Materia prima Hs de diseño Hs de reciclado (limpieza y clasif.) Hs de desarmado y moldearía Hs confección	Cantidad	Costo	Packaging Packaging de envío	\$50 \$40	
					\$ 0			
				1 Hs	\$ 227			
				1 Hs	\$ 227			
				2 Hs	\$ 227			
				1 Hs	\$ 200			
<b>TOTAL</b>		<b>\$ 0</b>	<b>TOTAL</b>		<b>\$ 881</b>	<b>TOTAL</b>		<b>\$90</b>

### PRECIO FINAL

Costos directos           \$ 881  
Costos indirectos       \$ 90  
Margen de ganancias 65 % \$ 721

**TOTAL- PRECIO FINAL \$ 1692**





## COSTOS

Producto: Chaqueta de denim reciclado con mangas desmontables, cuello y bolsillos ART 00181

Materia prima	Cantidad	Costo	COSTOS DIRECTOS			COSTOS INDIRECTOS		
Cierre dentado	2	\$ 252	Materia prima Hs de diseño Hs de reciclado (limpieza y clasif.) Hs de desarmado y moldería Hs confección	Cantidad	Costo	Packaging Packaging de envío	\$50 \$40	
Etiquetería		\$ 80			\$ 532			
Hilo		\$ 100		1 Hs	\$ 227			
Botones	2	\$ 100		1 Hs	\$ 227			
				2 Hs	\$ 454			
			2 Hs	\$ 400				
<b>TOTAL</b>		<b>\$ 532</b>	<b>TOTAL</b>		<b>\$ 1840</b>	<b>TOTAL</b>		<b>\$90</b>

### PRECIO FINAL

Costos directos           \$ 1840  
Costos indirectos       \$ 90  
Margen de ganancias 65 % \$ 1254

**TOTAL \$ 3184**

Descuento por prenda donada \$150

## COSTOS

Producto: Jeans hombre, cortes varios, bolsillos delanteros y traseros ART 001811

Materia prima	Cantidad	Costo	COSTOS DIRECTOS			COSTOS INDIRECTOS		
No contiene			Materia prima Hs de diseño Hs de reciclado (limpieza y clasif.) Hs de desarmado y moldería Hs confección	Cantidad	Costo	Packaging Packaging de envío	\$50 \$40	
					\$ 0			
				1 Hs	\$ 227			
				1 Hs	\$ 227			
				2 Hs	\$ 227			
				1 Hs	\$ 200			
<b>TOTAL</b>		<b>\$ 0</b>	<b>TOTAL</b>		<b>\$ 881</b>	<b>TOTAL</b>		<b>\$90</b>

### PRECIO FINAL

Costos directos           \$ 881  
Costos indirectos       \$ 90  
Margen de ganancias 65 % \$ 721

**TOTAL- PRECIO FINAL \$ 1692**



## COSTOS

Producto: Mangas desmontables con cierre ART 00231

Materia prima	Cantidad	Costo	COSTOS DIRECTOS			COSTOS INDIRECTOS	
Botones	2	\$ 100		Cantidad	Costo	Packaging Packaging de envío	\$50 \$40
			Materia prima		\$ 100		
			Hs de diseño	1 Hs	\$ 227		
			Hs de reciclado (limpieza y clasif.)	1 Hs	\$ 227		
			Hs de desarmado y moldería	2 Hs	\$ 227		
			Hs confección	1 Hs	\$ 200		
<b>TOTAL</b>		<b>\$ 100</b>	<b>TOTAL \$ 981</b>			<b>TOTAL \$ 90</b>	
PRECIO FINAL							

Costos directos           \$ 981  
Costos indirectos       \$ 90  
Margen de ganancias 65 % \$ 696

TOTAL- PRECIO FINAL \$ 1767

## COSTOS

Producto: Chaqueta de denim reciclado con mangas desmontables, capucha desmontable y bolsillos ART 00221

Materia prima	Cantidad	Costo	COSTOS DIRECTOS			COSTOS INDIRECTOS	
Cierre dentado	3	\$ 378		Cantidad	Costo	Packaging Packaging de envío	\$50 \$40
Etiquetería		\$ 80	Materia prima		\$ 908		
Hilo		\$ 100	Hs de diseño	1 Hs	\$ 227		
Botones	6	\$ 300	Hs de reciclado (limpieza y clasif.)	1 Hs	\$ 227		
Elástico		\$ 50	Hs de desarmado y moldería	2 Hs	\$ 454		
			Hs confección	2 Hs	\$ 400		
<b>TOTAL</b>		<b>\$ 908</b>	<b>TOTAL \$ 2216</b>			<b>TOTAL \$ 90</b>	
PRECIO FINAL							

Costos directos           \$ 2216  
Costos indirectos       \$ 90  
Margen de ganancias 65 % \$ 1499

TOTAL \$ 3805

Descuento por prenda donada \$150

## COSTOS

Producto: Jeans hombre, cortes varios, bolsillos delanteros y traseros ART 002211

Materia prima	Cantidad	Costo	COSTOS DIRECTOS			COSTOS INDIRECTOS	
				Cantidad	Costo	Packaging Packaging de envío	\$50 \$40
			Materia prima		\$ 0		
			Hs de diseño	1 Hs	\$ 227		
			Hs de reciclado (limpieza y clasif.)	1 Hs	\$ 227		
			Hs de desarmado y moldería	2 Hs	\$ 227		
			Hs confección	1 Hs	\$ 200		
<b>TOTAL</b>		<b>\$ 0</b>	<b>TOTAL \$ 881</b>			<b>TOTAL \$ 90</b>	
PRECIO FINAL							

Costos directos           \$ 881  
Costos indirectos       \$ 90  
Margen de ganancias 65 % \$ 631

TOTAL- PRECIO FINAL \$ 1602

## 9. Conclusiones

Acabado el Trabajo Final de Grado de proyecto de diseño, es interesante poder presentar las fortalezas y debilidades que sucedieron a lo largo de todo el proceso.

En los inicios de la propuesta de este proyecto, se hizo especial hincapié en buscar soluciones viables para revertir los daños de contaminación ambiental que se generan desde la industria textil, especialmente en uno de los textiles más consumidos como es el denim. Conjuntamente a este objetivo se planteó la importancia de informar, concientizar y transmitir al público las causas y consecuencias que produce la industria y en particular las prendas de denim, con respecto a la problemática ambiental.

Para complementar la propuesta del proyecto se consideró utilizar un método de Economía Circular con las prendas de denim en desuso, aplicado a nivel local. Este método es interesante de emplear ya que permite el crecimiento económico, sin descuidar el uso moderado de los recursos naturales y frenando el consumo masivo.

Para lograr dicho propósito se propuso una marca de indumentaria con una colección de pantalones y chaquetas de denim reciclado, para mujeres y hombres. Cada prenda está pensada para aprovechar todas sus partes y diseñadas con el propósito de brindar diversas utilidades a un mismo producto.

Con el fin de fomentar el desarrollo local, la fase productiva se realiza en conjunto con un pequeño taller de jeanería de la ciudad de Monte Cristo. En la fase de investigación, se entrevistó a la encargada de dicho taller, quién manifestó no haber aplicado un desarrollo sustentable en sus producciones, siendo una propuesta innovadora para incorporar.

Poder realizar este proyecto requiere de una planificación estratégica a la hora de recolectar la materia prima, ya que hablamos de prendas en desuso que el usuario proveerá. Para asegurar el ciclo de producción se proponen incentivos monetarios a cada usuario con el fin de motivarlos.

Dentro de las fortalezas y debilidades que se pueden analizar se consideran:

Fortalezas:

- Promover hábitos de consumo consciente.
- Promover el consumo local.
- Evitar desechos y alargar la vida útil de prendas en desuso.
- Generar prendas de diversos usos estéticos.

Debilidades:

- Obtener materia prima de los usuarios.
- Elaborar moldería ajustada a la materia prima obtenida.
- Tiempo extenso de reciclado, selección y corte de piezas.

A partir de los diseños y el prototipo realizado se considera, con otros posibles textiles, dar más utilidad a las prendas con diversas partes intercambiables y combinables, que le aporten mayor funcionalidad y perdurabilidad. Por otro lado ajustar los diseños con el fin de sacar, de una misma prenda, la mayor cantidad de piezas y cortes.

## 10. Referencias bibliográficas

Aguayo González, F., Peralta Álvarez, M.E., Lama Ruiz, J.R., Soltero Sánchez, V.M. (2011). *Ecodiseño ingeniería sostenible de la cuna a la cuna (C2C)*. Madrid (España): RC libros.

Bongiovanni, R., Tuninetti, L. (2018). *Análisis del ciclo de vida de un jean producido en Argentina*. Brasilia. Recuperado de [file:///C:/Users/CSI/Desktop/Analisis del Ciclo de Vida de un jean p  
roducido en](file:///C:/Users/CSI/Desktop/Analisis%20del%20Ciclo%20de%20Vida%20de%20un%20jean%20p%20roducido%20en)

Bustamante, P.L. (2007). *Los derechos de la sustentabilidad: desarrollo, consumo y ambiente*. Buenos Aires (Argentina): Ed. Colihue.

Cooperativa Confecciones Monte Cristo. (s.f). Facebook. Recuperado de <https://www.facebook.com/Coop.Confecciones.MonteCristo/?ti=as>

Correa, M. E., Abramovay, R., Gatica, S., Van Hoof, B. (2020). *Nuevas empresas, nuevas economías: Las empresas B en Sur América*. Ed. Yopublico.

Fiori, S. (2006). *Diseño industrial sustentable una percepción desde las ciencias sociales*. Córdoba (Argentina): Ed. Brujas.

Fletcher, K., Grose, L. (2012). *Gestionar las sostenibilidad en la moda*. Barcelona (España): Blume.

Generación vtinik. (2018). *El desafío que nos moviliza*. Recuperado de <http://www.generacionvitnik.com/2018/08/06/la-industria-textil-y-la-problematika-ambiental/>

Hermida Balboa, C., Domínguez Somonte, M. (2014). *Economía circular como marco para el ecodiseño: el modelo ECO-3*. [Archivo PDF]. [file:///C:/Users/CSI/Downloads/Dialnet-EconomiaCircularComoMarcoParaElEcodiseno-4881026%20\(7\).pdf](file:///C:/Users/CSI/Downloads/Dialnet-EconomiaCircularComoMarcoParaElEcodiseno-4881026%20(7).pdf)

Mansilla, M.M. (2018). *Un nuevo ciclo en tus manos*. {Tesis de grado de diseño gráfico}. Universidad de Chile, Chile. Recuperado de <file:///C:/Users/CSI/Downloads/un-nuevo-ciclo-en-tus-manos.pdf>

Morales Pérez, M. (2006). El desarrollo local sostenible. *Economía y desarrollo*. Vol. 140 (nº2), pp. 60-71. Universidad de La Habana (Cuba). Recuperado de <https://www.redalyc.org/pdf/4255/425541310004.pdf>

Municipalidad de Monte Cristo. *Datos generales y estadísticos*. Monte Cristo. Recuperado de <https://www.montecristo.gov.ar/>.

Real Academia Española. (2014). Consumismo. Diccionario de la lengua española. Recuperado el 28 de abril de 2021, de <https://dle.rae.es/cultura?m=form>

Rull, E.M. (17 de julio de 2019). Vaqueros, devoradores de agua. *El Ágora*. Recuperado de <https://www.elagoradiario.com/en-profundidad/a-fondo/vaqueros-devoradores-de-agua/>

Organización de las Naciones Unidas. (19 de abril de 2019). *Objetivos de desarrollo sustentable*. Recuperado de <https://news.un.org/es/story/2019/04/1454161>

Organización de las Naciones Unidas. *Población*. Recuperado de [www.un.org/es/global-issues/population](http://www.un.org/es/global-issues/population)

[Greenpeace. \(s.f\). \*consumismo\*. Recuperado de https://es.greenpeace.org/es/trabajamos-en/consumismo.](https://es.greenpeace.org/es/trabajamos-en/consumismo)

Saulquin, S. (2011). *Jeans: La vigencia de un mito*. Buenos Aires (Argentina): Ed. Nobuko.

Schiffman, L.G., Kanuk, L.L. (2010). *Comportamiento del consumidor*. México: Ed. Pearson educación.

## 11. Referencia bibliográfica de tablas y gráficos

Tablas y gráficos 1. *Las consecuencias del jean*. El Ágora. (2019). *Vaqueros, devoradores de agua*. Recuperado de <https://www.elagoradiario.com/en-profundidad/a-fondo/vaqueros-devoradores-de-agua/>.

Tablas y gráficos 2. *Resultados del ciclo de vida de un jean en porcentajes*. Bongiovanni R., Tuninetti L. (2018). Análisis del ciclo de vida de una jean producido en Argentina. Recuperado de [https://scholar.google.es/scholar?hl=es&as\\_sdt=0%2C5&q=An%C3%A1lisis+del+ciclo+de+vida+de+una+jean+producido+en+Argentina&btnG=](https://scholar.google.es/scholar?hl=es&as_sdt=0%2C5&q=An%C3%A1lisis+del+ciclo+de+vida+de+una+jean+producido+en+Argentina&btnG=)

Tablas y gráficos 3. Frecuencia de consumo de jeans. Elaborado por el autor. Fuente: encuesta realizada a usuarios de la ciudad de Monte Cristo.

Tablas y gráficos 4. Prendas que tiene el usuario. Elaborado por el autor. Fuente: encuesta realizada a usuarios de la ciudad de Monte Cristo.

Tablas y gráficos 5. Motivos al momento de dejar de utilizar las prendas. Elaborado por el autor. Fuente: encuesta realizada a usuarios de la ciudad de Monte Cristo.

Tablas y gráficos 6. Destino de las prendas en desuso. Elaborado por el autor. Fuente: encuesta realizada a usuarios de la ciudad de Monte Cristo.

Tablas y gráficos 7. Infografía de análisis de datos. Elaborado por el autor. Fuente: canvas.

Tablas y gráficos 8. Guía de observación de marcas sustentables. Elaborado por el autor.

Tablas y gráficos 9. Entrevistas a trabajadores de talleres de confección. Elaborado por el autor.



Tablas y gráficos 10. Género de los encuestados. Elaborado por el autor.

Fuente: encuesta realizada a usuarios de la ciudad de Monte Cristo.

Tablas y gráficos 11. Edad de los encuestados. Elaborado por el autor.

Fuente: encuesta realizada a usuarios de la ciudad de Monte Cristo.

Tablas y gráficos 12. Conocimientos acerca del textil denim. Elaborado por el autor. Fuente: encuesta realizada a usuarios de la ciudad de Monte Cristo.

Tablas y gráficos 13. Tipologías de prendas de denim que tienen los usuarios. Elaborado por el autor. Fuente: encuesta realizada a usuarios de la ciudad de Monte Cristo.

Tablas y gráficos 14. Que se busca a la hora de adquirir prendas de denim. Elaborado por el autor. Fuente: encuesta realizada a usuarios de la ciudad de Monte Cristo.

Tablas y gráficos 15. Lugar donde se adquieren las prendas. Elaborado por el autor. Fuente: encuesta realizada a usuarios de la ciudad de Monte Cristo.

Tablas y gráficos 16. Contaminación de un jean. Elaborado por el autor. Fuente: encuesta realizada a usuarios de la ciudad de Monte Cristo.

Tablas y gráficos 17. Hábitos de consumo consciente. Elaborado por el autor. Fuente: encuesta realizada a usuarios de la ciudad de Monte Cristo.

## 12. Anexos

### 1- Tabla comparativa de entrevistas realizadas a talleres de confección

ÁREAS A INDAGAR	ENTREVISTA Nº1 Trabajadores de cooperativa textil	ENTREVISTA Nº2 Taller de confección
PRODUCTO DE DENIM MÁS CONFECCIONADO	Jeans	Jeans
CANTIDADES DIARIAS CONFECCIONADAS	350 prendas	80 prendas
FASE DE PRODUCCIÓN REALIZADAS	Llegan las piezas ya cortadas, se realiza la confección y termina la prenda en su totalidad.	Llegan las piezas ya cortadas, se realiza la confección y termina la prenda en su totalidad.
DESECHOS DE TEXTIL	Sólo en la etapa de corte.	Al momento de pasar la prenda por la máquina remalladora.
PRÁCTICAS SUSTENTABLES	No	No
RECICLAJE	No	No
POSSIBILIDAD DE INCORPORAR UN DESARROLLO SUSTENTABLE	Si	No

Tablas y gráficos 9. Entrevistas a trabajadores de talleres de confección. Elaboración propia.

### 2- Entrevista a 2 trabajadores de cooperativa textil de la ciudad de Monte Cristo

La empresa funciona hace más de 20 años, antes funcionaba a cargo de Juan vasallo, a partir de 2013 comenzó la cooperativa a cargo de las empleadas, el mismo Juan nos apoyó con la idea de la cooperativa porque él no quería dejarnos en la calle. Hoy somos 22 socios en la cooperativa.

Las prendas que realizamos con denim son jeans y chaquetas/ camperas. Actualmente confeccionamos para 9 marcas: Silenzio, Daily, Montesco, Go

North, Neo, Bando, Gell, Airbon, Schiaffo y nuestra marca propia Akira.

Dependiendo de la marca la calidad de las prendas varían, ya que ellos nos proveen las telas. Nuestra marca trabaja con una linda calidad y a un precio accesible.

En la cooperativa realizamos el armado y confección, nos llegan las partes de la prenda ya cortadas y nosotros cosemos y terminamos la prenda.

Las máquinas con las que cuenta el taller son: recta, doble aguja, cañonera, remalladora, bordadora, ojaladora, atracadora, paso fino, embolsilladora, collareta, botonera, máquina para pegar tachas.

Dependiendo de la demanda y la época del año se realizan diariamente entre 300 y 350 prendas.

No se hacen casi desechos, solo en el cortado del pantalón.

Ninguna de las marcas tiene propuestas sostenibles.

En la marca propia se hacen jeans y chaquetas, también se producen pantalones de gabardina, blusas, camperas, sábanas, camisas, sacos, vestidos, short, bermudas. Las ventas de Akira se realizan en Monte Cristo pero también en pueblos vecinos, Córdoba y en algunas ocasiones se vende a Santiago del Estero.

Para Akira se confeccionan unas 100 prendas mensuales de acuerdo a los pedidos y las ventas.

Nunca hemos hablado de propuestas sostenibles, pero si se podría hacer algo.

El precio de la producción si es suficiente de acuerdo a nuestros costos.

### 3- Entrevista a encargada de taller textil de la ciudad de Monte Cristo

El taller inició su actividad hace 20 años, en la actualidad trabajan tres personas dentro del taller y contamos con otras tres personas que trabajan desde su hogar, al no contar con ciertas máquinas fue necesario recurrir a quienes pudieran hacer dicho trabajo.

Solo confeccionamos pantalones de jeans para damas, en la actualidad solo trabajamos para una sola marca, Gell Jeans.

Se utilizan diferentes tipos de calidades teniendo en cuenta el tipo de lavado que se le vaya a efectuar a la prenda.

Se realiza el proceso de confección de un pantalón, se reciben las partes y se confecciona por completo quedando listo para que se le realice un lavado o suavizado, según este indicado.

Se cuenta con máquinas rectas, remalladoras, atracadora, pretinadora, botonera y una plana. Dependiendo del modelo del jean, se realizan unas 80 prendas diarias.

Se producen muchos desechos, principalmente cuando se utiliza la maquina remalladora ya que quitan los sobrantes de las prendas que deben cortarse.

La marca no realiza ninguna propuesta sustentable y a mi parecer es difícil reciclar los desechos que se obtienen en la producción.

Dependiendo del modelo se cobra \$180 aproximadamente por prenda, debería ser un poco más elevado pero de acuerdo a la situación económica actual se logra cubrir los costos.

### 4- Estadísticas obtenidas de la encuesta realizada a 118 habitantes de la ciudad de Monte Cristo



Tablas y gráficos 10. Género de los encuestados. Elaboración propia.



Tablas y gráficos 11. Edad de los encuestados. Elaboración propia.



Tablas y gráficos 12. Conocimientos acerca del textil denim. Elaboración propia.

En caso de no saberlo, el denim es el textil con el cual se confeccionan los jeans, las chaquetas de "jeans" o camisas. ¿cuál de estas prendas tenés en tu armario confeccionadas con este textil?

GRÁFICO CIRCULAR

- Jeans - 98
- Chaquetas/ camperas - 8
- Polleras - 1
- Camisas - 3
- others - 8

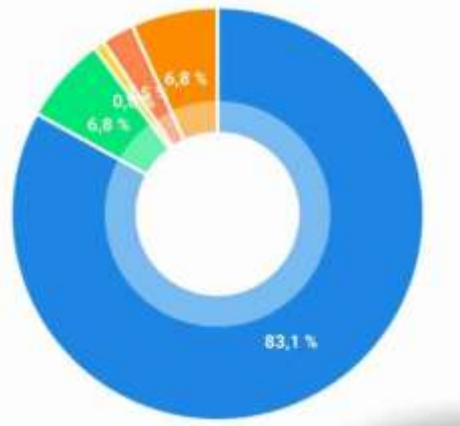

Tablas y gráficos 13. Tipologías de prendas de denim que tienen los usuarios. Elaboración propia.

¿Qué buscas a la hora de acceder a una de estas prendas?

GRÁFICO CIRCULAR

- Calidad - 71
- Precio - 17
- Diseño - 30

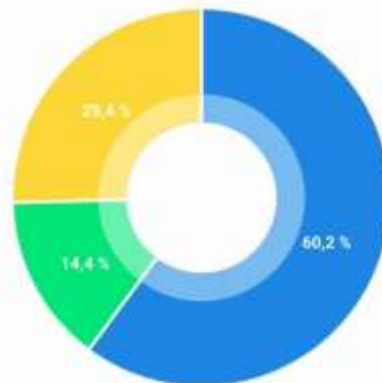

Tablas y gráficos 14. Que se busca a la hora de adquirir prendas de denim. Elaboración propia.

¿Dónde compras tus prendas?

GRÁFICO CIRCULAR

- En tiendas de Monte Cristo - 43
- En tiendas de Córdoba capital - 61
- Compras online - 0
- Otros lugares - 12
- others - 1

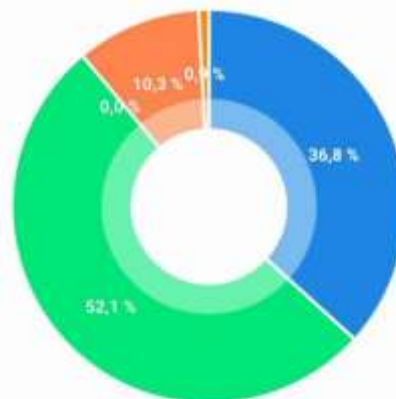

Tablas y gráficos 15. Lugar donde se adquieren las prendas. Elaboración propia



Tablas y gráficos 16. Contaminación de un jean. Elaboración propia.



Tablas y gráficos 17. Hábitos de consumo consciente. Elaboración propia.

