

redes sociales
usos
& actitudes

Trabajo Final de Graduación
Universidad Empresarial Siglo 21



Córdoba, Agosto, 2011

maría nieves daino blamey - licenciatura en diseño gráfico

Este trabajo final de graduación trata sobre los usos y actitudes que desarrollan las personas hacia Facebook, la red social más famosa a nivel mundial, de la cual Argentina es una de las primeras consumidoras. Se busca identificar también los aspectos negativos y positivos que los usuarios identifican de la red, que corresponden a la maquetación, el cual es un aspecto propio del diseño gráfico. Todo esto a fin de reconocer cuáles serían los cambios que mejorarían y ayudarían, en un futuro que se quiera realizar una red social, la interacción usuario/red. Porque para poder diseñar algo que a los usuarios le sea útil y le agrade, primero hay que aprender a pensar como un consumidor y luego como diseñador.

This final graduation paper is about the usage and attitudes that people develop toward Facebook. Facebook is the most popular social net on Internet and in Argentina is one of the most consumed by people. This paper is also seeks to establish positive and negative aspects that identify network users, which correspond to the design area. All this in order to recognize what would be the changes that future designers must improve to help in the future social networking desing and in the interaction between user and social nets. Because in order to design something that users will be useful and pleasing, we must first learn to think as an user and then as a designer.

“TAN SOLO POR LA EDUCACIÓN PUEDE EL HOMBRE LLEGAR A SER HOMBRE:
EL HOMBRE NO ES MÁS QUE LO QUE LA EDUCACIÓN HACE DE ÉL”

KANT

Agradecimientos

A mi mamá por el aguante de todos estos años.

A mi viejo por su tolerancia.

A mi hermano, por ser mi mejor amigo, siempre.

A mi abuela por ser la primera maestra.

*A mi novio por las largas noches leyendo
una y otra vez mis palabras.*

*Al abuelo, porque partida nunca será
sinónimo de ausencia.*

*A los profesores, Lucas Funes y Jorge Cassi
por la infinita paciencia y la entrañable
nobleza de sus devoluciones.*

*A todas estas personas, porque demostraron que es
cierto eso de que los verdaderos grandes son humildes.*

*Dedicado a mi madre porque su bondad arrasa fronteras
y su amor siempre es incondicional.*

*Gracias a ella aprendí que el sacrificio y el trabajo
caminan de la mano y llegan a buen puerto.*

*A mi abuela por ser ese motor de progreso que
siempre nos pidió más.*

*A estas dos espléndidas mujeres, por ser los pilares que
siempre están y el ejemplo a seguir en la vida.*



Índice

Introducción	11
Problema	12
Justificación	13
Objetivos	
Generales	14
Específicos	14
Marco Teórico	
Web, un universo paralelo	15
Web 2.0	17
Red	18
Redes sociales ¿cómo es eso?	20
Facebook	22
Un poco de historia	23
Comunidades virtuales	25
Distribución de información en el mundo y la Web	27
Redes vs. Realidad	28
Comunicación	3
Actitudes y motivaciones	33



Metodología	
Modelo utilizado	40
Guía de pautas	42
Análisis	45
Conclusiones.....	54
Bibliografía.....	62
Anexos	64



Tema

Usos y actitudes de jóvenes, entre 16 y 30 años de la provincia de Córdoba, hacia la red social Facebook.



Introducción

Hace un par de días recibí un mensaje de mi familia de intercambio, de Estados Unidos, la cual no veo hace mucho tiempo. Hablamos sobre cómo había sido de mi estadía ahí, de la gente que conocí y no tenía contacto frecuente estando en Argentina, de algunos recuerdos que no dejan de ser entrañables y de ese tiempo el cual siempre será una linda añoranza en mi vida. Por cuestiones de horarios y obligaciones tuve que cerrar la ventana de conversación de la red social por donde, a través de ella, se pudo hallar a esa gente de la cual no tenía contacto y tanto extraño.

Sin duda, todos y cada uno de nosotros pertenecemos a varias redes sociales, pues es la necesidad del ser humano el relacionarse con otros, mantenerse en constante contacto. ¡Y ojo!, no me refiero al hecho de tener una cuenta en Facebook, Twitter o algún otro servicio similar. Me refiero al hecho de sentirse dentro de un grupo social que al fin y al cabo es la necesidad del ser humano por el tan solo hecho de haber nacido, vivir en sociedad.

En la actualidad nos encontramos en una época donde la tecnología avanza a pasos agigantados y uno de los más importantes medios de comunicación es Internet. Es el mejor medio para poder encontrar todo lo que uno necesita sin tener que hacer mucho más esfuerzo que un par de *clicks*.

En esta investigación se hizo hincapié en Internet como un medio de comunicación que está revolucionando las vidas de los usuarios, y sobre todo se enfocó en lo que es una red social, qué es Facebook, y las actitudes que desarrollan las personas mediante su uso.

Facebook promueve las relaciones personales y el contacto con otras personas no necesariamente conocidas de antemano. Contactarse con alguien de Europa, hacerse un amigo y luego viajar a visitarlo; conocer una novia, localizar un pariente lejano. Encontrar a los compañeritos del cole, al vecino olvidado en la tercera mudanza, todo eso es posible gracias a Facebook e Internet. Es por esto y muchas cosas más que Internet es el mejor medio de comunicación a escala global y Facebook una de las plataformas sociales con mayor reconocimiento a escala mundial y aquí se tratará de descubrir un poco más de ambas.



Problema

Todo diseñador cumple con la función de resolver problemas comunicacionales y en este sentido, el ciberespacio es también un ámbito en el cual debe intervenir. Se necesita sentir y pensar como consumidor para luego saber lo que realmente al usuario le hace falta. Un verdadero profesional es el que tiene la capacidad de ponerse en el lugar del cliente y detectar su necesidad para luego, como diseñador gráfico, resolverla.

En este trabajo se plantean dos preguntas centrales que llevarán al desarrollo del mismo: ¿Qué usos le dan las personas, entre 16 y 30 años de la provincia de Córdoba, a la red social Facebook? y ¿Qué actitudes desarrollan dichos individuos hacia la red social?



Justificación

Como se detalló anteriormente en la introducción, este trabajo abordará los usos y actitudes de las personas hacia Facebook, una red social que esta en auge y es una de las más populares de la web en Argentina.

Facebook es un medio de comunicación el cual favorece el contacto instantáneo entre personas. Brinda un abanico de opciones desde diversión (juegos, ver fotos, chatear, entre otras cosas) hasta la posibilidad de promocionar una empresa y buscar trabajo.

Sin embargo, se observa que esta red social no es perfecta. Al momento de usar por primera vez esta plataforma, el usuario puede no encontrarla amigable. Además existe un gran conflicto entre todas las aplicaciones y las opciones que Facebook brinda.

Este trabajo busca identificar los aspectos negativos que los usuarios identifican de la red, que corresponden a la maquetación, el cual es un aspecto propio del diseño gráfico. Todo esto a fin de reconocer cuáles serían los cambios que mejorarían y ayudarían, en un futuro que se quiera realizar una red social, la interacción usuario/red.



Objetivos

OBJETIVOS GENERALES

- Identificar las actitudes hacia Facebook que tienen los usuarios de la red en Córdoba Capital.

OBJETIVOS ESPECÍFICOS

- 1- Determinar el perfil de usuario (sexo, edad, nivel educativo, tiempo de uso de Internet, los grupos de interés, costumbres diarias).
- 2- Reconocer los medios de comunicación más utilizados por el usuario.
- 3- Determinar el motivo por el cual la persona ha escogido ser parte de Facebook.
- 4- Identificar las expectativas del usuario respecto a la red social.
- 5- Identificar las actitudes desde el componente cognoscitivo.
- 6- Identificar las actitudes desde el componente afectivo.
- 7- Identificar las actitudes desde el componente connativo.



Marco Teórico

Para poder desarrollar este trabajo sobre las redes sociales, es importante saber en primer lugar qué es la Web y cómo funciona. Luego se podrá definir qué es una red, llevando al concepto de red social, los orígenes de la misma, su historia, evolución; sus definiciones y características.

WEB, UN UNIVERSO PARALELO

Para poder comprender este fenómeno que escapa al entendimiento de muchos es importante saber en primer lugar qué es la Web y cómo funciona. De este modo se puede definir qué es una red, surgiendo luego el concepto de red social, los orígenes de la misma, su historia, evolución; sus definiciones y características.

Como primera medida se tratará de explicar cómo la Web ha ido mutando y la información se ha ido transformando. En un principio era un proceso en el cual la información se encontraba en unidades aisladas donde se tenía que buscar en distintos lugares para conseguirla completa. Hoy en día, la información es y está en una interconexión mundial donde se puede encontrar todo en un sitio, haciendo un par de *clicks*, que con unos *control c* y *control v* se logra tener todo lo que se buscaba en una sola hoja en corto tiempo, sin tener que salir a ningún lado a conseguirla.

Se propone que por un momento se olvide de cómo la Web permite buscar información, para así poder pensar en cómo hace unos años atrás se la encontraba. Se debía recorrer biblioteca por biblioteca comparándola a mano. Esto demandaba mucho tiempo, implicaba pasar toda una tarde entre libros y conocimientos para poder resolver una guía de investigación del colegio. Era leer y escribir porque no se permitía salir de la biblioteca a sacar fotocopias y mucho menos llevar los libros a casa. No se podía navegar a través de la imagen y textos virtuales de todos los libros al mismo tiempo y mucho menos tener acceso a textos de otros lados y de otras partes del mundo. Sin embargo, la Web hizo posible todo eso y más. Hay que reconocer que la biblioteca a pesar de ser un poco desactualizada en su conocimiento, y con esto se refiere a que no se encontraban los últimos libros y últimas ediciones, brindó el esfuerzo y fomentó el conocimiento



y aprendizaje que hoy Internet con un control C (comando implementado para copiar información), control V (comando para pegar información) no brinda.

El culpable de todo esto no es nadie más ni nadie menos que las personas que lo usan y el avance tecnológico en el cuál se vive día a día. Las computadoras pasaron de ser enormes máquinas que tenían el tamaño de estadios de futbol, las cuales no tenían conexión entre sí y que se utilizaban para poder hacer cálculos matemáticos, a ser *máquinas personales* (notebooks) minúsculas en cuanto a su tamaño con claves de seguridad para que nadie entre si no se lo autoriza. Con las *notebooks* y el avance que se nombró anteriormente se llegó a la idea, loca en un principio pero fehaciente en un futuro, de poderse conectar con otras personas. Fue de esta forma en la cual empezaron a nacer las redes locales¹. Se entiende el término de conectarse como la facilidad de enlazar entre sí aparatos o sistemas que entre ellos pueda fluir algo material o inmaterial. De esta idea habría que evolucionar y pensar en una red más grande, y finalmente una red global. Y con esto aparece el problema de cómo coordinar e integrar la información que está en cada uno de los nodos (computadoras) de esta gigantesca red.

Fue así que “a comienzos de los noventa, Tim Berners-Lee² tuvo una idea que fue revolucionaria: diseñar este sistema global de información de tal forma que cada usuario en un nodo³ pudiera navegar por el resto de forma totalmente automática. Esto quiere decir que se puede navegar sin tener idea de cómo funciona el sistema del otro; qué sistema operativo tiene, qué lenguajes de programación usa, qué aplicaciones corre. Según Berners-Lee el concepto de la Web integró muchos sistemas de información diferentes, por medio de la formación de un espacio imaginario abstracto en el cual las diferencias entre ellos

1 Una red de área local, red local, es la interconexión de varias computadoras y periféricos. Su aplicación más extendida es la interconexión de computadoras personales y lugares de trabajo en oficinas, fábricas, etc., para compartir recursos e intercambiar datos y aplicaciones. Permite una conexión entre dos o más equipos. El término red local incluye tanto el hardware como el software necesario para la interconexión de los distintos dispositivos y el tratamiento de la información.

2 Sir Timothy “Tim” John Berners-Lee, nació el 8 de junio de 1955 en Londres, Reino Unido. Se licenció en Física en 1976 en el Queen’s College de la Universidad de Oxford. Es considerado como el padre de la web.

3 Un nodo es un punto de intersección o unión de varios elementos que confluyen en el mismo lugar. “Nodo” de una red, en nuestro caso Internet, a cualquier punto de conexión de dicha red, normalmente un ordenador, que tenga una especial importancia para más de un usuario.



no existían. La Web tenía que incluir toda la información de cualquier sistema.

Es así como la Web es hoy un gran espacio de información universal. Una vitrina de acceso a casi toda la información existente en el mundo hoy en día” (Gutiérrez Gallardo, 2008: 11).

WEB 2.0

La Web 2.0 hizo un giro en la manera de usar Internet. Tradicionalmente, donde primaba la Web 1.0, Internet, como se había mencionado anteriormente, era una biblioteca de información. Aquí el encargado de la Web tenía la responsabilidad de estar agregando y actualizando la información para que los demás usuarios pudieran acceder a ella. Se hace referencia a productores de contenidos que diseñaban y creaban sitios web para un gran número de lectores, donde podían obtener información consultando directamente la fuente. La era 2.0 es la representación de la evolución de las aplicaciones tradicionales hacia aplicaciones Web enfocadas al usuario final, con contenido. “La Web 2.0 es una actitud y no precisamente una tecnología” (Gutiérrez Gallardo, 2009).

Es un momento de la historia de Internet en que se han definido nuevos proyectos y esta *era* está preocupándose por brindar mejores soluciones para el usuario final. Si bien muchos aseguran que se ha reinventado lo que era, se cree que se debe también a una evolución del medio. Es que cuando la Web inició era un panorama de un entorno estático, con páginas en que sufrían pocas actualizaciones, con escasa animación y nula interacción con el usuario. Con la evolución de la Web hoy es posible compartir fotos, crear un video entre varias personas, hacer una biblioteca con acceso global. Ubicarse con mapas totalmente detallados y actualizados del lugar donde se concurrirá y hasta poder ver ese lugar en forma 3D, entre las millones de cosas que se pueden realizar. Los usuarios ya no buscan simplemente información, ahora también buscan experiencia. Con experiencia se refiere a que muchos de los usuarios de hoy, no tan solo quieren chatear con alguien, sino también, por ejemplo, encontrar una pareja. Además de querer ser



los creadores del contenido que ellos colocan en la web, también quieren ser los propios protagonistas.

El encargado de la Web, denominado el Web master, comparte sus responsabilidades con la audiencia de mantener la Web informada y actualizada. Esta nueva concepción de Web transformó al sitio de un lugar para compartir y almacenar información a un lugar donde la gente regularmente crea, comparte e interactúa.

Ahora es posible comunicarse con gente de otra parte del mundo, construyendo así puntos de interacción e interés. La Era 2.0 es la nueva manera de relacionarse, ya no es portadora solamente de texto informativos, ahora hay contenido fabricado por los propios usuarios.

Tomando en cuenta todo lo anteriormente dicho, se puede decir que la nueva tecnología está transformando la forma en que las personas usan la World Wide Web.

RED

Las redes están compuestas por nudos, mejor conocidos como nodos, y de enlaces entre ellos denominados aristas: flechas que van de un nodo a otro, con un sentido definido. Éstas pueden ser flechas de un sentido, o bien tener puntas en los dos extremos, mayormente nombrados arcos.

Tomando esta definición, se puede afirmar que Internet es una red. De una forma simple se explicará: los arcos son los diferentes medios que sirven para enlazar dos computadoras conectadas a la red, mientras que los nodos son la diferente información de las computadoras conectadas a la red.

Vale aclarar entonces que la red está conectada. Es decir, siguiendo vínculos se puede ir de cualquier lugar o persona a cualquier otro sitio o ponerse en contacto con otro individuo en cualquier parte del mundo.

Tomando un ejemplo simple de red con la conexión de los nodos se puede afirmar que todo está y estamos interconectados entre sí.

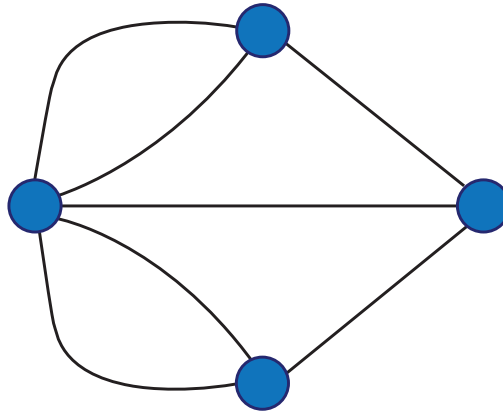

Según este grafo⁴, se puede observar que es imposible establecer una ruta que conecte todos los puntos de esta gráfica sin pasar dos veces por el mismo enlace.

Ésta lógica está en la base de lo que luego se llamó los ciclos de eulerianos⁵. “Este ciclo plantea que si un nodo tiene un número par de enlaces, deberá ser el comienzo o el final del recorrido. Luego, para que podamos recorrer todos los nodos sin usar dos veces el mismo enlace, el número de nodos impares no puede ser mayor a dos” (David de Ugarte, 2006: 2).

Otro punto interesante es el diámetro de la red. ¿Qué tamaño tiene? Más que tomada de forma aislada, lo que interesa es ver cómo crece la red cuando se incorporan nuevos nodos. Podría pensarse que siempre que se añada un nodo nuevo aumentará el diámetro; pero, sólo aumentará de diámetro si se añade un nodo que esté unido a un nodo ya existente.

También es interesante ver cómo se agrupan los enlaces de la red. A continuación se citará un ejemplo para una mejor comprensión. “En el caso de Juan y Tomás se puede decir aquello de los amigos de mis amigos son tus amigos: todos los que reciben un enlace de uno, reciben un enlace de otro; es decir, el enlazado

4 Conjunto de objetos llamados vértices o nodos unidos por enlaces llamados aristas o arcos, que permiten representar relaciones binarias entre elementos de un conjunto” (Diccionario de la Real Academia Española).

5 Un ciclo euleriano es aquel camino que recorre todos los vértices (nodos) de un grafo pasando una y sólo una vez por cada arco (arista) del grafo, siendo condición necesaria que regrese al vértice inicial de salida (ciclo = camino en un grafo donde coinciden vértice inicial o de salida y vértice final o meta). Una definición más formal lo define como: “aquel ciclo que contiene todas las aristas de un grafo solamente una vez”.



es transitivo. Si Tomás enlaza a Marcela, y Juan enlaza a Tomás, Juan también enlaza a Marcela.

Sin embargo, no siempre es así. Julio ha estado en un equipo con Juan, y Mauricio con Julio, pero evidentemente, Mauricio no ha coincidido con Juan.” (MereloGuervós, 2009: 20).

Con esto se quiere decir que la tendencia de las personas es ir conociendo a gente a través de amigos de mis amigos. Cuanto mayor sea la cantidad de gente que se conoce, mayor será la probabilidad de enlazar a otros amigos. De lo contrario, cuanto menor sea el círculo social, menor será la probabilidad de tener abundantes amigos de amigos.

RED SOCIALES, ¿CÓMO ES ESO?

Las redes sociales, según Orihuela (2008: 45), son servicios basados en la Web que permiten a sus usuarios relacionarse, compartir información, coordinar acciones y, en general, mantenerse en contacto. En todos los casos, lo que predomina es la construcción de la identidad en la nueva red. Orihuela y Salaverría coinciden en señalar que “las redes sociales son una prolongación de las relaciones personales en la vida real, donde se forman comunidades como la familia, el colegio, o los compañeros de trabajo⁶” (Dupín, 2009). Es decir, esas uniones se han trasladado a la red con estas nuevas herramientas.

Bustamante comenta en su libro *Redes Sociales y Comunidades Virtuales* que una red social es un grupo de personas que comprende los siguientes elementos:

- Desean interactuar para satisfacer sus necesidades o llevar a cabo roles específicos.
- Comparten un propósito determinado que constituye la razón de ser de la comunidad.
- Interactúan mediante herramientas tecnológicas que facilitan la cohesión entre los miembros, sin importar su ubicación física.

⁶ Extraído de http://www.bbc.co.uk/mundo/cultura_sociedad/2009/07/090528_1120_especial_redes_sociales_intro_med.shtml?s, Dupín, M. E., *Redes sociales: ¿ciudades de vidrio?*. Fecha de visita 21-02-2011.



redes sociales USOS & actitudes

Es decir que la red social es como una comunidad, pero virtual y se desarrolla mediante Internet. En esta comunidad se encuentra un conjunto de personas que comparten elementos en común tales como idioma, costumbres, valores, tareas, visión del mundo, edad, ubicación geográfica, estatus social, roles, hobbies, entre otros, pero con la característica de que todo esto se desarrolla mediante un espacio virtual, Internet.

Una de las características más distintivas de esta comunidad virtual es que se crea una identidad común, mediante la diferenciación de otros grupos o comunidades, la cual es compartida, elaborada y socializada entre sus integrantes.

Según Enrique Bustamante en su libro *Redes Sociales y Comunidades Virtuales en Internet*, las funciones principales de los miembros de una comunidad virtual son:

- Comunicación
- Solidaridad
- Socialización
- Debate

Sin embargo, el autor afirma que los aspectos fundamentales de las redes sociales en Internet se centran en dos ideas principales:

- La comunicación
- Un deseo de relación entre los miembros con intereses comunes.

Se considera que las personas se unen a una red social es por el deseo y la necesidad de relacionarse con otros individuos. Se estima que hoy en día buscan el contacto masivo, hacerse conocer a nivel mundial y tratar de destacarse (ya sea por un post, por una foto). Se busca la aceptación masiva de la expresión individual. Con esto se quiere referir a qué los jóvenes buscan ver cuántos amigos visitan su muro, de quiénes son las manitos de *me gusta* cuando postean algo, de quiénes vienen los *dar un toque*, entre otras cosas que se puede encontrar en Face.

Así como cuando se era chico se buscaba sentarse al lado del compañerito más popular para tener la



redes sociales
USOS
& actitudes

aceptación del resto, ahora se busca también la aceptación masiva, pero a través del uso de las redes.

La red social que se analizó en este trabajo es Facebook debido a que en el momento de su selección era la líder en el mercado Argentino. Según el ranking mundial de sitios más visitados que plasma la página ALEXA⁷, Facebook se encuentra en la posición número 1 en Argentina⁸. Esto demuestra que a nivel mundial Argentina es uno de los países con mayor consumo en lo que respecta a esta red.

Aquí una breve explicación de qué se trata.

FACEBOOK

22

Faerman explica que al margen de que las redes sociales previas donde sólo se publican enlaces de noticias, Facebook es la primera red social, en el sentido literal de la palabra, a la que los medios hacen más referencia como canal de distribución. Facebook es una red donde no sólo se pueden publicar noticias, sino que los usuarios registrados pueden comentar sus estados de ánimo con sus amigos. Por lo tanto, el fin social, como canal de comunicación entre personas, es mayor. Si se tendría que clasificar a Facebook, se podría decir que es una *red social horizontal*. Con ésto se quiere decir que está dirigida a todo el público y permite la entrada y participación libre y genérica. Todas las personas están en un mismo nivel, tanto famosos, políticos, gente común; no hay distinción gerárquica, por eso se la llama red horizontal.

Facebook surgió como una red cerrada a universitarios desde 2004, hasta que dos años más tarde se abrió al público en general. Esta modificación provocó un aumento potencial de registros hasta que en julio de 2009 alcanzó los 250 millones de usuarios en todo el mundo. Los medios también usan otras aplicaciones como Facebook Connect, que permite conectar el perfil de Facebook a otros sitios Web, o Facebook Live, que potencia la interactividad y la actualización.

7 Página de Internet que consiste en renquear y exponer las páginas más visitadas a nivel mundial y por países.

8 Extraído de <http://www.alexa.com/>. Fecha de visita 22-02-11.



Parte de su éxito se debe a que es una Web donde se fusionan todas las aplicaciones más usadas por los usuarios de la red: mensajería, correo, blog, subida de fotos, vídeos y enlaces.

UN POCO DE HISTORIA

Para empezar, es importante saber un poco de los antecedentes de las redes sociales para luego comentar la conformación de éstas.

Existe registro de que la primera red social en Internet nace en la década del '60, pero no es hasta el '90 cuando se desarrollan de forma masiva y se convierten accesibles para el público en general. Esto se hace posible gracias al nacimiento de la www (World Wide Web) y la generalización del correo electrónico, chats o mensajería instantánea. La desventaja de esto era que, hasta ese entonces, su uso quedaba limitado al ámbito científico, la milicia y a los expertos de la informática.

“Los usuarios civiles, sin acceso a Internet, implementaron y popularizaron el uso del Bulletin Board System (Sistema de tablón de anuncios) o BBS. Éste era un sistema que funcionaba mediante el acceso por módem, a través de línea telefónica a una central. En este sistema, BBS, era posible entablar conversaciones, publicar comentarios, intercambiar archivos, entre otras cosas, pero a velocidades bajas de transferencia de datos” (Bustamante, 2008: 23). Vale mencionar que el 21 de noviembre de 1969, nace la primera red de interconexión, entre las universidades de California, Los Ángeles (UCLA) y Stanford (SRI). Estas instituciones se conectaban a través de una línea telefónica conmutada.

“A fines de 1969, cuatro instituciones, Universidad de California en Los Ángeles, Stanford Research Institute (SRI), Universidad de California en Santa Barbara (UCSB), y la Universidad de Utha, fueron conectadas conjuntamente en el proyecto inicial de la ARPANET y se hizo real el primer prototipo de lo que hoy se conoce como Internet.

Fue así como en 1972, se realizó la primera demostración pública de ARPANET que funcionaba de



forma distribuida sobre la red telefónica conmutada. El éxito de esta nueva arquitectura sirvió para que un tiempo después la DARPA iniciara un programa de investigación sobre posibles técnicas para interconectar redes de distintas clases.

Para este fin, se tuvieron que desarrollar nuevos protocolos de comunicaciones que permitiesen este intercambio de información de forma transparente para las computadoras que estén conectadas. De esta filosofía del proyecto es que nació el nombre Internet (su significado: red mundial), que se aplicó al sistema de redes interconectadas mediante los protocolos TCP⁹ e IP¹⁰ ” (Bustamante, 2008).

Con estos protocolos es que Internet adquiere las características básicas que tiene actualmente. Desde 1983 que se habla de Internet, aunque como se mencionó antes, los antecedentes más directos de este proyecto se encuentra en la década del ´60.

Con la entrada en operación de los protocolos TCP/IP, las redes de computadoras de distintos países, diferentes tipos, pudieron conectarse a Internet.

Es así como a fines de ´80 un grupo de físicos, encabezado por Tim Berners-Lee, crearon el lenguaje HTML, basado en un estándar generalizado. En 1990, este equipo de trabajadores construyó el primer cliente para el ambiente denominado World Wide Web o www y el primer servidor web.

Ya para el 2006 Internet alcanzó los 1.000 millones de usuarios, se cree que ese número en diez años se duplicará. Lo interesante de esto es que ya no lo hacen mediante computadoras, ahora también es posible mediante otros dispositivos como iphone, ipod, ipad, bluberry, celulares de gama media y alta.

9 Transmission Control Protocol o TCP, es uno de los protocolos fundamentales en Internet. Muchos programas dentro de una red de datos compuesta por computadoras pueden usar TCP para crear conexiones entre ellos a través de las cuales puede enviarse un flujo de datos. El protocolo garantiza que los datos serán entregados en su destino sin errores y en el mismo orden en que se transmitieron.

10 Internet Protocol o IP es un protocolo no orientado a conexión usado tanto por el origen como por el destino para la comunicación de datos. Los datos en una red basada en IP son enviados en bloques conocidos como paquetes. En particular, en IP no se necesita ninguna configuración antes de que un equipo intente enviar paquetes a otro con el que no se había comunicado antes.



COMUNIDADES VIRTUALES

El libre acceso a Internet de los ciudadanos promovió la participación y creación de contenido en forma simultánea. Hoy en día, las comunidades virtuales son una herramienta muy útil, sobre todo para empresas y organizaciones, ya que, según el punto de vista de este trabajo, permiten un incremento en la eficiencia de su comunicación; mejorando en la dinámica de su trabajo interno, la relación con los clientes o, incluso, incrementar la eficacia procedimental. Como ejemplo de esto se puede ver el caso del noticiero Teleocho Noticias que posee con una cuenta en Facebook y Twitter. Aquí las personas pueden dejar comentarios sobre los temas tratados, compartir videos de algún acontecimiento ocurrido y hasta incluso notificar al noticiero de alguna problemática que ocurre en la sociedad y que ellos no estaban enterados.

“En cuanto a su función social, estas comunidades se han convertido en un lugar en el que el individuo puede desarrollarse y relacionarse con los demás, actuando así como un instrumento de socialización y de esparcimiento” (Cynthia Ordóñez, 2010).

Las personas que forman parte de una red social normalmente llegan a un espacio común, en donde identifican un territorio virtual de actividad con herramientas que les permiten acceder a distintos espacios comunes que:

- Los hacen sentir en un lugar que por características de color, formas, sonidos, imágenes, entrega un espacio emocional identificable con un leve motivo personal y que los invita a participar identificando contextos de intereses compartidos.
- De la misma forma, este territorio que deja de ser personal para convertirse en sitio común de encuentro, permite utilizar palabras comunes para intercambiar y discutir, participar en el intercambio intelectual, llevar a cabo comercio, intercambio de conocimientos, compartir encuentros con amigos, entre otros.

“La gente en las comunidades virtuales intenta reproducir todo lo que se practica en la vida real” (Cynthia Ordóñez, 2010). Con esto se quiere decir que el individuo busca y hace en el mundo virtual lo



redes sociales USOS & actitudes

mismo que en el real. El usuario ya no simplemente chatea, ahora busca amigos, mediante distintas aplicaciones que trae Facebook: puede dar abrazos cuando extraña a alguien, regalar flores en el día de San Valentín y se tiene los suficientes puntos hasta se puede mandar un regalo a la cibernovia que está en la otra punta del mundo, todo dentro de la misma red. Hay afortunados que si tienen el tiempo de investigar un poco, pueden hacerse acreditadores de un muñeco My Mood que los representa. Éste expresa los sentimientos que el usuario tiene y los hace visible al resto de los cibernautas. Todas estas aplicaciones, según el punto de vista de este trabajo, son las que facilitan al usuario a transmitir más claramente sus sentimientos. Permiten que las distancias se acorten y hasta empezar a tener sentimientos por otra persona si es que se llega al caso.

26

Es posible analizar la idea de que Internet, y sobre todo las redes sociales, son medios que permiten que el individuo se exprese sin tener ningún tipo de tabú, es decir que se anime a decir y escribir libremente sin sentir vergüenza ni miedos. Se considera que Internet es un medio que permite la desinhibición de la persona ya que como primera medida está la sensación de anonimato ya que uno no puede ser reconocido en Internet de la misma forma que en la vida real. En ésta la gente puede ver y reconocer al resto por el tan solo hecho de estar en un mismo lugar, pero en la virtual se puede ser quien quiere ya que a pesar de estar en un mismo lugar, Facebook por ejemplo, los usuarios no pueden ver a la cara a los otros, esto permite así nuevas formas de comportamiento. Quizás otro factor sea la falta de compromiso que se puede llegar a tener en la web. Al no tener responsabilidades, las personas pueden tomarse más relajadamente el tiempo que pasan en ella y quizás hasta animarse a decir cosas que, quizás por el miedo al rechazo o al enojo, no lo dirían tan fácilmente en la vida real.



DISTRIBUCIÓN DE INFORMACIÓN EN EL MUNDO Y LA WEB

Hoy la tecnología ha cambiado la forma y las posiciones de los medios. La manera en la que se presentan las noticias y hasta el modo en la que se enseña. Lo mismo pasa con el proceso de la comunicación.

La evolución de la tecnología ha llegado a un nivel en el cual permite que la comunicación esté al alcance de todos en tan solo minutos; ya no hay que esperar a que sea la 1 de la madrugada para leer el diario. Ahora todo está al alcance de un click, entonces, los medios de comunicación, ¿evolucionan o cambian?

“Las tecnologías de reinformación han evolucionado y cambiado en estructura y contenido. Quizás uno de sus mayores efectos es haber configurado nuevamente las dimensiones de tiempo y espacio” (Bustamante, 2008: 33).

En la llamada era digital o era 2.0, las fuentes aparecen en forma hipertextual y prácticamente en tiempo real. Es decir que hoy en día, lo que aportan las nuevas tecnologías con respecto a la información es una mirada diferente. Bustamante, “los nuevos sitios que nacen en Internet, reflejan la expansión de nuestra autonomía personal”, algo que no se puede objetar. Con esto se quiere decir que los autores independientes han ganado espacio. Ahora es posible que cada individuo sea creador de un blog, fotoblog y que tenga su cuenta en Facebook. Ya no hay límites ni barreras en la Web, sólo es cuestión de tiempo y el usuario pasará a ser creador de su propio contenido.

Eso es un distintivo de la web: “permite actuar socialmente a gran escala sin tener que contar con la mediación de instituciones externas. Nos permite actuar como instituciones internas” (Ugarte, 2006) creadoras de contenidos propios y dueños del click personal.

El problema que se presenta es a la hora de crear un espacio distinto al resto. El mayor reto que tienen los espacios que compiten por la atención de los ciudadanos, a través de la entrega de información, es lograr armonizar los intereses y al mismo tiempo tener credibilidad.

A todos interesa el hecho del potencial de la comunicación mediante el uso de las computadoras; la



presencia creciente de los software (cada día más accesibles para todos y hasta algunos gratuitos) desarrollados de forma que le facilitan su implementación al usuario. La ampliación de posibilidades de conexión a Internet, sumado a todo lo anteriormente dicho, da como resultado la participación de la gente a las comunidades virtuales. Por eso es que este trabajo se centra en estudiar cuáles son las variables que impulsan a la gente a tener su comunidad virtual, cuáles son los verdaderos usos que le dan a las mismas; ya que como se mencionó antes, hasta editoriales tienen su propia comunidad.

Sabiendo todo esto, se pudo analizar también cuáles son las ventajas y desventajas que presenta Facebook, si tiene un diseño adecuado al uso que le dan, y saber si las personas realmente conocen todo lo que tienen a su disposición o solamente usan lo que está de moda, o lo que está a la vista. Si es que solamente se limitan a utilizar lo que encuentran fácilmente y no se ponen en el trabajo de indagar y ser parte del sitio en el cual se encuentran.

REDES VS. REALIDAD

Las redes en la etapa de la adolescencia cumplen una función muy importante, la socialización. Muchos investigadores y autores de artículos no consideran que las redes sirvan para socializar. Para ellos la socialización sólo se logra mediante el contacto cara a cara, compartir cosas en vivo, viéndose a los ojos, entre otros adjetivos a los cuales clasifican como socialización. La Real Academia Española dice que socializar es “promover las condiciones sociales que favorezcan en los seres humanos el desarrollo integral de su persona” (Real Academia Española, 2001). Con estas definiciones se pudo llegar a la hipótesis de que es tan válida la socialización en la vida cotidiana como en la virtual.

Las redes son una forma de interacción que consisten en un intercambio dinámico entre las personas, grupos o instituciones que se encuentran compartiendo esa red. Es un sistema abierto que está en constante construcción mediante los aportes de los usuarios, cada uno saca lo que le hace falta y pone lo que más le



redes sociales USOS & actitudes

gusta. Cada miembro que hace uso de la red la modifica mediante sus aportaciones y la transforma. Todos estamos conectados, directa o indirectamente, de alguna manera con alguien, aunque no lo sepamos nunca. Todos tenemos algo en común.

Según un ensayo publicado en Internet, “las funciones de las redes pueden resumirse en 3 Cs: *Comunicación* (nos ayudan a poner en común conocimientos), *Comunidad* (nos ayudan a encontrar e integrar comunidades) y *Cooperación* (nos ayudan a hacer cosas juntos)¹¹”.

Seguendo estos parámetros se puede mencionar que hoy en día el uso de Internet y sobre todo las redes sociales es tan amplio como la vida real. Se lo utiliza para organizar las salidas de los viernes por la noche, dar fuerzas a un amigo que rinde, saludar para los cumpleaños, dar flores para el día de los enamorados y hasta para conseguir novia. Entonces se puede hablar de que existen dos tipos de realidad, una física y una real. ¿Pero qué es cada una y en qué se distinguen?. Según la Lic. en Psicología, Natalia Barrionuevo, la realidad física tiene componentes que hace a la realidad del ser humano. Entre ellos se encuentran, la percepción: indispensable para captar lo que sucede alrededor a través de los sentidos; está conformado por hechos físicos; es el **percibir**. Luego es indispensable el componente somático, el cual son todas las informaciones que nos brinda nuestro cuerpo: hambre, sed, frío, calor, fiebre, náuseas, sudor, deseo sexual. Son hechos fisiológicos, es el **sentir**. No podía faltar el último componente, el psíquico-pensante, el cual está compuesto por: sensaciones, sentimientos, motivaciones, pensamiento, voluntad, proyecciones, recuerdos, metas. Está conformado por hechos psíquicos, es el **pensar**.

En contraposición la realidad virtual es una “simulación tridimensional interactiva por computador en la que el usuario se siente introducido en un ambiente artificial, y que lo percibe como real basado en estímulos de los órganos sensoriales¹²”.

11 Extraído de <http://www.buenastareas.com/ensayos/Influencia-De-Internet-Y-Las-Redes/72401.html>. Fecha de visita 09-12-10.

12 Extraído de <http://insn.die.upm.es/docs/VR0304.pdf>. Fecha de visita 31-07-11



redes sociales USOS & actitudes

Si bien la realidad física y virtual se basan en la percepción del ambiente y objetos, en la física hay necesidades del componente somático que satisfacer (para poder mantenernos vivos) y que en la virtual están ausentes. Por todo esto es que se hace una distinción entre la red (realidad virtual) y la realidad (realidad física).

Ahora bien, con respecto a los usuarios y sus comportamientos en la vida virtual y en la vida real dependen del marco de referencia en el que ellos se encuentren. Este marco es el que anteriormente se ha mencionado como el conocimiento previo de la persona, es el resultado de la proyección que los usuarios hacen de sus propias ideas, deseos, creencias, sobre un objeto dado. El comportamiento tanto en la vida real como en la virtual es el resultado de las creencias colectivas, deseos, esperanzas, que confluyen en un escenario determinado en el que se definen ciertos roles y reglas para poder actuar correctamente, cuya validez sólo se da mediante la aceptación de los participantes. Todo esto lleva a que las actitudes, percepciones, usos, comportamientos, y acciones tengan sentido en una situación determinada debido a la validación de estas reglas, normas impuestas por la sociedad (virtual o física).

Si la gente asume un compromiso con ellas, se puede afirmar momentáneamente que las redes sociales están al mismo nivel que la vida real en cuanto a las vivencias y nivel de socialización; y que cada vez habrá un uso mayor de éstas debido a que es mayor el número de menores de edad que están ingresando al mundo virtual.

Como se mencionó cada vez habrá más usuarios y esto es debido a que ya no simplemente buscan información, ahora también busca experiencia. Con experiencia se quiere referir a “aquella forma de conocimiento o habilidad, la cual puede provenir de la observación, de la vivencia de un evento o bien de cualquier otra cosa que nos suceda en la vida y que es plausible de dejarnos una marca, por su importancia o por su trascendencia¹³”. Desde este punto de vista, estos nuevos sujetos, no se conforman con entrar a un sitio y leer lo que hay en él, ahora ellos quieren conocer gente en la web y juntarse con ellos en la



vida real. Están interesados en jugar *online* (o en línea, conectado a Internet) con alguien, que quizás se encuentre en la otra parte del mundo. Compartir fotos, hacer videos y que todos lo vean, es lo que buscan hoy los cibernautas, nombre que se aplica a los exploradores que viajan por el ciberespacio en busca de información o algún otro tipo de contenido como fotografías, videos, o gente.

Al fin y al cabo los usuarios cambian debido a que la web en sí también cambia y le propone una nueva manera de interactuar. Ahora, en la Era 2.0, el antes mencionado Web master comparte sus responsabilidades con la audiencia de mantener la Web informada y actualizada. Esta nueva concepción transformó al sitio de un lugar donde compartir y almacenar información, a un lugar donde la gente regularmente comparte e interactúa. Ahora es posible hablar con gente de otra parte del mundo, construyendo así puntos de interacción e interés.

La Era 2.0 es la manera de comunicarse, ya no es portadora solamente de texto, ahora hay contenido. La nueva tecnología está transformando la forma en que las personas usan la World Wide Web. Se considera que el individuo se ha vuelto una persona a la cual se podría catalogar al mismo tiempo que consumidor, generador de contenidos; así como en la vida real.

La tecnología crece a pasos agigantados y cada vez se tiene mayor facilidad para acceder a cualquier tipo de información. Las personas se construyen a sí mismas, dándose un perfil nuevo, como si se moldeara a un muñeco. La mayor accesibilidad a la información está permitiendo una mayor segmentación del mercado y la sociedad.

Las redes sociales ayudan a que cada uno tenga su espacio y se exprese sin problema alguno. Permite que de repente se haga amigo (si así se puede llamar a alguien que nunca se le ha visto la cara) de gente que nunca uno se imaginó, o más sorprendente aún, de gente con la cual no se habla el mismo idioma (quizás, ni entendemos; solo se ven fotos) y que es muy probable que nunca se conozca.

Entonces es ahí donde surge la pregunta, ¿cuáles son los usos que se le da a las redes sociales?, ¿qué actitudes se toman en el uso de las redes sociales?

redes sociales USOS & actitudes

COMUNICACIÓN

Se tiene que mencionar la comunicación y hacer una breve explicación de la misma para luego poder analizar qué es y qué significa para los casos estudiados. Se considera que es el proceso de transmisión de información, mensajes, imágenes, señas. Para que la comunicación como tal exista, este proceso tiene que tener interacciones mediadas por signos entre al menos dos agentes que comparten un mismo idioma o tengan algo en común. Con esto se quiere decir que tiene que haber un mensaje que vaya del punto A (emisor) al punto B (receptor o destino) y que tiene que haber un feedback. Esto se logra mediante la decodificación del mensaje y la proporción de una respuesta por parte del receptor al emisor.

Existen varios modelos de comunicación, aquí se tomará el modelo de Shannon que plantea Capriotti en su libro “La imagen de la empresa, Estrategia para una comunicación integrada” (1992, Madrid).

Aquí Shannon propone el siguiente modelo.

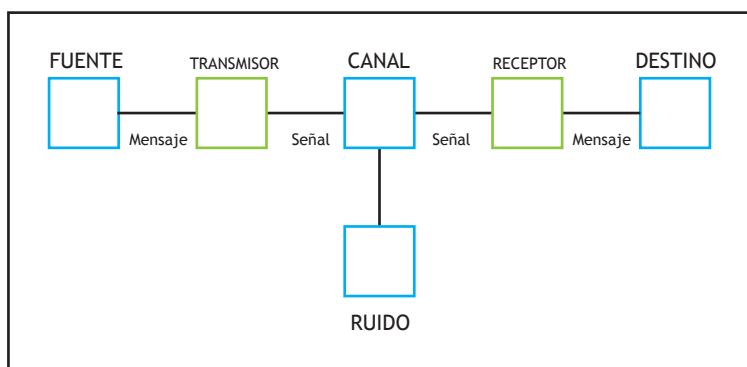

Cuadro extraído del libro de Capriotti, La imagen de empresa, Estrategia para una comunicación integrada, 1992: 70

En este modelo de comunicación “la fuente (emisor) elabora y selecciona un mensaje, el cual es codificado por el transmisor (fuente y transmisor pueden ser un mismo sujeto, no necesariamente deben estar separados) en forma de una señal, la que será transmitida a través de un canal hasta el receptor, que recibe la señal y la decodificará en un mensaje que llegará hasta su destino (receptor y destino pueden ser



un mismo sujeto)". (Capriotti, 1992: 70).

El ruido es el gran aporte que Shannon hace a los modelos de comunicación y lo plantea en su modelo. Se considera al ruido como "un elemento no deseado que interfiere en la señal, y que se da especialmente en el canal" (Capriotti, 1992: 71).

Este modelo puede ser aplicable para todo tipo de comunicación, tanto en las personas cotidianas como en una empresa. Es un modelo de comunicación genérico aplicable a cualquier situación comunicativa.

Aquí se presenta este modelo ya que es posible que los usuarios consideren a Facebook un medio para estar en constante comunicación. Ahora bien, ¿cumplirá Facebook con todos los elementos que tiene que tener un sistema de comunicación, en este caso el de Shannon?.

ACTITUDES Y MOTIVACIONES

Para poder llegar a entender qué es lo que impulsa a los individuos a ser usuarios de una red social, primero hay que averiguar cuáles son las actitudes y las motivaciones que tienen para con ella.

Las actitudes son "la predisposición aprendida que impulsa al individuo a comportarse de una manera favorable o desfavorable en relación con un objeto determinado" (Schiffman, 2005: 253).

Las actitudes no son sinónimos del comportamiento, sino que son previas al mismo. Con esto se quiere decir que primero se tiene una actitud, favorable o desfavorable para con algún objeto, y luego a partir de esa actitud se desarrolla el comportamiento. Dicho de otra forma, las actitudes tienen una cualidad motivacional; son capaces de impulsar a un consumidor hacia un comportamiento específico o de hacer que sienta un impulso negativo y descarte un comportamiento determinado. El individuo que empieza a plantearse la necesidad de ser miembro de una red social, desarrolla una motivación la cual favorece a que se desarrolle una actitud. Vale aclarar que las actitudes no necesariamente son de carácter permanente, en realidad cambian.

redes sociales USOS & actitudes



Gráfico n° 1. Motivaciones, actitudes y comportamientos.
Fuente: creación propia.

Con respecto a la motivación, el autor la define como la “fuerza dentro de los individuos que los impulsa a la acción” (Schiffman, 2005: 94). Esta fuerza será producida por un estado de tensión que existe como resultado de una necesidad insatisfecha. Los individuos tratan, consciente o inconscientemente, de reducir esta tensión siguiendo un comportamiento que creen que satisfará sus necesidades y eliminará la tensión que sienten con respecto a esa situación planteada. Si no se logra eliminarla el individuo pasa al estado de frustración, renunciando a la acción para satisfacer la necesidad.

La situación se refiere a los acontecimientos o las circunstancias que, en un momento determinado, influyen en la relación entre una actitud y el comportamiento. Una situación específica puede hacer que los consumidores adopten formas de comportamiento que parecerían incongruentes con sus actitudes.

Los individuos llegan a tener diversas actitudes hacia un comportamiento en particular. Cada una correspondería a una situación específica y a la motivación, intrínseca o extrínseca, que en ese momento los mueva.

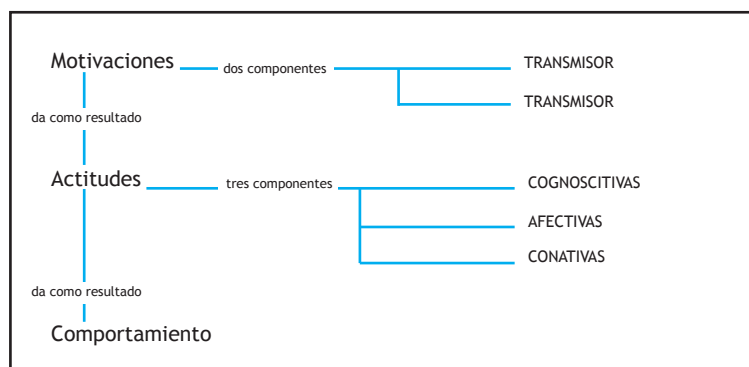
Motivación intrínseca (MI): “Definida por el hecho de realizar una actividad por el placer y la satisfacción que uno experimenta mientras aprende, explora o trata de entender algo nuevo. Aquí se relacionan conceptos tales como la exploración, la curiosidad, los objetivos de aprendizaje, la intelectualidad intrínseca y, finalmente, la motivación intrínseca para aprender” (Schiffman, 2005: 85).



Motivación extrínseca (ME): “Una motivación es extrínseca cuando lo que atrae no es la acción que se realiza en sí, sino lo que se recibe a cambio del trabajo realizado. Es extrínseca cuando la persona realiza un trabajo, no tanto porque le gusta, si no por el dinero que obtiene a cambio” (Schiffman, 2005: 85).

En lo que respecta a la formación de actitudes en el ciberespacio¹⁴, se recomienda analizar y estudiar al individuo mientras toma contacto con la red escogida. Es importante entender cómo varían las actitudes del consumidor entre una situación y otra. Entendiendo que las preferencias del individuo para con las diferentes aplicaciones dentro de una red, o la elección de diferentes redes sociales entre sí; varían en función de las situaciones en la que se encuentra el sujeto y a las motivaciones y necesidades que tenga el sujeto en ese momento. Afirmando esto, “(...) la formación de actitudes se da mediante el cambio que existe entre no tener ninguna actitud hacia un objeto determinado (por ejemplo, una cámara digital) y tener alguna actitud concreta acerca de él (como la noción de que tener una cámara de fotos es fabuloso sobre todo cuando queremos enviar las fotos a un amigo por email). La diferencia entre no tener actitudes definidas o tener alguna (es decir la formación de actitudes), es el resultado de un proceso de aprendizaje y las influencias de familia, amigos, medios de comunicación, entre otros.” (Schiffman, 2005). Las actitudes son la máxima expresión de sentimientos donde reflejan si una persona esta predispuesta a favor o en contra de un objeto (ya sea un producto, un servicio, entre otros), en este caso si está a favor o en contra de Facebook. Más que a favor o en contra se podría decir si es que tiene una actitud positiva o negativa hacia la red.

Las actitudes como tales, tienen tres componentes:

- Componente Cognoscitivo
- Componente Afectivo.
- Componente Conativo.

14 Entorno electrónico físicamente compuesto de bits, altamente tecnologizado y artificial que se genera en algunos de los medios electrónicos más comunes, como Internet, la telefonía (fija y móvil), la televisión digital, las redes de cajeros automáticos, etc., y donde tiene lugar la acción e interacción del usuario. Javier Royo, Diseño Digital, 29, 2004.



redes sociales USOS
& actitudes

Es fundamental conocer cada uno de los componentes y la estrecha relación que hay entre los tres ya que es este el modelo que se utilizó en este trabajo para realizar el análisis cualitativo.

El primero de los componentes, **cognoscitivo**, se refiere a los *conocimientos y percepciones* que posee una persona. Estas dos cosas asumen la forma de creencia respecto a los atributos de un objeto en particular. Se entiende por conocimiento aquel saber adquirido y que es aceptado por una sociedad en un momento histórico determinado. Desde mi punto de vista es de suma importancia saber cuáles son los conocimientos y percepciones, en fin las creencias que los usuarios tienen previo al uso de la red elegida. Pienso que la mayoría de las personas somos creadoras de percepciones y expectativas ante algo, aunque no lo conozcamos ni hayamos tenido contacto con el mismo. Dentro de este componente tomé indicadores que permitieron la realización de las entrevistas y el análisis de las mismas.

Se podría señalar al *conocimiento* como un indicador del componente **cognoscitivo** ya que representa todos los conocimientos que trae la persona, en este caso sobre Facebook, al momento de realizar la entrevista. Luego esta también las *creencias y percepciones*, que como mencioné anteriormente son necesarias para saber qué es lo que piensa el individuo respecto a los atributos de un objeto, marca.

Por último en este componente, se encuentra el indicador de los *hábitos*. Los hábitos son importantes tenerlos en cuenta para saber qué es en sí la persona, cómo se comporta, qué es lo que hace y busca para con la vida y la sociedad.

Los indicadores seleccionados para analizar el componente **afectivo** son varios, siendo la primera la *naturaleza evaluativa*, la cual se relacionó con la calificación que se da a esos productos o marcas. Mientras más elevada sea la estima, más elevada será la calificación. Considero importante su análisis ya que si el componente cognitivo afecta de una u otra forma al componente afectivo, es decir que si los prejuicios y creencias que teníamos antes de empezar a usar la red se ven de una u otra forma involucrados a la hora de tener una naturaleza evaluativa con respecto a la misma, o si el componente cognitivo se ve modificado, olvidado o desplazado a la hora de tener contacto con la red. En otras palabras, es importante su análisis



redes sociales USOS
& actitudes

ya que es la única forma de ver si el componente afectivo se ve limitado o persuasivo con respecto al componente cognoscitivo. Podría decir que es el sentimiento en favor o en contra de un objeto, en este caso se tomará como objeto a la red social; pudiendo ser también un servicio, marca o producto. Es el componente más característico de las actitudes. Aquí radica la principal diferencia con las creencias y percepciones, debido a que tanto la creencia como la percepción, son afirmaciones personales que se forman a partir de ideas que se desarrollan a través de nuestras experiencias personales. La evaluación que hago aquí del objeto se la puede entender como un juicio global que hace el consumidor una vez utilizado un servicio, en este caso redes sociales. La calificación que se le dé, resulta de la comparación entre las expectativas y las percepciones luego de haber realizado algunas de las acciones anteriormente citadas.

Posteriormente se analizó los indicadores que estudiaron la *opinión del usuario*, si tuvo algún problema con la red, alguna dificultad y si es que la red cumplió con la expectativa que tenía o no. Es importante analizar esto porque aquí se verificó el nivel evaluativo que tuvo el usuario para con la red.

Con el último de los componentes, el **conativo**, nos referimos a la *probabilidad de que el individuo se comporte y reaccione de determinada manera con respecto a un objeto dado*. Siguiendo el pensamiento de Schiffman, puedo decir que los individuos, más aún los adolescentes, generalmente consumen productos que están asociados con un nombre de marca, con lo que está a la moda, que ellos juzgan favorable ser usuarios de esos productos (sea por su reconocimiento social, por su funcionalidad, entre otros). Con esto quiero ejemplificar, que la actitud favorable que pueden llegar a tener los consumidores hacia una red social es resultado de la satisfacción que han obtenido otros miembros o ellos mismos en el uso de las distintas herramientas que presenta el programa. Vale aclarar que cuando el sujeto tiene un concepto positivo ante una red determinada, se crea una predisposición favorable al intento del uso (aunque éste puede resultar problemático). Otro motivo puede ser una predisposición negativa hacia las otras redes sociales, debido a que no tuvo un impacto positivo en la persona o simplemente porque las influencias externas del individuo no colaboraron para despertar su interés hacia determinada red.



redes sociales
USOS
& actitudes

Aquí tuve en cuenta las *ventajas y desventajas* que el usuario consideró que tiene la red social, el tiempo de uso, qué es lo que el usuario espera de la red. También se identificó el por qué decidió tener una red, dónde hace uso de la misma y para qué la usa. Conocer si es que sabe sobre las aplicaciones y el uso que le da. Todos estos indicadores me ayudaron a responder el por qué, para qué y cómo hace uso de la red el usuario.

En el caso de las redes sociales consideré que las actitudes hacia la red se forman a partir del uso, mediante el tiempo de consumo (es decir de haberse creado una cuenta y haber interactuado en la misma). Se puede tener, como mencioné anteriormente, una predisposición positiva o negativa, pero la actitud se desarrolla mediante el uso de la red. Si la red social es satisfactoria, entonces es probable que se desarrolle una actitud favorable hacia ella y que los usuarios aconsejen a los futuros consumidores de redes sociales a ser parte de las mismas. Es de este modo como se va formando la red de redes en la sociedad virtual.

Sin embargo, independientemente de la información que esté a su alcance y de la experiencia que tenga el individuo con la red elegida, los consumidores siempre están dispuestos a procesar la información relacionada con los productos elegidos y con productos similares. Es frecuente que los consumidores utilicen sólo una cantidad reducida de la información disponible, por ejemplo, la utilización de dos aplicaciones en Facebook. Sólo dos o tres creencias importantes acerca de un producto tienen un papel predominante en la formación de actitudes. Las creencias menos importantes ofrecen un insumo adicional escaso, las cuales en un futuro pueden ser modificadas.

“Para la formación de las actitudes del consumidor influyen poderosamente la experiencia personal, la influencia de familiares y amigos, el marketing, los medios de comunicación y la tendencia de sentirse dentro de la onda. Los contactos son los que forman actitudes que influyen en la vida de los individuos, ayudándolos a formar los parámetros de creencias, actitudes y valores. Estas características se pondrán en juego a la hora de que los individuos busquen una red social” (Schiffman, 2005).

Pero a pesar de todo esto, el principal medio que influye en la creación de actitudes en relación a



redes sociales es, como señalé antes, la experiencia directa que se obtiene cuando el consumidor prueba y evalúa el producto.

Pero nada sería de una red social sin la tecnología que la sostiene, en este caso, la anteriormente mencionada Web 2.0.



Metodología

Según los modelos de investigación presentados por Dankhe (1986), el diseño de este trabajo fue exploratorio, haciendo uso de los estudios explicativos; con enfoque cualitativo.

Se consideró el diseño exploratorio ya que el estudio de las redes sociales es reciente. No hay información e investigaciones concretas de cuáles son sus efectos y qué actitudes son las que los usuarios desarrollan mediante el uso de las mismas. El objetivo es documentar ciertas experiencias, examinar los temas, problemas que han generado las redes en los usuarios.

“El enfoque utilizado para este trabajo fue cualitativo ya que este tipo de estudio con frecuencia se basa en recolectar datos sin medición numérica” (Sampieri, 2003). Hace referencia a los fenómenos y la conducta de los individuos, obteniendo resultados interpretativos en base a lo que se vió.

40

La lógica que sigue el enfoque cualitativo consiste, según los autores González y Hernández (2003) en descripciones detalladas de situaciones, eventos, personas, interacciones y comportamientos que son observables. Incorpora lo que los participantes dicen, sus experiencias, actitudes, creencias, pensamientos y reflexiones tal como son expresadas por ellos mismos y no como uno los describe. Una de las características más importantes de las técnicas cualitativas de investigación es que procuran captar el sentido que las personas dan a sus actos, a sus ideas, y al mundo que les rodea.

El tipo de muestra escogida fue por cuota. Se hace referencia en el siguiente cuadro la división de la muestra.

	16-22	23-30
Hombres	5	5
Mujeres	5	5

Gráfico n° 3. División de la muestra.



redes sociales
USOS
& actitudes

Se escogió esta división etaria entre la adolescencia y primeros años de facultad; con jóvenes de años de universidad avanzados junto con jóvenes trabajadores debido a que se buscó encontrar las diferencias y similitudes en cuanto al uso de la red entre la adolescencia (donde quizás se pueda llegar a utilizar para el tiempo de ocio) y un adulto (donde la puede llegar a utilizar para cuestiones laborales). Se pretendió investigar si es que hay algún cambio en cuanto al uso que se le da a la red a medida de que hay un aumento en la edad de los usuarios o si a pesar de las distintas franjas etarias, los usuarios le dan un mismo fin.

La técnica que se utilizó es una entrevista en profundidad. Con este tipo de entrevista se trató de conocer la opinión de la población sobre una determinada problemática social. Consistió en una entrevista abierta semi estructurada por temas, que no necesariamente han de seguir una secuencia. La secuencia se encontró condicionada por las respuestas de la persona entrevistada. Las preguntas se formularon siguiendo los enunciados de los objetivos específicos del estudio para que haya una coherencia y se pueda guiar el trabajo a los fines que se desean investigar.



GUÍA DE PAUTAS

Contextualización

Edad

Ocupación

Estado Civil

Nivel educativo

Preferencias/Gustos

Lugares a los que concurre

Tipo de actividad que realiza

Descripción de un día de la semana

Descripción del fin de semana

Comunicación

Conceptualización

Funciones

Usos

Medios de Comunicación

Conceptualización

Identificar e indagar sobre los medios de comunicación que conoce



Internet

Indagar sobre los diferentes usos que hace la persona del mismo

Lugares donde frecuenta su utilización

Plataformas escogidas para su navegación

Tiempo

Indagar el tiempo que la persona pasa en Internet por día

Identificar si hay algún cambio en el uso de Internet/Facebook entre los días hábiles de la semana y los fines de semana.

Red Social

Conceptualización de red social

Identificar los diferentes usos

Identificar la plataforma elegida

Indagar sobre el porqué de la elección de esa plataforma

- Necesidades

Identificar la necesidad que impulsó a tener la red social

- Creencias/Prejuicios

Conocer los prejuicios que tenía la persona respecto a la red social



- Expectativas

Determinar lo que la persona esperaba encontrar en la red

- Usos

Identificar los diferentes usos que se le otorga a la red escogida

Indagar sobre el proceso de aprendizaje (dificultades, facilidades, posibles ayudas)

- Aplicaciones

Indagar sobre las aplicaciones que se conocen y hacen uso

Identificar posibles molestias



Análisis

Comenzando ya en la instancia del análisis de las entrevistas, se abordó para el mismo el modelo de tri-componente de Schiffman de manera particular. Se inició por el componente **cognoscitivo** refiriendo las conclusiones obtenidas de las entrevistas a partir de un análisis cualitativo de las mismas. De manera contigua se abordó el componente **afectivo** y por último el **conativo** para poder finalizar con la conclusión de éste trabajo de investigación.

Componente cognoscitivo. Se analizará la primera variable de este componente, el **Conocimiento**, aquí se observó el nivel educativo de la muestra. La misma contaba con la educación primaria y secundaria terminada, tanto en establecimientos privados como públicos. Rescatando que los usuarios que concurren a establecimientos públicos eran generalmente los que mostraron ser de un nivel socioeconómico menor al del resto de la muestra, siendo ellos también los que dejaron de estudiar para poder salir a trabajar y ayudar a su familia. Con respecto al sector privado, se destaca que siguieron su curso a la universidad, siendo usuarios graduados o por graduarse.

El trabajo es otra variables que se encuentra dentro del análisis del componente cognoscitivo. Se observó que los usuarios que trabajan son los correspondientes al segundo grupo de segmentación correspondiente a usuarios de 23 a 30 años. La mayoría de ellos tienen trabajos en los cuales están en constante manejo de computadoras e Internet. Hacen referencia de que se pasan la mayor parte del tiempo sentados, llevando una vida sedentaria en frente de una computadora y no siempre con la necesidad de trabajar. Mencionaron que cuando no están trabajando, entran a Facebook a ver qué es lo que está pasando o entran a Youtube a ver un rato videos o en el mejor de los casos, leen el diario. Con respecto al primer grupo y hablando de las utilidades que la muestra encuentra en Internet y Facebook se pudo observar que tienen un uso un poco más centrado en la red social mencionada. Se puede mencionar que para ellos Internet es sinónimo de Facebook. Al ser un grupo que no registra acción laboral, se puede especular que tienen mayor tiempo para estar en Internet. Mencionaron que *su vida se organiza y gira alrededor de este fenómeno*. Con esto se refiere a que todas las actividades que los adolescentes



redes sociales USOS
& actitudes

realizan como por ejemplo, las tareas del colegio, las reuniones con amigos, cumpleaños, novios/as, vida en general, lo hacen por medio de Facebook. Es raro que se usen los teléfonos fijos para llamar a un amigos para pedirle la tarea del cole, ahora directamente se la pasan vía red social mientras ven las fotos del sábado a la noche. Se han extinguido las invitaciones de papel para los cumpleaños, ahora es todo por medio de invitaciones virtuales que se realiza mediante Facebook. Ésto consiste en *crear un evento*, por ejemplo, *Festejo mis 18, busco a los amigos que quiero que asistan y se manda la invitación*. Luego los invitados *confirman o no su presencia* y el cumpleañosero ya sabe de antemano quienes podrán asistir. También se puede opinar dejando un mensaje como: *che loco, ¿puedo llevar a mi primo que esta en casa por las vacas?*. No hay nada de que estos jóvenes hagan sin que se lo estén comunicando, prácticamente, en el instante y vía cibernética.

Aprovechando el tema en el que se tocó Internet y los medios de comunicación, se les preguntó qué es lo que ellos consideran qué es la comunicación. Se observó que la muestra estima que es transmisión de conocimiento/mensajes/pensamientos, comunicación es contar cosas, es un proceso de intercambio de mensajes. Vale mencionar aquí que corresponde al segundo grupo etario el que piensa que la comunicación consiste en *transmitir mensajes/pensamientos/conocimiento*. Con esto se quiere hacer alusión que este grupo tiene un concepto más claro de lo que puede llegar a ser la comunicación en sí. El primer grupo, sobre todo los adolescentes que todavía concurren a la secundaria, se destacó por hacer hincapié en que la comunicación consiste en *contar cosas, chusmear*; en fin lo que ellos hacen en Facebook y lo que consideran que es la utilidad del mismo, se verá con profundidad más adelante. Siguiendo con la comunicación y sus funciones, fue asombroso ver que todos coincidieron en las respuestas, la cual fue informar. Fue sorprendente ya que la comunicación tiene otras funciones más, como entretenimiento, persuasión, entre otras. Sería interesante hacer un estudio en un futuro sobre este tema, el ¿por qué las personas consideran que la única función que tiene la comunicación es informar?, ¿qué es lo que los lleva a pensar de esa manera?.



redes sociales
USOS
& actitudes

Con respecto a los medios de comunicación que se conocen, los más famosos fueron la televisión, el celular e Internet con un asombroso registro de los mismos en todos los usuarios. Solamente la persona con mayor edad entrevistada mencionó la radio como un medio de comunicación. Un grupo pequeño, correspondiente al primer segmento de la muestra, mencionó la carta pero hizo alusión a que ya no se usa más y que fue reemplazada por Internet y la comunicación online. Correspondiente a qué medios hacen uso, se volvió a coincidir en Internet, el celular y la televisión. De todas formas hay que rescatar que los encuestados salvaguardando a dos, los cuales trabajan en el ámbito de la comunicación, no sabían definir con exactitud los medios de comunicación y mostraban dudas al momento de hablar sobre esta sección, sus funciones y características. Quizás esta duda apareció porque no son personas que se encuentren habitualmente con este vocabulario y nunca prestaron atención a las distintas clasificaciones que hay dentro de la comunicación. En sí se considera que el ámbito comunicación, sus medios y usos sería un tema interesante para tratar en una investigación futura ya que para alguien que está en el área de diseño y comunicación no es raro hablar sobre esto, pero para personas que se dedican a otra cosa, por lo que se pudo ver aquí, es un tema extraño en cuanto a definiciones y poco sólido en cuanto a conocimientos.

Volviendo al análisis de Facebook como fenómeno social, al relato de los usuarios, es la hora de la variable de las **Percepciones**. Se puede señalar algo muy interesante e importante para este análisis ya que se observó que la población considera que no acepta a gente que no conoce en su Facebook y el que agrega a alguien es simplemente porque es amigo de un amigo o porque le gustó físicamente. También se pudo apreciar que no se consideran amigos a la gente de Facebook. Las personas tienen un panorama más específico sobre qué es la amistad. Si bien se los llaman amigos a la gente de dicha red, los usuarios los consideran como si fueran solo gente que esta ahí, algunos conocidos y otros desconocidos quizás por siempre. Amigos abarca un campo más profundo en cuanto a sentimientos y vivencias. Amistad va más allá de saber qué es lo que está haciendo alguien y eso es *compartir, tener vivencias, ser compinches*.



redes sociales
USOS
& actitudes

Esto llevó a preguntarles si es que aceptan a gente que no conocen, y es ahí donde surgió uno de los mayores items de importancia. Es interesante ya que la mayoría de la muestra estima que Facebook sirve para conocer gente, que es un medio en el cual uno puede tener contacto con personas de cualquier parte del mundo, sin embargo no aceptan a usuarios que no conocen. Se puede apreciar una gran contradicción entre lo que piensan el para qué sirve la red y el para qué verdaderamente lo usan. Se cree que ésto es debido a, y como más adelante se analizará en profundidad, que las personas tengan miedo al no saber quién esta del otro lado y si es auténtico o es un usurpador de identidad. a muestra se limita a tener contacto con los amigos de uno y los amigos de amigos. Son raros los casos, pero los hay, de que se agrega a gente que no se conoce. Éstas son las ocasiones en la que los usuarios quieren agregar a todos los que tienen su mismo apellido, o a alguien que le parecio lindo.

48

Siguiendo dentro del componente cognoscitivo, están los **Hábitos**. Aquí se notó una característica marcada de la muestra y es que se levantan temprano (entre 6 y 7 de la mañana) para empezar con sus deberes. Todos tiene actividades extras de su actividad central (ya sea trabajar o estudiar). Lo que resultó de importancia rescatar es que las personas que hacen uso de la computadora e Internet en sus trabajos comentaron que no sienten necesidad ni ganas de estar en frente de la computadora luego de la jornada laboral. No obstante, los usuarios del primer grupo sobre todo, hicieron alusión de que ellos en cuanto tienen un *tiempito* hacen uso de Internet. Esto ya sea en reuniones, en el cole, en casa. Pero de todas formas eso se analizará más adelante.

Siguiendo dentro del componente cognoscitivo, le toca el turno ahora a la variable de si el usuario **Pidió ayuda para poder usarlo**. Aquí se demuestra algo muy importante, la muestra completa no sabía cómo usarlo ni de que se trataba concretamente Facebook. Nadie sabía decirles con exactitud qué es lo que era. Su conocimiento sobre el programa se fue formando junto con la utilización del mismo. Algunos *metieron mano* e intentaron averiguar el cómo, qué y para qué es lo que era Facebook, otros pidieron ayuda a sus hermanas porque a pesar de que intentaron averiguar teniendo contacto con la red, no pu-



redes sociales USOS
& actitudes

edieron entender cómo se usaba y para qué servía. De todas formas y a pesar de su aprendizaje autodidacta en parte, la muestra se siente conforme con Facebook y aunque han aprendido por separado, en lugares distintos y que ninguno se conoce, lo usan para lo mismo y tienen un mismo sentido en cuanto a su uso. Ésto se detallará con más profundidad a continuación junto con el componente afectivo.

El componente **Afectivo** también se encuentra subdivididos por variables, en este caso se empezará con el las **Expectativas** que tenía en usuario al momento de crearse una cuenta. Aquí se puede percibir que hay una división de opiniones ya que hay un grupo que manifiesta que Facebook sí cumplió con las expectativas que tenía y que estas consistían en encontrar un espacio donde poder pasar el tiempo, donde compartir fotos, donde interactuar con gente, distenderse y relajarse un poco. Sin embargo, el otro grupo, correspondiente al segundo grupo etario, comentó que no tenían expectativas para con la red entonces creen que no se han cumplido. Estiman que al no tener expectativas no había nada por cumplir. De todas formas se deriva de esto, porque siguen usando la red y porque se muestran totalmente conectados con la misma, que están conformes con la misma y con el uso que le dan.

Lo que más le costó a la gente a la hora de hacer uso de Facebook, variable interesante en este caso de estudio. Se demostró que fue crear álbumes de fotos. Hicieron mención de que no entendían el procedimiento para crearlos. No se encontraban las opciones y cuando uno pensaba que estaba creando un álbum y cargando varias fotos, lo que solo hacía era cargar una sola. No sabían cómo cambiarle el nombre a los álbumes y demostraron gran rechazo a los primeros tiempos de la red social analizada donde cargar fotos implicaba una espera eterna ya que solo se subían de a cinco imágenes.

Sobre la **Opinión** que tienen los usuarios **sobre Facebook**, se percibió que había una confusión con la idea de blog siendo que los demás concordaban en que es un espacio donde se podía compartir cosas. La idea de blog no es errada, ya que era lo que estaba en auge en ese momento en el espacio cibernético. Si bien, tanto Facebook como los blog, son plataformas distintas, comparten una base similar. Cuando se hace referencia a base, se quiere hacer mención de que en los dos uno puede encontrar fotografías



redes sociales
USOS
& actitudes

publicadas por los usuarios y donde se pueden dejar comentarios. En ese sentido es similar, distinguiendo que Facebook tuvo un mayor desarrollo en cuanto a la interacción de los usuarios entre ellos, como la creación de chat y juegos online compartidos. Se puede mencionar, que Facebook en parte mató al blog. Esto es debido a que desde que se incrementó el uso de esta red social, se ha disminuido el consumo de blog masivamente. Los blog ahora pasaron a ser una alternativa económica de una página web para personas como artistas, redactores, entre otros, que quieren tener su espacio de expresión.

Pasando al último de los tri-componente, el **Conativo aquí** se analizará con mayor profundidad el por qué, para qué y el cómo de la relación usuario/Facebook.

El primer punto a ser examinado es el **Por qué se decidió tener Facebook**. Se pudo observar que hay distintas líneas de análisis, todas importantes. El primer punto es *porque la hermana lo tenía y le dijo que se haga una cuenta*. Claramente ésto es por una **motivación extrínseca** al individuo la cual es sumamente influida en el usuario llevándolo a la creación de la cuenta; aún sin saber de qué trataba Facebook. Siguiendo con la motivación extrínseca pero ya con una mayor coincidencia fue el *porque todos lo tenían*. Aquí se puede apreciar lo fuerte que es la opinión pública y el estar en sintonía con la moda, la necesidad de participar en lo que hace todo el mundo. Se puede observar que una palabra extraña como Facebook, toma suma importancia en la muestra cuando hay conocidos, y medios de comunicación que lo usan y hablan sobre esa red. Se pudo apreciar que los que se han identificado con una **motivación intrínseca**, hacían notar que era la *curiosidad*, que sentían al no saber qué era y qué se podía hacer ahí. Ésto fue lo que llevó al individuo ver y empezar a *meter mano para ver de qué se trataba esto*. El *porque todo el mundo lo tenía* y la *curiosidad* llevó al usuario al mismo fin. La diferencia radica en que no es lo mismo un usuario que definió que se creó una cuenta porque todo el mundo la tenía (involucrando a terceros en la decisión de su actos), al usuario que respondió que fue porque él quería saber de qué se trataba (haciéndose cargo de su decisión proactiva de ver qué es lo que era Facebook).

Siguiendo con el indicador de **Para qué usa Facebook/Internet**, aquí se destaca ver que la mues-



redes sociales USOS & actitudes

tra, sobre todo el primer grupo etario, usa la red para ver fotos; siendo que el segundo grupo etario usa Internet y Face para trabajar. Sin embargo, los usuarios señalaron que tanto Internet como Facebook lo usan para *pasar el tiempo* (segunda segmentación). Lo que también sorprendió es que cada vez hay más usuarios que se desligan de Skype o Messenger, programas para la mensajería instantánea, para realizar esas mismas funciones más otras, en Facebook. Se puede apreciar entonces que Facebook no solo se lo utiliza para ver los álbumes de fotos, sino también para chatear, recordar cumpleaños, dejar mensajes, organizar eventos, entre las otras cosas que se puede realizar ahí. Las edades de 16, 17 y 18 años, resultaron que usan esta red como si fuera una extensión de la vida real, organizan cumpleaños, se cuentan de sus intimidades, se preguntan sobre exámenes, buscan parejas, persiguen a sus exnovios, forman grupos privados (es decir que los grupos del colegio los trasladan también a la red), para ellos todo lo que viven en la vida real puede ser trasladado a vivencias en la vida virtual.

Retomando las funciones principales de una comunidad virtual, como lo llama el autor Bustamante, se puede reafirmar y decir que la muestra considera que la comunicación y el estar comunicado es importante para ellos ya que sienten un gran deseo de conocer gente, mantenerse en contacto, planear salidas, saludar a cumpleaños, entre otros usos que le dan a la red. Consideran importante el poderse relacionar con personas con las cuales comparten intereses comunes, como por ejemplo el amor al fútbol o los zapatos de Ricky Sarkany.

Se pidió a los entrevistados que usen la red y se registró el recorrido de la persona en la plataforma. Se observó que como primer paso los usuarios una vez que entraban en Facebook leían las noticias que aparecen en el muro (por ejemplo si alguna amigo cambió su estado civil, si alguien subió fotos), siendo que si algo les interesaba como el perfil de alguien en particular, hacían click para poder *chusmear* con más profundidad lo que les pareció interesante. Luego seguían a ver si es que tenían notificaciones, para pasar a su perfil. Una vez que buscaron, leyeron y examinaron todo lo que les interesaba, acudieron a buscar algún *amigo/a* para ver sus fotos, sus noticias, lo que pasaba en la vida de ese usuario en gen-



redes sociales
USOS
& actitudes

eral. Algunos tomaron la decisión de jugar, otros de abrir alguna aplicación que esté dando vuelta como por ejemplo *abrí tu frase de joaquín sabina* (sí, todo con minúscula como suele escribirse en Facebook). Posteriormente a todo esto y cuando el usuario ya no tenía nada que hacer, buscaba de chatear con alguien y volvía a ver perfiles y fotos de amigos. Con esto se puede deducir y dado a que todos los usuarios hicieron prácticamente el mismo recorrido, es que a pesar de que en Facebook se puede entrar desde cualquier lugar para ser utilizado (con cualquier lugar se hace referencia a que uno puede ver primero el perfil de un amigo y luego ver las noticias en el muro) hay una secuencia uniforme en cuanto a su recorrido. En forma en la que uno empiece a usar la red siempre tendrá sentido y no se perderá de nada.

En la variables del **Tiempo estimativo de uso de la red**, se examinó que gran parte de la muestra hizo alusión a que los fines de semana utilizan con mayor frecuencia Facebook, siendo que los usuarios que trabajan y que se encuentran constantemente en Internet, le pusieron horas, 8 horas diarias. Como se observa hay un frecuente consumo de Facebook, no en cuanto a la utilidad que se le da a la red sino al tiempo que se pasa en ella. Ésto es debido a que uno puede estar haciendo la tarea del cole con el Facebook abierto pero sin estar viendo lo que sucede ahí, simplemente estar online. Los usuarios del primer grupo fueron los que demostraron que tienen un uso mayor de la red los fines de semana. Son los que demostraron mayor sedentarismo en sus actividades y menor entusiasmo en la entrevista.

Si bien la tecnología avanza a pasos agigantados facilitando en muchas cosas y curando muchas enfermedades, creo que en el caso de la motivación juvenil la ha aplacado. Los jóvenes ya no prefieren ir a la plaza, juntarse con amigos, ayudar a pintar las rejas. Si prefieren quedarse sentados viendo tele, mandándose mensajes con amigos, chatear y ver qué es lo que sucede en la comunidad virtual más que en la comunidad real.

Con respecto a las **Ventajas y Desventajas** de Facebook se pudo apreciar que los usuarios consideran como ventajas el conocer gente, el poder pasar el tiempo y sobre todo la facilidad de compartir cosas (fotos, pensamientos, cartas, música). Como desventajas valoraron como un punto fuerte y preo-



redes sociales
USOS
& actitudes

cupante el tema de la privacidad y el desconocimiento de quién es la otra persona que ve sus cosas. También se hizo mención de que Facebook sustituye el contacto real, ítem no menor a tener en cuenta. Con respecto al miedo de la privacidad y la preocupación que sentían los usuarios al contar sobre esto, nadie dejó de usarlo o pensó en dejar de usar su cuenta. Este es un tema importante de análisis ya que hay otra controversia con respecto a lo que se piensa y lo que se hace. Entonces se puede deducir que el sentimiento de sentirse incluido y de ser parte de la red es mayor que el miedo de la privacidad.

Luego se quiso saber cuáles eran las páginas que la gente recordaba para poder luego observar si es que las redes sociales y páginas donde la gente tiene una constante interacción con la misma, estaban dentro de las más recordadas. Se pretendió saber este dato ya que si se obtenía un resultado como el mencionado anteriormente, quería decir que los usuarios preferían lugares donde ellos podían ser creadores de contenido y no solo leer la información (lo mencionado en el marco teórico donde se habla del sujeto 2.0). Se obtuvo en primer lugar (con mayor cantidad de votos) a Google, luego a Facebook, pasando a Youtube, y después a Hotmail. Finalizando con Twitter, Gmail y Muscia.com; y sólo una persona hizo mención de Flirck, Juegos, La Voz, Wiki, Latinchat y Olé. Se puede ver que tanto Google, Facebook y Youtube son los que mayor votos han tenido. Son páginas en donde el usuario puede buscar cosas, subir información, videos, dibujos, todo lo creado por él. Por todo esto se puede deducir que junto con el cambio de la web (de 1.0 a 2.0) hubo también un cambio en el usuario como consumidor, ahora más proactivo.

Por último y con respecto a las **Aplicaciones que antes se hacía mención**, se pudo observar que las que se conocen son los juegos, el horóscopo y las frases. Sin embargo la gente sabe que existen más pero no supo mencionar cuáles son. Se mostraron dudosos al hablar sobre las aplicaciones, lo cual llevó a la deducción de que no se encuentran cómodos hablando al respecto de eso, quizás por desconocimiento en cuanto a conceptos. No mostraron interés en este punto, quizás sea por el hecho de que no reconocían claramente el qué es lo que abarcaba el término aplicaciones.



Conclusión Final

Para concluir este trabajo se fue analizando los objetivos planteados al principio de la investigación junto con el análisis de los tri-componentes. En relación al primer objetivo planteado y teniendo en cuenta las entrevistas realizadas, se observó que los usuarios tienen distintas actividades (inglés, gimnasio, guitarra, entre otros) fuera de su actividad principal (ya sea estudiar o trabajar), sin embargo y en cuanto al trabajo se refiere es la mínima cantidad de personas en el primer grupo etario la que tiene jornadas laborales. Se puede tener este punto en cuenta para futuras investigaciones, ya que quizás aquellas personas que no prestan servicio en el mercado laboral, pueden guardar una relación directa con la afectación hacia el uso de las redes sociales. Esto es debido a que demostraron, sobre todo los adolescentes entre 16 y 18 años, que tienen un mayor uso de Internet ligándolo al ocio. Con esto se quiere referir a que son ellos los que eligen estar conectados en la web, dejando pasar el tiempo. A diferencia del segundo grupo, que se encuentran en algunos casos obligados a estar en Internet durante 8 horas ya que su trabajo depende del mismo. Todo esto responde también al análisis del componente connotativo de Schiffman.

A pesar de que algunas personas pusieron horas específicas en cuanto al uso de Facebook/Internet, es complicado dar un horario exacto. Esto deviene a que el uso que la muestra le da a Facebook es entrar un rato, salir para seguir con lo que estaban haciendo y volver a Facebook después para verificar qué es lo que está pasando en la comunidad virtual. Pero por lo que se pudo analizar en las entrevistas es importante destacar que la mayor parte de la muestra demostró un mayor uso de la red los fines de semana, tanto del primer grupo como el segundo. Los jóvenes de ambos grupos mencionaron que entran para *chatear con sus amigos, ver algún video, escuchar música, buscar algo del cole* o simplemente *para pasar el tiempo*. Los tiempos cambiaron y con ellos cambiamos nosotros también. Antes las personas de la edad de los usuarios entrevistados los fines de semana salían con sus amigos, se juntaban a jugar al football de los domingos a la siesta, la visita a la casa de los tíos no faltaba, las idas al campo o las salidas a los shoppings. Se vivía y sentía más el contacto persona con persona.



redes sociales USOS & actitudes

Esto lleva a analizar el componente cognoscitivo de los usuarios, sobre qué es lo que las personas consideran qué es la comunicación. La muestra cree que es la transmisión de conocimiento, de charlar con alguien, de *chusmear*, y en el mejor de los casos que es un *proceso de intercambio de mensajes*. Se pudo observar que los usuarios piensan que estar en Facebook es estar comunicado. Momentáneamente se dirá que sí.

Se considera que la comunicación no es dejar un papel en la heladera diciendo “vuelvo a las 12”. Comunicación es un proceso de intercambio de información donde se encuentra un emisor, receptor, donde hay un mensaje que se envía mediante un canal y donde puede encontrarse el factor ruido que dificulta la correcta llegada del mensaje. Este modelo de comunicación es propuesto por Shannon pero lo retoma Capriotti en su libro “La imagen de la empresa”. Tomando todo esto, se puede afirmar entonces que sí, Facebook es un gran centro de comunicación, a veces instantánea, otras con un poco de demora. ¿Porqué se considera un gran centro de comunicación? Pues están presentes todos los elementos que Shannon propone en su modelo. Existe un emisor (el usuario que escribe en el muro de un amigo *no tengo crédito, llamame cuando leas esto*), hay un canal (Internet) un receptor (el amigo que recibe el mensaje), ruido (se puede considerar a ruido a todos los comentarios y posts que puedan hacer las personas antes o después de ese mensaje o cualquier tipo de distracción que el receptor encuentre en Internet/Facebook).

Siguiendo con la comunicación, ahora es el turno de sus *funciones*. La comunicación presenta diversas funciones como la emotiva, la fática, informativa, entre otras. Sin embargo la población demostró que hay una sola función que ellos tienen en cuenta, la informativa. Se puede deducir entonces que los usuarios consideran que estar en Facebook es estar informado y se olvidan de que muchos de ellos hicieron mención de que entraban a Facebook a jugar. Quizás la respuesta estuvo condicionada en parte por los medios de comunicación que conocen y hacen uso, segundo objetivo planteado. La televisión encabezó la lista como primer candidato, siguiendo con el celular, el teléfono e Internet. La carta y la radio, si



redes sociales
USOS
& actitudes

bien fueron mencionadas, los mismo entrevistados recalcaron que son medios olvidados y reemplazados por Internet. Se puede ver claramente que aparte de ser un medio de comunicación Facebook es también un medio por el cuál la gente se mantiene informado. ¿Porqué Facebook un medio de información?. Porque estar informado es saber que es lo que esta pasando. Desde el punto de vista en el que se está analizando en este trabajo no importa si la información es relevante y de último momento. Estar informado es relativo a lo que para el usuario significa eso. Quizás a la muestra no le interesa lo que pasó en Iraq pero sí saber cuándo es la recibida de Mauricio, el asado del día del amigo, o mejor aún si la consultora que tiene en Facebook como amiga lanzó alguna oferta laboral interesante. Lo que está claro es que, de una u otra forma (ya sea por medio de un diario digital, redes sociales o simplemente googlear lo que a uno le interese), todos navegan en el mar de la comunicación y de la información. Al fin y al cabo es instinto natural el saber qué es lo que está pasando en el mundo (virtual o físico), y ese instinto no se pierde nunca, puede ser relativo, pero no se pierde. Cuando se hace referencia a relativo se quiere hacer mención de que la información es relativa. Lo que para Mauricio es importante saber, quizás para Juan no.

Con respecto al análisis de cómo fue su *primer contacto con Facebook*, si conocían de qué se trata o tuvieron que pedir ayuda a alguien (variable analizada también en el componente cognoscitivo), se demostró que Facebook no tenía una gran transparencia en cuanto a la transmisión de conceptos claros. Esto provocaba que los usuarios no tuvieran una base sólida con respecto a los conocimientos previos al primer contacto con la red. Gran parte de la muestra no sabía de qué se trataba, hasta algunos lo confundían con el concepto de blogs. Sin embargo y a pesar del desconocimiento que implicaba para la muestra, fue más fuerte que ellos el deseo y se crearon su perfil. La mayoría simplemente *metieron mano* para ver cómo funcionaba, siendo que otros, en su minoría, fueron los únicos que pidieron ayuda a sus hermanas. Se cree que a pesar de que algunos pidieron ayuda y otros simplemente investigaron por su cuenta, lo destacable aquí es que nadie mencionó que no querían o no sentían la necesidad de tener una cuenta. Al contrario, demostraron una gran ansiedad al contar el cómo fue su primer contacto, qué



sintieron e hicieron. Muchos demostraron grandes dudas al comienzo. Señalaron que no sabían de qué se trataba y que nadie les podía decir con exactitud lo que era, se encontraban en un mismo nivel de conocimientos en un principio. Lo que más le costó a la población fue crear álbumes de fotos y hablar sobre las aplicaciones (siguiendo con las variables del componente cognoscitivo). Hicieron alusión a que no se podía encontrar la forma de subir las fotos y sobre todo de crear un álbum específico para la misma. En el primer grupo hubo una persona que comentó que sus amigas subían fotos por ella y que la etiquetan, pero ella al no hacer uso de ello, tampoco sabe cómo se hace.

Aquí es un lugar apropiado para poder hacer mención de la importancia que tiene el diseño y su maquetación. Si un diseñador no puede hacer posible que el usuario se sienta cómodo en el primer contacto que tiene con la red y se encuentra que tiene dificultades en usarla, como por ejemplo carga fotografías es porque hay un gran problema tanto del diseñador como profesional, como de maquetación. Como futura diseñadora sostengo que un diseñador (en todas las áreas que el diseño abarca) tiene **siempre** que pensar desde el punto de vista del usuario. De nada sirve que una página tenga un diseño muy atractivo e innovador si el usuario solo va a encontrar dificultades en su uso. Lo más importante en todo esto es que los que hayan visitado por primera vez la página piensen en volver a hacerlo otro día.

Con respecto a las aplicaciones se pudo observar que son pocas las que se conocen y de las que hacen uso. Las personas demostraron que sólo utilizan las que aparecen en las noticias recientes, ya sea que haya sido usada por alguno de sus amigos o haya salido como novedad; pero no investigan ni buscan sobre otras. Se pudo observar que la muestra se encontraba dudosa e insegura al hablar sobre aplicaciones ya que cuando se le preguntaba sobre ellas titubeaban y preguntaban ¿aplicaciones?, como pidiendo ayuda para saber a que se estaba refiriendo. Se considera que este tipo de reacción se debe a que el término no es algo claro, no es un concepto al cual las personas puedan dar una respuesta sin antes haber preguntado ¿los juegos?, ¿las frases?. Se notó que asocian lo que ellos usan al término aplicaciones: frases, juegos, editores de fotos, muñecos de estados de ánimo, entre otros; sin importar si es que son



redes sociales
USOS
& actitudes

o no realmente aplicaciones. No saben definir el término en sí, por eso se cree que no tienen en claro lo que eso abarca. Entonces, por todo esto se dedujo que la mayoría de los usuarios solo usan las que están a la vista y por lo consiguiente la que usan los demás. Hay una regla en cuanto a la creación de una web que menciona que la información tiene que estar clasificada y ordenada. Se puede agregar a esto que mientras hay menos opciones dentro de una clasificación, el usuario se marearía menos. Con esto se quiere ejemplificar que si en lugar del término *aplicaciones* se hubiera elegido un grupo de *juegos*, otro de *frases*, otro de *regalos*, sería más fácil para el usuario distinguirlos e identificarlos. Hay que tratar de que todo se encuentre a dos o tres clicks de la página principal, sino, el usuario se pierde.

58

Cuando se le preguntó sobre las expectativas que tenían y que habían tenido (cuarto objetivo), gran parte de la muestra indicó que Facebook sí había cumplido con lo que se esperaba antes de usarlo. Otros demostraron que no tenían expectativas previas. Si bien manifestaron que no las había, se cree que al no tener una idea clara de lo que trataba Facebook no podían entender que era lo que les esperaba. De todas formas se infiere, porque siguen usando la red, de que están conformes con la misma. Sin embargo, se quiere hacer mención aquí a lo antes citado, la creación de algo claro, de clasificaciones y orden. Una vez que se tiene esos tres elementos, se puede crear algo que tenga una definición por sí mismo y será más fácil en la transmisión de su concepto.

Siguiendo con el análisis de la muestra con respecto a las percepciones, tocamos el tema de que las personas consideran que usan a Facebook para conocer gente. Este es un ítem importante en el análisis ya que se mostró una gran contradicción en lo que las personas dicen que sirve y para lo que realmente lo usan. La paradoja nació cuando se les preguntó si es que ellos aceptaban a gente que no conocían. Lo asombroso es que dijeron, en su mayoría, que no. Esto se puede tomar como que es una reacción al miedo de lo que expresaron en el ítem de desventajas de la red. La población analizada demostró, como se mencionó anteriormente, gran preocupación por la privacidad y el desconocimiento de quién es la persona que está viendo el Facebook y los datos de uno. Se puede concluir en este sentido, y teniendo en



cuenta la valoración del componente afectivo del usuario, de que a pesar de que las personas consideran que Facebook es un gran medio para conocer gente, gran parte de ella, e indistintamente al grupo al que pertenecen, no acepta a quien no conocen por miedo a la privacidad y el robo de sus datos. A pesar de todo esto, no dejan de usarlo. ¿Por qué? es una gran pregunta para un futuro análisis del tema. ¿Cómo puede algo a lo que las personas le tienen cierto miedo, seguir usándolo?

Como se pudo ver a lo largo de este trabajo de investigación, y como se mencionó anteriormente, a pesar de las distintas edades y diversas actividades que puedan llegar a realizar los usuarios, los usos que le dan las personas a la red, es prácticamente la misma. También hay desconocimientos, dudas de conceptos, problemas en el primer contacto con la red y miedos.

Como diseñadores, se propone en este trabajo de investigación que, con respecto a redes sociales (y en un futuro con cualquier página que se diseñe), se logre más transparencia. Quizás sea mejor tener pocos elementos (con esto se quiere referir a lo antes mencionado: elementos en grupos, clasificados y ordenados, a no más de dos click de distancia con la página principal) para poder lograr una mejor interacción entre el usuario y la red. Hay que tratar que la persona se sienta cómoda y la maneje seguro. No hay mejor publicidad que el boca en boca para algo. Entonces se cree que es de suma importancia que si se llega a plantear una nueva red se haga una propuesta más acorde a lo que la gente va a buscar. Si bien la innovación de Facebook es poder chatear, ver fotos, dejar comentarios y buscar a personas de cualquier parte del mundo; la población de análisis demostró que hay muchas más utilidades que brinda la misma y las cuales no están siendo usadas debido a su dificultad de encontrarlas.

Si se tendría que plantear el diseño de Facebook nuevamente, se le diseñaría un menú en donde se pueda encontrar las siguientes opciones: inicio, mi perfil, amigos, mensajes y juegos. Descartando así la posibilidad de que las opciones se encuentren dispersas en distintas partes de la página como están ahora. Se aconsejaría no cambiar seguido el tamaño de la tipografía, cosa que a la mayoría de la muestra dijo que le incomodaba. Sí se recomienda dejar la división que existe actualmente entre el *menú* y el área



redes sociales USOS & actitudes

de las *notificaciones* ya que ésta es una característica típica de Facebook y necesita un espacio fijo, único y fácilmente visible.

Este estudio sirvió para dar cuenta de los diferentes usos que hacen las personas respecto a la red. Se ha visto que Facebook sirve para poder trabajar y vender tanto servicios como productos, es útil para poder pasar el tiempo, como así también para poder encontrar al amigo de la infancia que dejamos de ver por cuestiones de la vida; o algún novio o novia si es que se busca conocer a alguien. Porque el *amor cibernauta* también existe, para muchos. Sin embargo, no se debe restar importancia a lo que la gente mencionó muy preocupadamente, el tema de la privacidad y el robo de sus datos personales. A pesar de ese miedo latente que hay y que no pueden hacer nada al respecto, no se dan cuenta de que son ellos y/o algún amigo simpático los que decidieron publicar tal o cual información. Riesgos hay en todos lados, solo hay que prestar un poco más de atención el para qué, dónde y por qué usamos lo que usamos.

Se está viviendo tiempos muy modernos, donde la tecnología avanza más rápido de lo que se puede llegar a tener conciencia. Tanto Facebook, Twitter, Iphone, SmartPhone y toda la lista de teléfonos inteligentes que permiten estar en dos lugar al mismo tiempo (comunidad virtual y vida real) y las redes sociales que conocemos, están siendo cada vez más invasivas en la privacidad de las personas, pero es simplemente porque uno deja y permite que eso suceda y quizás sin darnos cuenta. Anteriormente se habló de que hay dos tipos de realidades, una virtual y una física. Con este trabajo de investigación se llegó a la conclusión, un poco triste a lo cierto, que la realidad virtual le está ganando espacio a la física. ¿Porqué?. Porque se ha descubierto de que los usuarios de redes sociales no pueden estar un día sin estar conectados. La muestra demostró que cuando estan en una reunión, cumpleaños, casa de amigos; **están conectados**. Hay una frase anónima que ejemplifica claramente la causa de las redes sociales y el porqué pienso que la realidad virtual le gana a la física: *las redes sociales acercan a quienes están lejos y alejan a quienes están cerca*. Como se hizo mención anteriormente, hay un mayor número de individuos que se estan haciendo consumidores de las redes sociales y los cuales, según la muestra estudiada, si se van de



vacaciones tienen, sí o sí, que saber primero a dónde hay un ciber. Entonces si no se es capaz de estar un día sin Internet, ¿no creen que la virtualidad le está ganando espacio a la realidad?

Lo que se cree es que hay una gran necesidad de estar conectados, compartir y seguir la corriente de lo que los demás tienen, y de lo que está sucediendo. Se considera que el sujeto pasó de ser un usuario pasivo y ahora tiene el papel de alguien proactivo, creador de contenido. El sujeto no se conforma con ver y leer algo, ahora él quiere crear un video, subirlo a la web y compartirlo con sus *amigos* y con gente desconocida. Esto es lo que se llama Sujeto 2.0, que sería interesante proponerlo como tema de investigación futura. Se considera que es de suma importancia para poder entender un poco mejor a los nuevos usuarios de la Web.

Se espera que todas estas cosas de las cuales quizás algunas ya se sabía pero no se era concientes de ello, ayuden en un futuro para poder crear una red tan *copada* como Facebook pero con un avance en cuanto a su manejo, conceptos y relación usuario/red. Porque de nada vale tener algo tan bueno si la gente no sabe transmitir qué es, de qué se trata, cómo se usa y para qué sirve.



Bibliografía

Libros consultados:

- Bustamante Enrique, Redes Sociales y Comunidades Virtuales en Internet, Alfaomega, México, 2008.
- Faerman Juan, Facebook nuevo fenómeno de masas de Facebook, Ediciones B, Argentina, 2009.
- Gutiérrez Gallardo Claudio, Cómo funciona la Web, Primera edición - Universidad Nacional de Chile, 2008.
- Merlino Aldo, La investigación cualitativa en ciencias sociales. Temas, problemas y aplicaciones, Cengage Learning Grupo America Lee, Argentina, 2009.
- Orihuela, J. L. (14 de 10 de 2008). La hora de las redes sociales. Nueva Revista, nº 119 , 57-62.
- Ritzer George, Teoría sociológica clásica, McGraw Hill, México, 2005.
- Royo Javier, Diseño Digital, Paidós, Barcelona, 2004.
- Sampieri, Collado y Baptista, Metodología de la investigación, Segunda edición - McGraw-Hill, México, 2006.
- Schiffman, Comportamiento del consumidor, Pearson, España, 2005.
- Vieytes Rut, Metodología de la investigación en organizaciones, mercados y sociedades, Editorial de las Ciencias, Argentina, 2004.
- Capriotti, P. (1992): La imagen de la empresa. Estrategia para una comunicación integrada. El Ateneo, S.A, Madrid



Páginas Web consultadas:

<http://www.youtube.com/watch?v=YXFYkbQRgY4&feature=related>, Web 1.0 vs Web 2.0, 22-3-2010.

<http://revista-redes.rediris.es/webredes/talleres/redes-sociales.pdf>, Redes sociales: una introducción, 23-3-2010.

<http://www.monografias.com/trabajos11/moti/moti.shtml>, Tipos de Motivación, 3-4-2010.

<http://www.uv.mx/departamentalizacion/lecturas/Funciones/funciones/Lectura%206.%20Extension%20de%20la%20cultura.Tarea%20olvidada.pdf>, Hugo Hernández Martínez y María González Sierra - Funciones, 12-5-2010.

<http://webdospuntoceroymas.blogspot.com/>, Web 2.0, 12-8-2010.

<http://maspeople.cl/blog/67-construyendo-una-comunidad.html>, Cynthia Ordóñez -Construyendo una Comunidad, 25-10-2010.

<http://www.educoas.org/portal/bdigital/contenido/valzacchi/ValzacchiCapitulo-2New.pdf>, 11-11-2010.

http://www.angelfire.com/emo/tomaustin/Met/guiacuatrodis_e_o.htm, 21-02-2011.

http://www.bbc.co.uk/mundo/cultura_sociedad/2009/07/090528_1120_especial_redes_sociales_intro_med.shtml?s, Dupín, M. E., Redes sociales: ¿ciudades de vidrio?, 21-02-2011.

<http://www.alexa.com/>, Top de páginas web, 22-02-11.

<http://www.definicionabc.com/general/experiencia.php>, Experiencias, 22-02-11.

<http://enlacedigital.com.ar/i/facebook-argentina-quintos-en-el-uso-de-redes-sociales>, Facebook y su uso en Argentina, 22-02-11.

Tomás Austin: http://www.angelfire.com/emo/tomaustin/Met/guiacuatrodis_e_o.htm, 25-03-11

http://www.inteligencia-emocional.org/ie_en_la_educacion/trescomponentesdelamotivacion3.htm, 04-01-11.

<http://insn.die.upm.es/docs/VR0304.pdf>, 31-07-11



Anexos



Entrevistas

Entrevista 1

Guía de pautas.

Hola...como estas?.

Bien, bien.

Bueno te parece que empecemos con esto entonces?

Dale.

CONTEXTUALIZACION

Me gustaría saber tu edad...

23 años.

Y que haces de tu vida?

En este momento estoy tratando de terminar la facu, busco labaritos por ahí. Pero quiero terminar una vez por todas con la facu, me tiene harta ya.

Y que estas estudiando?

Publicidad.

Ah si?, en donde?

En la Metro.

Mira vos... tuve unos amigos que estaban estudiando ahí. Y contame estas de novia?

No, en estos momentos no. El amor no esta hecho para mí.

Hey...porque no?.

Nose me resulta medio difícil, o quizás son he tenido suerte aun no?.

Y que es lo que buscas en una persona?



Que sea sincera más que todo, y eso hoy en día no se puede conseguir. Por ejemplo con esto de Facebook encontré a mi ex que estaba de novio con otra mina.

Ah si?. Como haciendo?, si es que me querés contar un poco.

Resulta que yo estaba de novia hace dos años más o menos con un pibe de aquí de Córdoba. Según él no tenía Facebook, o por lo menos yo no lo encontraba. La cuestión, resumiendo un poco, es que una vez encontré una conversación con una mina en mi computadora porque se gravan las conversaciones, y veía que la mina le decía que lo amaba, que esperaba el día en que se vean y amanezcan juntos. Un a sarta de cosas que yo no sabía de donde venían ni quien era la mina.

La cuestión es que era una rumana con la que él hablaba, la había encontrado en el Facebook y bueno...

Yo corte con el, porque aunque sea virtual para mi es un engaño. Conclusión de la historia, la mina viene desde Rumania a visitarlo y porque se ven una vez por año se hacen llamar novios. En fin, jugadores le faltan a los dos.

PREFERENCIAS/GUSTOS

Mira vos, que feo... pero quizás sea mejor estar solo antes que mal acompañado no? Contame que es lo que haces ahora de tu vida. Que lugares te gustan visitar...

Ta bien, ahora esta todo más que bien. Me costó al principio asimilar los cuernos, pero ahora todo más que bien.

Que es lo que es mi vida hoy en día... me gusta mucho la música, el arte. Estoy sentada al frente de la compu casi la mayoría del tiempo. Suena medio feo, pero es así mi vida. Me gusta salir mucho al cine, y bailo. Bailo folklore y tango. Ahora no me inscribí a ninguna de las dos, mi vida está un poco complicada, problemas familiares. Asíque nose que será de mi vida este año. Mi vida es improvisada, se arma cada cinco minutos.



redes sociales
USOS
& actitudes

Deportes practicas?

Si hago natación, me gustan todos. He hecho taekwondo, handball, judo, gimnasia, pero como te dije ahora no estoy haciendo nada hasta nuevo aviso jajaaja

Esta bien y como seria un día de tu semana.

Medio aburrido jajaaja... me levanto no muy temprano, tipo 9. Desayuno y me siento en la compu. Hago un poco de laburo, un poco de tesis, un poco de nada y ya!... a la tarde salgo un rato, veo a mis amigos. Eso por ahora.

Y cuando estas en la compu, que haces?

Ahora estoy con un laburo grande, que lo tengo que hacer por medio de Internet. Pero también facebookeo, me distrae mucho, es una adicción.

Como que es una adicción, porque?

Porque si, si tengo Internet no puedo estar sin entrar... sin ver que se esta haciendo. Es como una necesidad de estar, aunque se que estoy al pedo y gastando el tiempo o mejor dicho malgastando el tiempo, es mas fuerte que yo.

Jajaja... está bien, entiendo. Entonces te consideras una adicta al facebook?

Jajaja si, tendría que asociarme a alguna organización de esas que son anti algo. Podria salir una anti-facebook.

Y para que usas facebook?

Para boludear y para trabajar. Tengo dos cuentas.

Una que es mia, y que la uso para boludear mas que nada. Participar en la Gamba por descuentos y entradas al cine, ver fotos. Me encantaaaa ver fotos, chusmear.

Y la que tenés para trabajar?

Y esa la uso para subir mis trabajos, tengo un perfil mas serio se podría decir.

Conseguiste trabajo por facebook?



redes sociales
USOS
& actitudes

Si, bastante. Casi todos los encargos son de gente que he conocido por face.

Y las viste alguna vez?

mm....no. Bah...algunos si. Pero a la mayoría no.

Y a las personas que no conociste, las consideras como amigos?

Na.... Pero es la forma más fácil de decir y que te entiendas. Pero no, no las considero como amigas. Pero asi y todo conoci un novio mio por Internet.

Ah si? Porque decías que tu vida era aburrida?... es interesantisima... contame de ese novio.

Si, mi hermano subió una foto mía al sexy o no. Una pagina en que hay fotos de persona y se rankean para ver quien es mas sexy. La cuestión es que termine dando con un pibe con el cual empezamos a chatear, después nos conocimos y terminamos de novios. Estuvimos un año más o menos.

Ah...o sea, bastante!

Si, muy piola el guaso.

Cambiando un poco de tema, para vos es importante la comunicación? Ya sea en tu familia, con amigos, con tu novio. La comunicación en si, es importante?

Si, mas vale... a mi no me gustan las discusiones y creo que la comunicación es el mejor medio para evitar llegar a malos entendidos.

Y vos que estudias publicidad, que es la comunicación para vos?

La comunicación es la transmisión e intercambio de conocimientos y palabras. Siempre y cuando sea en relación reciprocas, o sea, que vengan y vayan. Que al haber un estímulo haya una respuesta. Jajajaja suena muy facultad mi repuesta pero creo que es eso.

Jajaja... me hace acordar si, a sociología tu respuesta. Y para que crees que sirve. Para que vos la usas?.

Hum...sirve para poder transmitir, persuadir, convencer.

La uso como te dije antes para tratar de evitar malos entendidos. Sobre todo en el laburo trato de que todo quede asentado, para cubrirme las espaldas después.



redes sociales
USOS
& actitudes

Pero en si, para poderme relacionar con las persona no?. Sin comunicación no hay nada. Seriamos autistas más o menos.

Que medios de comunicación conoces?

Internet, radio, revistas, diarios, teléfonos, los celulares hoy en día. Por poco más no te mandan las publicidades por mensaje de texto, aunque persona lo hace.

De todos esos que me mencionaste cual es el que mas usas?

Internet, sin dudarlo. Después veo mucha tele, pero no los programas de chimento, sino peopleandart, discovry y esas cosas.

Donde haces uso de Internet?

En mi casa mas que nada o en la terminal cuando voy a viajar, entro un ratito.

Tenés alguna notebook o teléfono que te permita lleva Internet con vos?.

Siiiiii tengo notebook y cel con Internet. Me gustaría tener un blackberry para poder tener una mejor navegabilidad, pero es muy caro.

Que soles hacer cuando estas en Internet?.

Aparte de facebook que ya te conté, entro a hotmail, investigo mucho en Google.

Que investigas?

Mmm... cursos, concursos, otras empresas de publicidad, otras empresas que laburen lo mismo que yo. Hablamos de tu laburo y yo supuse que laburas de la publicidad, pero no te pregunte en que laburas. Si, hago algunos labaritos de publicidad pero mas que nada vendo artículos de promoción y regalos empresariales.

Ahhh... mira vos que interesante. Esto explica porque facebook te ayudo mucho a tu venta.

Ajap.

Cuales son las paginas que frecuentemente usas? Si te pido que me digas 5 paginas sin pensar, cuales serian?



redes sociales
USOS
& actitudes

Hum.... Facebook, twitter, Google, Hotmail, gmail, Google. Ups.. son 6, bueno..

No importa. Usas twitter también?

Si tengo una cuenta, pero no entro casi nunca.

Por?

Porque es medio aburrido, o sea, no puedes estar en contacto con las personas como en face. Eso de escribir poquito y creerse intelectuales y “cools” (hace seña de comillas con las manos) no me va. Que se yo... prefiero lo común y simple.

Por día, podrías decirme mas o menos cuanto tiempo estas en Internet?

Sii, son muchas horas, desde las 9 de la mañana hasta las 5 de la tarde mas o menos. Como, desayuno, meriendo, todo en la maquina...

Waow!... muchas horas, aproximadamente 8 horas por días.

Si, muchas, pero soy feliz así.

Me parece perfecto. Contame.... Podrías estar un día sin usar Internet?

Si, de poder puedo. Los primeros días cuestan un poco, pero una vez que lo dejo los primeros 3 días, después no me da por ir. Nose porque. Es como que si lo tengo lo consumo excesivamente pero si no lo tengo... no lo tengo y ya.

Facebook y Twitter son parte de las redes sociales. Que sabes sobre redes sociales?

Mmm... no mucho. O por lo menos no mucho más de lo que la gente sabe. Que son lugares donde la gente se encuentra conectada. Para mi las redes sociales es sinónimo de face y twit.

Y para que crees que las usan y sirven?

Para mantener a la gente conectada. Gente de cualquier parte obviamente y que hasta gente que no se conoce, pero no mucho mas que eso.

Que es lo que a vos te impulsó hacerte una cuenta?

Sinceramente? Que todo el mundo tenía y que yo no sabia que era. Todos mis amigos tenían una cuenta,



redes sociales
USOS
& actitudes

arreglaban las salidas por face y yo estaba totalmente descolgada.

Que pensabas antes de tener Facebook y Twitter sobre ellos?

Que estaba loca la gente que tenía uno, porque podía cualquiera ver todo de uno. Que la privacidad se complicaba, era como ser famoso jajaja

Y ahora?

Ahora no, me di cuenta que puedes tener tu espacio completamente privado y elegir quien quieres que sea tu amigo y quien no. Creo también que el miedo a la privacidad se me fue, entonces ahora es como más relajado mi pensamiento.

Facebook y Twitter cumplen con lo que esperabas que sean?

Facebook si, Twitter no.

Y que es lo que esperabas de ellas?

De Facebook que sea como es. En realidad creo que no me esperaba nada, creo que todo se fue construyendo a medida que lo iba usando. Y de Twitter creo que ese fue mi desilusión porque esperaba que sea dinámico como el face, y no lo fue. Creo que por eso lo deje.

Cual te resulto más fácil usar?

Hum... al principio Twitter. Face es medio complicado sobre todo cuando quieres subir fotos y esas cosas... marea un poco lo que es el muro con lo que sería lo general, pero es hasta que uno le agarra la mano. Vendría a ser como más transparente Twitter pero en cuando a lo divertido y lo que se puede hacer es mejor face.

Como aprendiste a usarlos?

Metiendo mano

No pediste ayuda a nadie?

No... metiendo mano nomás...

redes sociales USOS
& actitudes

Que es lo que te resulto difícil en Facebook?

Subir fotos, por el amor a dios!, nunca hice algo tan difícil. No encontraba el icono que decía “Crear álbum” (manos señalan comillas).

Y después tratar de entender un poco lo que es y como consistía eso del muro mío y el que esta en general. Eso si se me hizo un lío encontrar un orden.

Haces uso de las aplicaciones que tiene Facebook y Twitter?.

En face si en Twitter no, todavía no entiendo Twitter a decir verdad.

Entonces dejemos de lado a Twitter si te parece. Cuales son las aplicaciones que conoces en Facebook?

Las que conozco o las que uso?

Por ahora las que conoces, después te pregunto por las que usas

Conozco las de Farm Ville, un muñeco que es de humor que dice como estas, el horóscopo, las frases, pero no estoy segura si eso es una aplicación o no. Los juegos de unos peces y de memoria.

Y ahora si, cuales son las que usas?

El juego de la memoria y algunas veces las frases. Pero no soy mucho de eso.

Sacarías alguna?

Siii por favor maten al Farm Ville, me tiene los kinder inflados!.

No soporto que me estén llegando en el muro las actualizaciones de eso, me molesta!!!



Entrevista 2

Información personal

- o Edad: 22 años
- o Sexo: Femenino
- o Ocupación: Estudiante - Trabajadora
- o Educación: Nivel universitario
- o Estado civil: Soltera

Estilo de vida

- o Descripción de un día de semana

Me levanto temprano, desayuno, prendo la compu. Chequeo las cuentas de facebook, twitter, Hot-mail y todas esas cosas que uno tiene. Empiezo con el trabajo, hago la tesis y después almuerzo. Luego de comer ehh... voy al trabajo uso la computadora chequeo páginas y blogs de moda.

Vuelvo a mi casa y me conecto un ratin si me quedan ganas, sino a dormir hasta el otro día.

- o Descripción de un día del fin de semana

Me levanto un poco tarde los findes, uso mucho la compu, busco tendencias de moda, veo mis cuentas. Este semestre no estoy saliendo de joda.

- o Hobbies

Eee y bueno ... diseñar, la compu, estar un poco al aire libre. Salir a comer con mis amigos.

- o Interesado en....

Tendencias, disenio, disenio grafico, arte



Gustos

o Lugares

Lugares nuevos, raros por descubrir, museos, tiendas de ropa.

o Música

Me gusta variadito, desde el indie-folk, rock yankee, hasta la mecha sosa.

o Lectura

Definitivamente García Márquez y la Legión del realismo Mágico de Mesoamérica.

o Tv

Solo veo canales de música y series por Internet. Las series son Yankees. No consumo mucha Tv ha decir verdad.

o Radio

Waow!...me acabo de dar cuenta que ¡nada!. ¡Nada de nada!.

o Webs

Las webs que chequeo son sobre tendencias en diseño, arte. Desfiles de moda, diarios on line.

Tiempo promedio, por día.

o Que la persona hace uso de la **radio (no escucha)**

- 1-3 hrs.
- 4-6 hrs.
- 7-10 hrs.
- 10 más.

o Que la persona hace uso de la **Tv**

- 1-3 hrs.



redes sociales USOS
& actitudes

- 4-6 hrs.
- 7-10 hrs.
- 10 más.
- o Que la persona hace uso de la **Internet**
- 1-3 hrs.
- 4-6 hrs.
- 7-10 hrs.
- 10 más.

Consumo

- o Artículos de moda
Invierto en ropa, es lo que más me gusta. Me gustan las cosas caras.
- o Tecnología
Solo tengo ipod y mi notebook, no le doy mucha pelota a esas cosas.
- o Marcas que consume
Rapsodia, Paula, Mac, Dell, Paruolo.
- o ¿Se considera una persona consumista?
Algo... si un poco.

Entorno social

- o Familia
- Estructura
En mi familia somos 4; mis padres y mi hermana y yo.
- Rol



redes sociales USOS
& actitudes

Hija y hermana. En mi casa, pongo ropa a lavar, lavo platos, tiendo la mesa y mi cama.

- Afinidad
- Comunicación
- o Amigos
- Pertenencia a un grupo grande/chico

Chico.

- ¿Se considera estar dentro de alguna “tribu” social?

No para nada.

- Lugares donde se los ha conocido

Algunos en la facu, otros por ser amigos de mis amigos.

- ¿Considera a la gente que no conoce, en el caso de la web, como amigos?

No, creo que no.

Red Social

- o Razón por la cual se hizo miembro

Creo que curiosidad, chusmear para ver de que se trataba. En el caso de facebook me obligo un amigo.... uso twitter y facebook.

- o Razón por la cual se ha elegido esa red y no otra

Y.. Popularidad de la red. Igual al facebook llegue re tarde jeh!.

- o Cuanto se conoce la red elegida

Poco en general, muy poco. Uso solo lo básico de ambas.



redes sociales USOS
& actitudes

- o Aplicaciones que se conocen
En twitter, favotter. Y en facebook friendfacts, farmvile.
- o Aplicaciones que se usan
Las que dije recién menos farmvile.

- o Horarios en la cuál se usa
 - Durante el trabajo
 - Durante el estudio
 - Durante horas de ocio

- o Lo primero que la persona ve al ingresar a la cuenta
En tw me fijo si tengo más followers que antes y si tengo direct messages. En fb si tengo in box o mensajes en el muro.

- o Conocer el recorrido de la persona en la cuenta
Se encuentra la respuesta en las últimas hojas de la entrevista. Se marca el recorrido de forma numérica, considerando en número 1 como lo primero que se ve.

- o ¿La interfaz le resulta cómoda?
En tw si. Pero no me gusta el ultimo formato del fb, me gustaba más antes era más simple y rápido, entrabas a tu muro directamente.

- o ¿Se encuentran las cosas que se desean usar fácilmente?
Si, si uso las de siempre si pero a veces me intereso por cosas nuevas y sobre todo en algunas aplicaciones cuando das click salta a links raros o con mucha publicidad.



redes sociales

USOS

& actitudes

- o Se interesa por conocer nuevas aplicaciones

Muy poco, casi nada.

- Las conoce mediante la aparición de la misma en “el muro”

Claro... si si.

- Las buscan en Internet

No, nunca.

- Se la comenta un conocido

Mmm puede ser.

- Las buscan ellos mismos

No...

- o La división del área le resulta adecuada, cómoda

Facebook

- Menú:

Si

- Muro:

Si

- Aplicaciones:

No

- Actualizaciones:

No a veces molestan, sobre todo cuando hay actualizaciones de amigos de amigos.

- Encontrar amigos:

No, la lista de amigos en general, de todos es muy larga y no encuentras a quien buscas. A demás para buscar a veces se tarda.



redes sociales USOS & actitudes

Twitter

- Settings

Todo ok con tw. Es fácil y esta todo simple y claro.

- Información de la cuenta, como ser los followers

Todo bien con eso ... vas a un solo lugar y tenes todo lo que necesitas saber sobre tu cuenta.

- Timeline

Mira,, yo sigo a re poca gente pero imagino que los usuarios que siguen a muchas gentes se les debe armar un bardo , no se esos que siguen como a 2000 personas, que actualizan todos al mismo tiempo.. No se no me gusta eso.

Tanto fb como tw

- o Dónde se hace uso de la red

- Trabajo
- Escuela
- Casa
- Cyber

- o Impacto de la red en la vida

- Considera que se volvió más sociales

No la verdad que no.

- Considera que sale con menos frecuencia que antes

Mmm en general salgo poco... Quizás si salgo menos que antes, pero no creo que este relacionado con el tema de Internet.

- Su autoestima ha tenido algún cambio



redes sociales USOS
& actitudes

No, no creo.

- Algún problema que le haya ocasionado el uso de la red

Si me ocasiono un problema... Pero prefiero no hablar al respecto.

- Alguna satisfacción

Si,... El Faco un conocido de tw y periodista, un genio. Amo leer lo que escribe.

- Con respecto a las expectativas que tenía antes de su uso, ¿las supero o no?

Mm no en general no tenía expectativas.

- o Hábito de uso

- Todos los días

- Por semana

- Por mes

- o Horas aproximada que cree que es usuario de la misma

Y la verdad no se pero muchas .. Tipo 2 o 3 por día

- o Con que frecuencia entra a chequear su cuenta

Entro varias veces por día un ratin, unos segundo solo para ver que onda. Serán unas 5 o 6 veces al día.

- o Ventajas/Desventajas que considera que puede encontrar

Me parece que al facebook le sobran cosas, no se creo que “menos es más”. Por eso me gusta más tw.

- o Algo que le cambiaría

Simplificaría fb, lo volvería como antes. Haría la visual menos dura y más redondeada onda los bordes, pondría más colores, cuidando que no sea un circo... Claro.

- o Algo que le sacaría

Muchas de las aplicaciones. Seguro el farmvile.



- o Ago que le agregaría

Poder bajarte de la cuenta y borrar absolutamente tu data de una,, va creo que no se puede.



Entrevista 3

Información personal

- o Edad: 19 años, dentro de poquito 20
- o Sexo: Masculino
- o Ocupación: Estudiante
- o Educación: Nivel universitario
- o Estado civil: Soltero

82

Estilo de vida

- o Descripción de un día de semana
Me levanto voy a la universidad. Vuelvo, y salgo de nuevo. Me junto con mis amigos, después entro a chatear un ratito.
 - ¿O sea que no estudias en la semana?
Jajaja.... No, no estudio.
- o Descripción de un día del fin de semana
Si es domingo ¡me levanto tarde!, como a las ¡3!. Como algo y salgo....
Si es sabado me levanto temprano porque me junto a estudiar. Vuelvo, como y a la tarde tengo diferentes actividades.
 - ¿No entras a Internet un fin de semana?
Ahh...sisisi. Todos los días. Generalmente por la tarde, paso mucho tiempo los finde en la compu.
Unas...5 horas más o menos.
- o Hobbies
Mmm....salir con amigos



redes sociales USOS
& actitudes

- o Interesado en....

[Recibirme](#)

Gustos

- o Lugares

[San Luís.](#)

- o Música

[Cumbia, quarteto..](#)

- o Lectura

[Leo el diario, La Voz. Pero...por Internet, no lo compro.](#)

- o Tv

[Dibujitos.](#)

- o Radio

[Popular](#)

- o Webs

[Facebook, Hotmail, La Voz \(pero entro por Google\), La cuerda.net.](#)

Tiempo promedio, por día.

- o Que la persona hace uso de la **radio**

- [1-3 hrs.](#)
- 4-6 hrs.
- 7-10 hrs.
- 10 más.



redes sociales
USOS
& actitudes

- o Que la persona hace uso de la Tv
 - 1-3 hrs.
 - 4-6 hrs.
 - 7-10 hrs.
 - 10 más.

- o Que la persona hace uso de la Internet
 - 1-3 hrs. (días de semana)
 - 4-6 hrs. (fin de semana)
 - 7-10 hrs.
 - 10 más.

Consumo

- o Artículos de moda
 - Remeras, buzos, ropa sobre todo.

- o Tecnología
 - Celulares

- o Marcas que consume
 - LG, Mano, Nike, Adidas..

- o ¿Se considera una persona consumista?
 - ¡Naaa!



Entorno social

Familia

- Estructura
Yo, mi mamá y mi hermana.
- Rol
Hijo. No hago mucho, aparte vivo solo en La Rioja.
- Afinidad
Me llevo muy bien con las mujeres de mi familia.
- Comunicación
Muchas comunicación, somos muy unidos.

Amigos

- Pertenencia a un grupo grande/chico
Más o menos.
- ¿Se considera estar dentro de alguna “tribu” social?
¡Naaa!.
- Lugares donde se los ha conocido
En la casa de algún amigo, en una fiesta, en la facu; amigos de amigos. Tengo que admitir que algunos otros, sobre todo cuando era más chico, los conocí por Internet.
- ¿Considera a la gente que no conoce, en el caso de la web, como amigos?
Mm...no.

Red Social

- o Razón por la cual se hizo miembro

redes sociales

USOS

& actitudes

Porque mi hermana me dijo.

- o Razón por la cual se ha elegido esa red y no otra

Porque era la más popular, todos estaban ahí.

- o Cuanto se conoce la red elegida

Poco, entro solo a FarmVille.

- o Aplicaciones que se conocen

FarmVille, juegos en general. También esta el de las preguntas/entrevistas, los cumpleaños.

- o Aplicaciones que se usan

La de los juegos, ba... la FarmVille.

- o Horarios en la cuál se usa

- Durante el trabajo
- Durante el estudio
- Durante horas de ocio

- o Lo primero que la persona ve al ingresar a la cuenta

Yo me fijo en la parte de los juegos. Es lo primero que veo, es para lo que entro en realidad.

- o Conocer el recorrido de la persona en la cuenta

Se encuentra la respuesta en las últimas hojas de la entrevista. Se marca el recorrido de forma numérica, considerando en número 1 como lo primero que se ve.

- o ¿La interfaz le resulta cómoda?

Me cuesta encontrar las cosas. Me resultaba más cómodo como era antes. Ahora me cuesta encontrar mi cuenta, antes ibas directamente donde decía tu nombre y ya, era grande y era una de las cosas que veías primero.

- o ¿Se encuentran las cosas que se desean usar fácilmente?

Mas o menos....en realidad uso solo los juegos.



- o Se interesa por conocer nuevas aplicaciones
 - Las conoce mediante la aparición de la misma en “el muro”
 - Las buscan en Internet
 - [Se la comenta un conocido](#)
 - Las buscan ellos mismos

- o La división del área le resulta adecuada, cómoda

Facebook

- Menú:
- Muro:
- Aplicaciones:
- Actualizaciones:
- Encontrar amigos:

[La verdad que de todo esto era mucho más fácil antes. Tenía todo a la “mano”, era como más transparente.](#)

Twitter (no usa)

- Settings
- Información de la cuenta, como ser los followers
- Timeline

Tanto fb como tw

- o Dónde se hace uso de la red
 - Trabajo



redes sociales USOS
& actitudes

- Escuela
- Casa
- Cyber

Por el celular en la estación de servicio y a veces en la facu.

o Impacto de la red en la vida

- Considera que se volvió más sociales

Si

- Considera que sale con menos frecuencia que antes con el tema de Internet

jajaja...no, al revéz

- Su autoestima ha tenido algún cambio

No.

- Algún problema que le haya ocasionado el uso de la red

Nop.

- Alguna satisfacción

Si, conocer gente nueva, reunirme con amigos que no había tenido contacto hace mucho.

- Con respecto a las expectativas que tenia antes de su uso, ¿las supero o no?

Si. Yo antes creia que era como un metroflog, pero es diferente. Hay para entretenerse más alla que mirar fotos y leer chusmerios.

o Hábito de uso

- Todos los días
- Por semana
- Por mes



redes sociales USOS
& actitudes

- o Horas aproximada que cree que es usuario de la misma
2 hrs.
- o Con que frecuencia entra a chequear su cuenta
2 nomás. Entro a chequear mi cuenta y me quedo. No estoy entrando y saliendo.
- o Ventajas/Desventajas que considera que puede encontrar
Ventajas: la posibilidad de conocer gente de cualquier parte.
Desventaja: que te podes cruzar con cualquier hijo de puta.
- o Algo que le cambiaría
 - Algo que le sacaría
Que me lleguen los mensajes al correo electrónico.
 - Algo que le agregaría
Agregarle no, lo volvería como antes.



Entrevista 4

Luego de una breve introducción se empieza la entrevista

Contame un poquito de vos... ¿qué edad tenés?

22

¿Me podrías describir algún día de tu semana?

Me levanto a las 8 am, me baño y me cambio, tomo un juguito y me voy a trabajar... ahí estoy de 9:30 a 18:00 hs. A la tarde cuando llego a casa tomo la leche y dependiendo el día o voy al gim o me junto con alguien, depende... Después cenar y dormir, al rededor de las 23...

¿En donde estás laburando?

En un estudio de diseño (sonríe). Imaginarea se llama.

Y ¿qué es lo que tenés que hacer ahí?

Yyyy ahora estoy en un puesto nuevo justo, tengo que hablar con los clientes y con los proveedores para que los trabajos lleguen bien y a tiempo, eso aparte del trabajo de diseño diario... Lo bueno es que en el estudio sólo hacemos la parte de gráfica, casi nada de web...

Mira vos... copado parece. Y con respeto a lo que estudias... ¿es diseño en la siglo 21? ¿cómo va eso?

Si, estoy terminando la licenciatura en diseño grafico... va queriendo... me faltan 3 materias nomás, pero se está complicando con el trabajo... se hace más lento, pero ¡no falta nada!

3 materias nomás... no es nada. Me contaste de un día de la semana, ¿y qué hay de los finde? ¿Te gusta salir? ¿a dónde soles ir?

Depende el finde, pero si. Suelo salir aunque sea un día... y a que lugar.... depende, en realidad me da los mismo, desde el Chateau, Nueva Córdoba, ahora Carlos Paz... que se yo, son todos iguales (rie)

jaja esta bien ¿ycon la música? ¿También es toda igual? o ¿hay preferencias?

Yo prefiero el rock nacional... Los Piojos, Attaque, Divididos, ese estilo.... pero en eso soy bastante

redes sociales USOS
& actitudes

particular, en un mes puedo pasar de ir a Cosquin Rock a la fiesta Electronica de la rural a un baile de la Barra en el Colono... pero para escuchar en casa o en el auto rock.

Ok... ¿y con respecto a la comunicación?, vos que estudias diseño debes saber quizás un poco más que los demás, ¿qué es para vos la comunicación?

La comunicación mmm.... para mi es un proceso de interacción, donde se transmite un mensaje y se espera una respuesta del público... ya sea en otro mensaje, en una acción, en una emoción...

Y ¿qué funciones crees que tiene?

Informar, entretener, explicar; transmitir algún contenido, argumentar...

Teniendo en cuenta qué es la comunicación y las funciones que me dijiste... ¿para qué usas vos la comunicación?

Para todas las anteriores, (rie). En el día a día aunque uno no lo haga de forma conciente; informa, entretiene, explica... más en mi laburo.

Y contame, ¿qué medios de comunicación conoces?...aunque vos debes conocerlos a todos.

Radio, carta, televisión, Internet, afiches en vía publica, material gráfico en general, teléfono, hablar!

La respuesta más completa hasta ahora, jajaja, no me había equivocado.

Y vos ¿de cuáles haces usos?

Menos las cartas, que son contadas las veces q las escribo o recibo, a todo el resto las uso...

Y... ¿cuáles son los que más haces uso?, ¿con los que frecuentemente tenes contacto? Por ejemplo cuando estas en tu casa.

En casa, televisión e Internet principalmente.

Con la tele, ¿qué ves?

Tele... o noticiero o sony, warner, axn, universal.... jajaj 70 canales y eso es todo lo que veo jajajaj esta bien...me parece bien. Se podría decir que tenés un gusto internacional.

Y... ¿con Internet?



redes sociales
USOS
& actitudes

Internet, en general cuando lo uso en casa es para giladas, chat, face, el clima y no mucho más q eso... Ahora que ya no estoy en la facu es más raro que lo use desde casa para buscar info... En el trabajo lo uso para todo, que es donde más tiempo paso conectada. Tenemos un sistema conectado a Internet que nos dice que trabajo tenemos para el día y mas o menos las cantidad de horas que nos tiene que llevar. Aparte usamos unas cuentas de msn internas del estudio para compartir toda la info que necesitemos con mi jefa, o con los proveedores en mi caso...

Ahi si busco mucha información o material disponible para bajar

Es decir que Internet esta con vos la mayor parte del tiempo... interesante. Haces más uso de Internet en tu trabajo que en tu casa. Y ¿cuántas horas trabajas?

Jajaja si, vivo on line las 8 hs y media que trabajo. Cuando llego a casa me cuesta tener que sentarme en la compu de nuevo pero siempre encuentro algo y me quedo boludeando en vez de ver el mail e irme, (rie)

(rio) un tipo matrix pero del Internet sos mas o menos... y si te pido que me digas 5 paginas que se te vienen a la cabeza sin pensar, ¿cuáles serian?

Google, hotmail, vectorizados, istock, flickr, (rie)

¿Porqué esa risa? ¿Son esas las paginas que frecuentas?

Si, todos los días diriamente, por que son todas de recursos para diseño, es deformación profesional

Me dijiste que haces uso de Facebook, ¿qué son las redes sociales para vos?

Para mi... son sitios que pueden ser funcionales para contactarse con amigos, para vender algo o un servicio. Todo depende de como se los use... No me parece sano pasar las 24 horas del día en una red social...

Entonces para vos las redes sirven para conectarse o vender. ¿Para qué vos la usas?

Si. Yo para contactarme, y hasta cierto punto, pueden pasar días sin que entre al face...

Es decir que no sos una adicta al face. ¿Dónde haces uso de él?



redes sociales

USOS

& actitudes

No, para nada. En general en casa, pocas veces en el trabajo me conecto, tiene q ser un día muy tranquilo y no solemos tener de esos.

(rio) y contame, ¿porqué te armaste un facebook?

Y por lo q debe ser la respuesta más típica, ¡todos mis amigos tenían uno!

(rio), si. Pero está bien. ¿Tenés twitter?

No, todavía no entiendo bien la funcionalidad que tiene.

Y ¿para qué crees que pueda llegar a servir?

Nose, sinceramente sólo se que tenes como un minimo de caracteres para escribir. Pero nose bien cómo funciona o para qué. Siempre pense que podría llegar a ser algo similar al face, pero creo que no podes compartir fotos y esa cosas. Asíque ¿la verdad? Ni idea.

(sonrio) ok. Y eso de los amigos... los “amigos “ que tenes en face , ¿los conoces a todos?

Al principio si, ahora debo conocer a un 65% ponele... igual estaba pensando en eliminar a todos los q no conozco

¿Y eso porque?

Porque no tiene sentido tener gente q no se quien es, con la que no hablo nunca y q puedan “conocer” q hago o digo a determinadas personas.

¿Te acordas cuales son las creencias que tenias antes de tener tu facebook?

¿En qué sentido? las mismas que ahora

En que pensabas ¿para qué servia? por ejemplo. Si pensabas que era una boludes o no. Si sabia que era, me refiero a si es que hubo un antes y un despues de tener la cuenta y empezar a usarla.

No, basicamente siguen igual, sigo creyendo que tiene sus ventajas y cosas positivas junto con cosas negativas también... ahora logicamente las se usar mejor.

Y ¿cuáles son las ventajas que crees que tiene y las cosas positivas? ¿y las negativas también?

Positivo, la facilidad de compartir cosas con gente que uno o no tiene la posibilidad de estar cerca en



redes sociales
USOS
& actitudes

todo momento, fotos o comentarios a personas que uno no tiene al lado todos los días... negativas que la gente sustituye el contacto real con las personas a través de esos sistemas, genera aislamiento e individualismos sin que la gente tome real conciencia de eso.

¿Es decir que para vos esto de las redes aísla, y la persona pierde la real socialización?

Utilizada en exceso, sí.

¿Y qué es lo que vos esperabas encontrar en el fb? ¿cumplió con eso?

Sí, para lo que yo lo uso, que no es mucho, facebook cumple mis expectativas. Puedo ver las fotos de las vacaciones de un amigo y organizar, no sé, cumpleaños de manera simple... con eso me basta.

¿Cómo te resultó tu primer contacto con facebook? ¿te resultó difícil empezar a usarlo?

Bien, no fue difícil para nada... si bien soy una persona habituada a las interfaces, creo recordar que tenía algunos problemas de claridad para la gente que subía fotos o algo así, la verdad nunca subí nada, pero creo que los fueron solucionando con la evolución lógica del programa.

¿Vos nunca subiste fotos?

Nunca subí nada porque no tengo cámara de fotos, entonces mis amigos son los que suben las fotos para que yo las tenga.

¿Es decir que no tuviste ninguna dificultad con facebook?

No, para nada

Y de las aplicaciones, ¿cuáles conoces?

Solo uso el calendario para que me avise los cumpleaños.

¿Solo esa conoces?

Se que tiene más, pero no te sabría decir cuáles.

Ok esta bien... ¿juegos? ¿no juegas en el facebook?

No, en una época jugué a formar palabras con letras... no me acuerdo como se llama... pero fue un tiempito nomás. En general no me conecto a jugar, cuando tengo tiempo libre trato de pasarlo lejos de la compu.



Entrevista 5

Bueno, esta entrevista tratará sobre la comunicación, medios de comunicación y las redes sociales. ¿Ok?

Si

Empecemos entonces. Tu nombre es...

Julieta

¿Tu edad?

16

¿Vas al cole?

Si. Al San José

¿En qué año estas?

En 4to.

¿Haces algún tipo de deporte?

Mmm... voy al gimnasio y en el cole hago handball, pero nada más.

Y contame Juli, ¿qué tipo de lugares te gusta?

Mmmm... ¿Lugares como qué?

Lugares como salir a bailar, ir al cine, comer con amigos...

Salir a bailar con amigos, estar con ellos...

¿Y sobre la música?

Reguetón , cumbia, electrónica....

¿Eso para bailar o escuchar tranquila en tu casa?

Lo mismo, o sea lo que ponen en los boliches es lo que escucho en casa.

¿Algún hobby?

Chatear (ríe)



redes sociales USOS
& actitudes

¿Chateas mucho?

Si. Durante la semana...no tanto, pero sí, chateo mucho.

¿En el Messenger, en el facebook, en alguna sala de chat?

En el facebook, el Messenger ya no lo uso más.

¿Si tendrías que describir un día de tu semana, como sería?

¿Desde que me levanto?

Si

Bueno, me levanto, desayuno, voy al colegio...(interrumpo)

¿A que hora te levantas?

Seis y cuarto

Ok...

Bueno, voy al colegio, salgo, voy a la plaza...

¿A qué hora salís?

A la una y cuarto. Cuando no tengo profesor doce y cuarto.

¿Y qué haces en la plaza?

Boludeo con los chicos...Después vengo a casa (interrumpo)

¿Te trae alguien o te venís sola?

No me vengo en colectivo. Bueno... duermo la siesta, siempre, y voy al gimnasio y después estudio.

Cuando termino veo tele a la noche.

Es decir que no tenes tiempo para estar en la compu durante la semana.

Por ahí estoy una hora o dos por días. No tanto durante la semana, pero el finde si.

¿Y el fin de semana por ejemplo?

Salgo a merendar con mis amigas y de ahí nos juntamos o salimos a algun lugar.

¿Y en qué momento estas en la compu?



redes sociales
USOS
& actitudes

Cuando llego del colegio.

¿Y el fin de semana?

Bah... cuando me levanto y de ahí todo el día. Dependiendo que tenga que hacer si me junto con alguna amiga o no.

Y contame... ¿qué es la comunicación para vos?

Mmm... nose (ríe).

A ver... ¿para qué crees que usas la usas?

Para chusmear (ríe).

Entonces... volvemos a lo de antes... ojo te aclaro que aquí no hay respuestas correctas asique podes decir lo que quieras y como quieras que no pasa nada, ¿eh?. Asique tranqui... entonces ¿qué es la comunicación para vos?

Es para chusmear, para hablar, contar cosas. Por ejemplo yo tengo un grupito con unas amigas en el facebook que ahí ponemos cosas privadas.

Contame de eso, ¿cómo se llama?...

Delocoamor

De...?

Delocoamor

Y ¿para qué lo usan, para que sirve?

Ahí contamos todo, es como si estuviéramos hablando por teléfono pero contamos. Se puede chatear en una ventana, todas, se puede poner fotos, todo, pero nadie lo ve. Solo nosotras.

Por ejemplo que yo entro ¿no? ¿No puedo ver su muro porque esta completamente privado?

Claro. El del grupo ese no vas a ver, el nuestro mío si.

Pero, y ¿si se cuentan cosas?

Y si nos contamos cosas en ese grupo, nos queda para nosotros y nadie más. Nadie nos ve, nadie nos lee.



redes sociales
USOS
& actitudes

Solo si le mando la invitación a alguien, sino, no.

¿Cómo hacen para chatear todas en una sola ventana?

Ponemos chat en grupo y listo.

¿Y por ahí organizan las salidas?

Si...por ahí chusmeamos todos.

¿Y por el Messenger ya no chatean?

No, porque nadie se conecta, ahora todos están aquí.

Bien... ¿ahora que medios de comunicación conoces?

¿Ah?

Se llama medio de comunicación por ejemplo al teléfono, la carta, Internet... Me gustaría saber que otros conoces...

La carta pero... (interrumpo)

No importa si lo usas o no, la cuestión es cuales conoces.

El celular, la carta, la tele, el... el... el... mmm... grabador ese... (haciendo referencia al equipo de música), la radio.

Y de estos que nombramos, ¿cuáles vos haces uso?

El celular, la tele...

Internet por ejemplo ¿para qué lo usas?

Para ver videos, o alguna cosa que me piden en el cole, ver fotos.

¿Dónde haces uso de Internet?

En mi casa.

¿No tenés un celular para usarlo en el cole?

Si, tengo celular. A veces en el cole entro al face (ríe).

Y por ejemplo si te vas de viaje, ¿tenés la necesidad de ir a un Cyber o pedir la compu del hotel para

redes sociales
USOS
& actitudes

entrar un ratito?

Si, yo sí, soy re viciosa. Es como que necesito saber que es lo que pasa.

¿Y un día sin Internet...?

¡¡¡Me muro!!!! Soy muy viciosa.

Por ejemplo si te digo 5 páginas que me nombres sin pensar, ¿cuáles serían?

Youtube, Musica.com, Google, face, Twitter, horóscopo de “tkm” la revista.

¿Esa son las que usan generalmente?

Twitter no, pero las otras si.

¿Porqué Twitter no?

Porque no me gusta, me parece al pedo... o sea... nose para que es. Aparte todas mis amigas tienen face.

Si le pudieras poner horas a cuando tiempo están de lunes a viernes en Internet, ¿cuánto podría llegar a ser?

Yo cuatro o cinco.

¿Segura?

Si, porque de lunes a viernes mi mamá no me deja estar en la computadora, entonces cuando se va yo entro un ratito (ríe).

Y por ejemplo ¿de sábado a domingo?

Puede ser.... 10 horas

¿10 horas? ¿Cada día?

(ríe) No, los dos.

Ah...ok. Y sobre redes sociales, ¿conoces algo?

¿Cómo?

Por ejemplo Facebook y Twitter son redes sociales, ¿sabías eso?

Si...



redes sociales
USOS
& actitudes

Bueno, que crees, así como te pregunte de la comunicación y me dijiste que era para chusmear. ¿Para qué crees que son las redes sociales?

Para informarse, y para eso sirve creo.

¿Para eso sirve?

Si, para saber lo que pasa.

Y haces uso de ella ¿en dónde?

En mi casa y en la de una amiga...

¿En el cole no?

Mmm... si en el cole puede ser con el cel también.

Yyy... ¿Qué es lo que te llevo a tener facebook?

No me acuerdo ni cuándo me lo hice. Pero es porque todos empezaban a hablar y bueno... ¡¡me atrapo!!

¿Y sabías antes qué es lo que era facebook?

No

¿Pediste ayuda?

No, empecé a ver que es lo que tenia y ya.

¿No googleaste o pediste ayuda a nadie?

No, solo metí mato, empecé a tocar.

¿Qué es lo que te costo más?

Crear albunes, no entendía nada (ríe)

Los cambios que tiene Facebook... (interrumpe)

Todos los días cambia algo

¿Y eso te molesta o no?

Si... es un embole, no me gusta. Te acostumbras a un cambio y al otro día ya tenes otro.

Es como aprender a usarla todos los días ¿no?

redes sociales USOS
& actitudes

Ajap.

Y ¿qué es lo que crees que es facebook? ¿Qué es lo que esperas?

Sirve para conoer facebook.

¿Y que es lo que esperas?

Mmm... conocer amigos. Pero amigos en común de otros amigos.

O sea, amigos como para salir a un boliche.

Claaarooo

¿Y le pones aceptar a gente que no conoces?

Depende, por ejemplo veo quien tenemos en común de amigos. Pero a los que no conozco los ignoro.

¿Nunca tuviste un problema por facebook?

No.

¿Tenes cuenta con otro nombre? ¿Como para saber y agregar gente que no podes agregar a tu cuenta?

(se ríe mucho). Si. Pero no la uso casi, solo la primera semana.

¿Y para que la creaste?

Para chusmear, nose para que. Para ver a las novias de mi ex y a él. Para decirle cosas a la chica que le tiraba onda a mi novio.

El Facebook ahora que lo sabes manejar ¿te resulta fácil?

Si, o sea cuando le agarras la mano si.

¿Y cuanto tiempo pasó?

Un mes más o menos.

¿Y de aplicaciones conocen algo?

Hay un montón

¿Cómo cuales?

Cosas así de soltero, ¿eso?

redes sociales USOS
& actitudes

Las que vos creas que son...donde las buscas por ejemplo.

Yo pongo inicio y las busco en el muro de alguien. Por ejemplo las frases.

¿Y esas son las que usas?

Si (rie)

Y ¿no jugas?

(Ríe) si, al Pet Society, pero al principio.

¿Cuáles son las cosas buenas que crees que tiene el Face?

Conocer más gente, salir con esa gente. Y eso...

¿Y las malas?

Sacan información, cosas que nada que ver. Secuestros y esas cosas. O sea nunca me paso, pero pasa.

¿Alguna aplicación que te moleste?

Que me manden la solicitud de un jueguito que todo el mundo juega, no me acuerdo el nombre.



Entrevista 6

Hola Tamara, ¿Cómo estas?

Bien, bien... intrigada (ríe), es la primera vez que me hacen una entrevista.

(Río) Bueno, esta se trata sobre redes sociales, estas lista?

Si, si

Decime... ¿tu edad?

17 años

¿Y vas al cole?

Si.

¿A qué año?

A 2 del poli, seria 4 de la secundaria.

Vamos a empezar un poquito con tus gustos, ¿qué es lo que te gusta hacer?

Salir con amigos

¿A qué lugares te gusta salir?

Los boliches

¿Estas de novia?

Mmm... (se ríe) de novia, novia no...

Bueno... ¿pero algo hay por ahí?

Si...huesitos, siempre.

(Nos reímos las dos)

Y contame, ¿haces deportes? ¿cómo es tu vida en ese aspecto?

Handball y natación. A mi me gustan mucho los deportes, cuando no hago medio de que me pongo de mal humor (ríe).



redes sociales
USOS
& actitudes

Y contame, ¿te gusta estar con tus amigos o sos de esas personas que se llevan mejor estando con uno mismo y cuando tienen ganas salen con amigos?

Nooo me muero si estoy sola, siempre siempre estoy con alguien.

¿Sos muy sociable entonces?, ¿te consideras sociable?

Nose si sociable, pero si amiguera. Por ahí no soy de estarme tirando encima a gente nueva, pero con la gente que conozco estoy todo el día.

Contame, si tendrías que describir un día de tu semana, ¿cómo sería?

Me levanto a las seis, voy al colegio. Salgo a la una y veinte, me voy a la plaza. Vuelvo a casa tipo una y cuarto.

¿Te venís con tus papás?

Con mi papá, sí. Ehh... bueno, estudio y si tengo tiempo duermo un rato y me al gym. Bueno... los viernes no voy al gym y me voy a merendar con mis amigas.

Durante la semana ¿haces uso de la compu?

No, pero por ejemplo si tengo que hacer un trabajo para el cole sí. Yyy...bueno, los viernes si la uso para boludear y el sábado también y a la noche salgo con mis amigas.

Y sobre la comunicación... ¿qué es para vos la comunicación?

Yo con una amiga estamos todo el día hablando por teléfono y chateando. Siempre, siempre estamos conectadas, más de tres horas. Por telefono, por chat, mensajes.

¿Y qué usas para chatear?

El face.

¿El msn no?

No, ese no lo uso más. Ahora esta el face que están las personas con las que quiero chatear. Antes por ejemplo entraba al msn y había mucha gente conectada, en cambio ahora solo chateo con las que yo realmente quiero en el face. Y bueno, me mando mensajes con el resto de mis amigas.



redes sociales USOS
& actitudes

Pero si tendrías que describir la comunicación, ¿qué sería para vos?, ¿para que crees que sirve?

Para contarnos cosas, para saber que es lo que alguien quiere.

¿Qué medios conoces de comunicación?

El fax, la carta, la tele, el celular, el diario...

¿Lees el diario?

Si

¿Virtual o impreso?

Impreso, en mi casa lo compran. Aparte mucho en la compu no estoy.

¿Y de cuáles haces uso?

Del diario, Internet, celular y tele.

¿Internet por ejemplo para que usas?

Para algo que me piden en el cole, y ver fotos y videos.

¿Dónde haces uso de Internet?

En el cole con el cel, en mi casa, en lo de mi abuela, en lo de una amiga. En muchos lugares (ríe)

Y si te vas de viaje ¿sentís la necesidad de usarlo?

Yo no. De lunes a jueves no estoy en la compu y si estoy es por algo del cole. Los días de semana es como que no me dan ganas de estar en la compu. Los fin de semana si. Así que no tendría problema de no ir a un Cyber.

5 paginas que me nombres que se te vengan a la cabeza, cuales serian?

Musica.com, face, youtube, river.com.ar, twitter

Esas son las que usas?

No, twitter no.

¿Por qué no usas twitter?

No lo entiendo, no me atrae.



redes sociales
USOS
& actitudes

¿Tus amigos tienen twitter?

Mmm... no que yo sepa

Si le pudieras poner hora a cuanto tiempo pasas en Internet, ¿cuánto crees que sería?

De lunes a viernes... 3 horas nomás. De sábado a domingo, puede ser... mmm... 6 horas. 3 y 3.

Las redes sociales, facebook y twitter por ejemplo. ¿Qué crees que es?

Casi lo mismo que la comunicación, para hablar.

¿Y para eso también sirve?

Ajap

¿Y para qué la usas?

Para chusmear (ríe)

¿Y dónde haces uso de las redes sociales?

En casa o casa de una amiga.

¿Qué es lo que te llevo a tener un Facebook?

Yo porque mi hermana lo tenía.

¿Y sabías que era Facebook antes de tenerlo?

No, lo hice y empecé a hurguetear.

¿Le pediste ayuda a alguien?

A mi hermana, ella me explico un poco hasta que entendí.

¿Qué es lo que te costo más?

Casi todo, porque todo era algo raro, no entendía algo. Pero...por ejemplo las fotos me la subía mi hermana. Me costo mucho el tema de aprender a compartir cosas y las actualizaciones.

¿Los cambios que tiene Facebook, te molestan?

No, para nada...me da lo mismo.

¿Qué expectativas tenés con Facebook?



redes sociales

USOS

& actitudes

Nada, (ríe), ninguna.

¿Y agregas gente que no conoces?

No. Ni a palos. Tengo 40 ahí que quieren ser mis amigos y no los acepto.

¿Tenés cuenta con otro nombre?

(Ríe), si....

¿Para qué la tenes?

Para controlar a mi ex y a la ex de mi novio. Para de todo un poco, pero eso más o menos.

¿Te resulta fácil ahora el manejo de facebook?

Si, ahora si.

De las aplicaciones conoces algo?

¿Aplicaciones?

Si...

Mmmm... no, ni idea.

¿No jugas?

Jugaba al pet society, pero ahora no.

¿Cosas malas de facebook?

Que te agrega gente que noo concoes. Corres riesgos en muchas cosas, como que te roben la identidad y se hagan pasar por vos.

¿Y lo positivo o lo bueno?

Que conozco gente y paso el tiempo. Me entretengo mucho...

¿Algo que te moleste del facebook.?

No, nada.



Entrevista 7

Hola Luciano. ¿Cómo estás?

Buenas....bien, bien

Listo para empezar?

(Ríe) Si, si

Contame, ¿tu edad?

30

¿Vas a la facu? ¿Ya te recibiste? ¿Cuál es tu nivel educativo?

No, no. Yo solo terminé la secundaria. Por problemas familiares tuve que dejar de estudiar....

¿Me querés contar que paso?

Mi papá murió y bue...tuve que salir a trabajar.

¿A qué cole ibas?

Al Carbó.

Y ahora ¿qué haces de tu vida?

Laburo en la Quilmes

¿Ah... si? ¡Re bien!... ¿Y qué es lo que haces ahí?

Soy vendedor. Tengo una ruta que me da la empresa y salgo a vender a los negocios.

Mira vos... parece copado el laburo

Si... me gusta mucho, tiene un buen ámbito de trabajo, asique sí.

Y contame ¿cómo es un día tuyo?

¿Desde que me levanto?

Si

Me levanto a las 6, desayuno y bueno me visto y esas cosas y me voy a trabajar. Llegó al laburo, busco las



redes sociales USOS
& actitudes

cosas esas maquinitas ¿viste que tienen los vendedores que ahí ponen el pedido? Y salgo a hacer la ruta esa que te conté y estoy casi todo el día así.

Después vuelvo a mi casa, me baño, como algo voy al gym o boludeo un rato y ceno y a la cama para volver a empezar de nuevo.

Movidito, movidito por lo visto.

(ríe) sí, mucho.

¿Y los fines de semana?

Los fines depende. Salgo un montón. No dejo fin de semana con cabeza (ríe). Salgo con amigos, o me voy a Carlos Paz o algún lado a pasear. Me gusta salir, no me gusta quedarme en mi casa (ríe).

Está bien, cada uno con lo que más le gusta. Es decir que sos más que sociable.

Sí, sí. No tengo problema con la gente. Aunque cuando no me cae, no me cae.

(Río) espero haberte caído bien entonces

Si, si (ríe)

Y contame un poquito, para vos ¿qué es la comunicación?

(Ríe) nose... ¿hablar?.

¿Por qué hablar y solo eso?

Mmm... en realidad nose. Creo que es lo que sirve para comunicarse. O sea... mantenerse informado, chusmear cosas, contarnos... ¡hablar!.

Ok, está bien. Y me podrías decir ¿qué funciones cumple?

Mmm.... informar

Y vos ¿para qué la usas a la comunicación?

Para poderme comunicar con el resto de las personas. Para hablar y transmitir mis pensamientos, o sea lo que se quiere decir.

Perfecto...



redes sociales
USOS
& actitudes

Siguiendo un poquito más con esto de la comunicación, ¿qué medios de comunicación conoces?

Mm... (Piensa por un largo rato)... ¿Cómo? Así como la tele, la carta, la radio?

Si, esos... ¿conoces algún otro?

¿Internet?, ¿teléfono, celulares?

Muy bien... y de ¿cuáles de esos haces uso?

Del celular, Internet y tele no mucha.

Hablame sobre Internet... ¿lo usas mucho?

Mmm... ¿qué es mucho?

(Río) ¿Cuánto soles usarlo si le tendrías que poner horas?

Unas dos horas por día. A la noche sobre todo.

Bien... y ¿dónde haces uso?

En casa, a la noche antes de irme a la cama y los finde en algún tiempito en el día. Pero también más o menos ese tiempo.

Si te diría que me digas 5 páginas sin pensar, ¿cuáles serían?

Google, Facebook, Hotmail, Youtube, Yahoo.

¿Y qué es lo que haces cuando estas en Internet?

Entro a boludear más que todo. A mí me gustan mucho las motos, asique busco sobre eso. Estoy en el Facebook, escuchar música, chatear.... Eso más que todo.

Asique usas Facebook! ¿Sabías que es parte de lo que se llama Red Social?

(ríe) si a las dos!... escuche algo de eso. Pero nose muy bien de que se trata.

Es decir de que si te pregunto que son las redes sociales para vos... ¿qué me contestarías?

Facebook, y creo que Twitter. Creo que es así como esas cosas que se usan para compartir fotos y ver la vida de los otros.

¿Cómo es eso de ver la vida de los otros?



redes sociales USOS
& actitudes

Y si... vos entras al Face de alguien que pone toda su vida y ya lo conoces no tan solo a él sino también a toda su familia, las cosas que hace y deja de hacer.

Y ¿para vos eso está bien o mal?

No, nose si está bien o mal. Yo no estoy de acuerdo con eso. No me gusta que cualquiera sepa de mí.

Pero... vos podés poner privacidad

Si... pero uno nunca sabe con quién está hablando realmente

¿Por qué? ¿Vos aceptas gente que no conoces?

Por ahí si, por ahí no.

Entonces vos sos el que está dejando que vean tu privacidad.

Si, es verdad... pero por eso te digo que es medio complicada la cuestión. Por eso no pongo muchas cosas mías.

Y ¿qué es lo que vos pones?

Algunas fotos, pero a lo que voy es que no pongo “me voy al baño, me voy al centro, me corto las uñas”, ¿me explico?

(ríe) Si, perfectamente.

¿Y por qué decidiste tener Facebook?

Porque todo el mundo andaba en eso. Me pregunté que es lo que era y me hice uno para ver qué onda.

Y ¿qué es lo que pensabas que era?

Mucha idea no tenía, sabía que se podía ver las fotos. Al principio pensé que era como un blog, pero nada que ver.

¿Por qué nada que ver?

Porque no. O sea es otra cosa, aquí podés chatear, jugar, leer cosas de la suerte, dejar comentarios.

Aparte visualmente es otra cosa.

Contame de eso... ¿cómo es eso que visualmente es otra cosa?

redes sociales USOS
& actitudes

Si Face es más lindo...

¿Y qué es lo que lo hace que sea más lindo?

(Ríe) quizás es una estupidez, pero me gusta que sea fondo blanco (ríe mucho). Se pueden encontrar las cosas más fácilmente. Tienes todo claro y no por mes como en un blog, es como que aquí (en Facebook) tienes secuencia de las noticias. Nose... me gusta más.

¿Es decir que te ubicas mejor en Facebook que en un blog?

Si... es como que aquí te dice FOTOS, MURO, esas cosas... entonces directamente haces clic en lo que querés y ya. ¿Me explico?

Perfecto y ¿qué expectativas tenías con Facebook?

No... nada. Como no sabía muy bien de que se trataba no tenía muchas.

¿Y pensás que lo poco o mucho que hayan sido se cumplieron?

Sí, es más pasaron. O sea a lo que era blog y lo que es ahora ¿no?

Claro, es como que esperabas que sea como un blog y terminó siendo algo mejor

Si...

¿Y vos para qué usas Facebook?

Para boludear... dejar comentarios de algo, para mandarle un mensaje a alguien cuando no tengo crédito, ver fotos, matar el tiempo...

¿No chateas por el msn?

Si...

Con lo de los mensajes, ¿no usas el mail?

No... o sea, si es un mensaje así nomás de llamame que estoy sin crédito lo hago por el Face. Aparte el mail no lo uso, o sea no acostumbro escribir un mail.

¿Por qué?

Porque no, nunca tuve la necesidad...



Y de las aplicaciones que tiene Facebook, ¿cuáles conoces?

Los juegos, los cositos esos de la suerte, las frases, eso...

¿De cuáles haces uso?

Mmm... de las frases a veces, pero no mucho más que eso

¿No juegas?

No...

¿Cuáles crees que son las ventajas y desventajas de Facebook?

Ventajas: pasar el tiempo

Desventajas: la privacidad



Entrevista 8

Luego de una breve introducción se empieza con la entrevista

Bueno... ¿Listo?

Si

Contame, ¿tu nombre? ¿edad?

Mariano, 29 años

¿Tu nivel educativo?

Universitario y Posgrados.

¿A que facu fuiste, que estudiaste?

A la Siglo 21, Contador Público. A la Nacional al Posgrado en impuestos y a la de Belgrano a la de proyectos de inversión.

Y ahora ¿estás trabajando? ¿Qué es de tu vida?

Si, en el CFI. Y... ¿qué hago de mi vida?. Trabajo y voy a guitarra, veo a mi novia y salgo por ahí. Me gusta mucho el cine, asique soy usuario frecuente del HOYTS.

Me contarías ¿qué es el CFI y qué es lo que tenes que hacer ahí?

Es el Consejo Federal de Inversiones, soy asesor y hago que los proyectos de turismo, industria y gastronomía salgan para tener el crédito que solicitan y se puedan realizar.

¿Y los fines de semana?

Depende, o me voy a algún lado de viaje con mi novia, somos de viajar mucho. O nos quedamos aquí y vamos al cine, salimos a comer a algún lado. Tranqui. Nos gusta sino ir al parque a tomar algo, o al botánico. Eso más o menos...

Esta entrevista como te dije antes es sobre comunicación y Facebook, para vos... ¿qué es la comunicación?

redes sociales
USOS
& actitudes

Consiste en un intercambio de información, de ideas.

Y me podrías decirme ¿qué funciones cumple?

Depende, informar, entretener, comunicar...

Y vos ¿para qué la usas a la comunicación?

Principalmente para poder establecer dialogo con el resto del mundo. Para poder transmitir mis ideas y pensamientos.

Bien... un poquito más con esto de la comunicación, ¿qué medios de comunicación conoces?

Radio, tele, Internet, celulares, carta, fax, teléfono, juegos en red... eso creo.

Bastante bien ¿cuáles de esos haces uso?

Internet, la mayor parte del tiempo; celular, telefono

Tele y radio no?

No. Tengo tele, pero no con cable, solo la uso para ver DVD.

Hum... ¿Y por qué no tenes cable?

Nose...nunca tuve la necesidad, aparte es muy caro.

Y ¿tenes Internet?

Si, eso si.

Me dijiste que Internet lo usas la mayor parte del tiempo... ¿qué es lo que haces?

Principalmente trabajo, nos manejamos mucho con los mails y esas cosas. Y cuando estoy en casa juego, leo el diario, reviso mis cuentas

¿Y usas Facebook?

(Ríe) Si.... No mucho pero si.

¿Y para qué lo usas?

Principalmente y para lo único que lo uso es para ver fotos y enterarme de los cumpleaños, nada más.

Okis... y me podrías decir ¿qué son las redes sociales para vos?



redes sociales

USOS

& actitudes

Tengo entendido que son espacios donde la persona puede compartir cosas.

¿Y qué cosas son las que comparte?

Fotos, comentarios, pensamientos, música, videos.

¿Qué ventajas crees que tiene Facebook?

¿Ventajas? Para algunos quizás conocer gente, para mí que no pongo aceptar a quien no conozco, pasar el tiempo, entretenerme viendo fotos.

¿Y desventajas?

Por ahí si la persona pone sí a cualquier quizás sea la privacidad de no saber quién es la otra persona y que te está viendo todo lo que uno pone.

¿Y por qué decidiste tener Facebook?

Porque mi hermana me hizo uno. Me dijo que tenía que ponerme a la moda (ríe).

Y ¿qué es lo que pensabas que era antes de tenerlo?

Un lugar para compartir fotos y charlar con la gente... pero mucha idea no tenía, de hecho no tengo.

¿Por qué decís que no tenes?

Porque se que hay muchas cosas para hacer pero no me interesa hacerlas, me explico? Se que hay aplicaciones, juegos y esas cosas. Pero yo no soy un usuario muy frecuente, por consiguiente me limito a dos cosas y ya: ver fotos y ver los cumpleaños y alguna novedad en el muro.

¿Tenías alguna expectativa antes de usarlo?

No, no realmente.

Es decir que no me podes decir si se cumplió o no.

Y... no porque no tenía ninguna, es mas no tengo ninguna porque no espero más de lo que ya te conté antes (ver fotos, muro y cumpleaños).

Volviendo un poco a Internet... si te pidiera que me digas 5 paginas, ¿cuáles serían?

Google, Hotmail, Gmail, Juegos de estrategia, Olé... creo que son cinco ya.



Entrevista 9

Buenas, ¿cómo estás?

Bien... con curiosidad (ríe)

(Río), ¿nunca te hicieron una entrevista?

Si... pero laborales no de este tipo.

Ajap... y contame, respecto a lo laboral, ¿trabajas?

Si en un ciber.

Mira vos.... ¿Y hace mucho?

Hace unos dos años más o menos

¿Sigues yendo la misma cantidad de gente como antes a los ciber?

Nooooo....ya no. Ba... por lo menos yo estoy hace dos años en este trabajando, y no. Nada que ver. Trabajé en otros cuando los ciber eran waow la novedad, pero no se puede comparar ya...

¿No? ¿Por?

Porque no. Ahora es como que con todo esto el mundo tiene el ciber encima viste es como que ahora con los celus, las compu, ya no necesitan quizás... ba nose.

A mí me parece lo mismo. Creo que esto de tener la facilidad de tener Internet en cualquier lado mató al ciber en sí.

Si

Y contame ¿tu nombre es.....?

Ivan

¿Tu edad.....?

27

Y ¿estudias algo?



redes sociales
USOS
& actitudes

No.

¿Por qué?

Porque cuando terminé el cole tuve que salir a trabajar y bue... pero ahora estoy pensando en volver a estudiar.

Y ¿qué te gustaría?

Quizás algo relacionado a la compu (silencio)

¿Analista en sistema?

Aja...

Y contame, ¿cómo sería un día tuyo, desde que te levantas?

Me levanto temprano, porque como trabajo a la tarde en el ciber viste, tengo que hacer los trámites o pagar algunas cuentas o ir al gimnasio viste, todo depende el día.

¿Por qué vos haces todo de la casa? ¿Vivís solo?

Nooooo, ojala. Vivo con mi vieja y mi hermana. Lo que pasa es que ella va al cole viste (la hermana) y mi vieja bue...mi vieja y yo no quiero que salga con estos fríos o calores. Como tengo la moto lo hago yo ¡y ya!

Esta bien.... ¿Y desde qué hora a qué hora estas en el ciber?

Mm.... Eso depende, pero entro a las 2 (de la tarde) y salgo tipo 11 o 12 dependiendo.

¡Es decir de que estas alrededor de 9 horas por día en contacto con Internet!

Si...quizá un poco menos porque tengo que lavar el piso y limpiar un poco. Pero...si, muchas horas sentado.

¿Y este tipo de trabajo te gusta o no?

A veces no es cuestión de que guste, solo hay que hacerlo viste, por la familia.

Entiendo...Y contame, para vos ¿qué es la comunicación?

¿Comunicación? Mm... (piensa un rato largo) quizás sea todo lo que es hablar, contar cosas, dar mensajes,

redes sociales USOS
& actitudes

eso...

Está bien y si te pregunto ¿qué medios de comunicación conoces cuales me dirías?

¿Medios de comunicación?

Si... ¿sabes a qué me refiero?

No

A por ejemplo el teléfono

Ah... la radio, el tele, ¿eso?

Sí, eso. ¿Conoces algún otro?

La compu (refiriéndose a Internet), la radio, el tele, bueee esas ya la dije perdón. El teléfono, la carta aunque ya no se usa ¿no?

No, casi, pero está bien. ¿Y vos de esas cuales usas?

Todas menos la carta

Está bien y si te dijera que función cumple la comunicación para vos, ¿cuál sería?

¿Mantener en contacto a la gente? (responde dudosamente)

Si, o sea, vos no te preocupes que no hay respuestas correctas o incorrectas. Todo lo que vos digas estará bien. ¿Para qué usas la comunicación?

Para lo que te dije antes hablar con la gente, ya sea hablar de hablado o chatear.

¿Para vos chatear es estar comunicado entonces?

Si... eso creo. Porque así también se habla, ¿o no?

Sí, sí. Volviendo a Internet. ¿Qué haces cuando lo usas?

Digamos que de tantas horas siempre hay algo para hacer... entro al Facebook, veo fotos, leo las noticias (dentro de Facebook) que hay, dejo comentarios, veo el cosito ese de la suerte y las frases....en Internet leo el diario, chateo.... Eso.

Y si me pudieras decir cinco páginas sin pensar, ¿cuáles serían?

redes sociales USOS
& actitudes

Facebook, youtube, google, la voz, latinchat, eso...

¿Latinchat lo usas para chatear?

Si

Sigue existiendo?

(Ríe) ¡Sí!

¿Y contame el Messenger lo usas para chatear también, el Facebook?

Y...yo uso todo. Tengo la maquina todo el día prendido asique esta todo prendido también viste.

Y con Facebook, ¿qué es lo que piensas que es?, o sea ¿para qué sirve?

Sirve para poder ver fotos, chatear, dejar comentarios, jugar

¿Qué ventajas crees que tiene?

Y... básicamente conocer gente, o sea ponerte en contacto con gente de todo el mundo.

¿Y cómo desventajas?

Mmmm.... La privacidad por ahí, no sé si es que es o es porque todo el mundo se queja de lo mismo viste, pero eso.

Y vos, ¿por qué decidiste tener un Facebook?

Aunque no lo creas porque mi hermana me dijo.

¿Cómo es eso?

Sí, porque somos unidos, entonces ella me dijo que me haga un face para cuando este en el trabajo poder chatear y ver fotos para que no me aburra.

Pero si tenes Messenger para chatear....

Sí, pero ella no lo usa ya. Ahora es todo por face.

Bueno...el poder de las hermanas....

(Ríe), si realmente.

¿Y a ella le pediste ayuda para usarlo?



redes sociales
USOS
& actitudes

No, empecé a ver yo por mi cuenta nomás...

Contame un poquito más y ya te dejo libre.... Sobre Facebook, las aplicaciones, cuáles conoces?

Mira... te voy a ser sincero no tengo ni la más remota idea con esto de las aplicaciones se me complica viste. Sé que existen pero ni idea...

(Río) está bien, pero ¿cuáles crees que puedan llegar a ser?

Ni idea...sé que hay juegos y frases pero no te sabría decir si es que a eso le llaman aplicaciones viste.

(Río) perfecto y... si me tuvieras que decir que es lo que son las redes sociales para vos.... ¿Qué serían?

(Ríe) redes sociales... ¡face!

¿Y para qué crees que sirven?

¿Sinceramente?

Si....

Para estar al pedo, matar el tiempo, boludear, no hay mucho cultural que se pueda hacer ahí (ríe)

Y con las expectativas... ¿tenías expectativas con Facebook?, ¿las cumplió?

No, no tenía expectativas. Siento que nose... por ahí puede ser que las haya cumplido, por lo menos me gusta.

¿Qué fue lo que más te costó?

Entender el tema de hacer álbumes y crear fotos y compartirlas...

Y.... pediste ayuda ¿o no?

No...metí mano nomás

Está bien...muchísimas gracias



Entrevista 10

Hola Fernanda, ¿cómo estás?

Hola... bien

Bueno, como te dije antes esto es una entrevista sobre redes sociales, comunicación y sobre vos y tu vida, ¿sí?

Si...

Contame un día tuyo, ¿cómo es?

Me levanto temprano, a eso de las 6. Bueno...desayuno, preparo mis cosas y me voy a la facu.

¿Qué estas estudiando?

Estoy en contador público

¿En la Nacional?

Sí.

¿Qué edad me dijiste que tenías?

24

Y después de la facu haces algo?

Si, voy al gimnasio, o me junto a estudiar, otros días tengo ensayo

¿Ensayo de qué?

Bailo, folklore. Asique los lunes tengo ensayo.

Mira vos... ¡yo también! Y ¿dónde ensayas?

En el CPC cerca de casa, el de el camino al aeropuerto.

Mira vos... y contame ¿qué es la comunicación para vos?

Poder establecer una conversación con alguien, poder transmitir conocimientos, mensajes.

Muy bien... y ¿qué medios de comunicación conoces?



redes sociales
USOS
& actitudes

La tele, Internet, el cel, el teléfono común de la casa, email, fax, carta...

Y de esos ¿de cuáles haces uso?

Creo que de todos menos de la carta

¿Por qué no?

Y porque ya no se usa. O sea, yo antes me mandaba un montón de cartas con un amigo que vive en el sur y la cosa linda era poder leerlo ¿no? O sea ese es el encanto de la carta, pero ya no, con esto de Internet se acortaron los tiempos y las distancias pero sobre todo los tiempos. Ahora es como que la comunicación es masssss como decirlo más rápida o espontánea y creo que eso en gran parte hizo que se pierda la carta. Pero sobre todo hizo que la comunicación en parte se perdiera es como que... ya no es lo mismo.

¿A qué te referís con que ya no es lo mismo?

Es difícil de explicarlo pero es como que la comunicación ahora es más... ¿superficial?

Hum... ¿qué te lleva a pensar eso?

Es que por ejemplo con este amigo que nos escribíamos es como que pasan dos meses hasta que recibía noticias de él, entonces tenía bocha de cosas que contarle. Ahora con esto de que todo está online (refiriéndose a que todo está en la red al momento en el que uno quiere) es como que no hay mucho por contar. O sea, los días son siempre igual, más o menos emoción, pero es igual. Ya no hay dos meses por contar... ahora es rutinario. ¿Me explico?

Si... La rutina mató a la comunicación...

(Ríe) si, algo así, si...

Y las ¿redes sociales que son para vos?

Facebook y Twitter... básicamente

¿Haces uso de alguna de ellas?

Si, de face.

¿Y Twitter no, por qué?



redes sociales
USOS
& actitudes

Porque no me llama la atención, no se para que sirve, creo que con Face está bien ya.

¿Y sabias de que se trataba Facebook antes de usarlo?

No... no realmente, pensaba que era como un blog, pero nada que ver.

¿Por qué pensabas que era como un blog?

Quizás porque cuando preguntaba de qué se trataba a mis amigos me decían que podía ver fotos y dejar comentarios cosa que en un blog eso poder hacer. Aparte era la época donde estaban los blog, ahora medio de que desaparecieron ya.

Y ¿por qué te hiciste de una cuenta?

Porque... porque todo el mundo hablaba de eso y bueno... entre a la página y me hice una cuenta.

¿Y sabias de que se trataba antes de hacértela?

No... o sea no más de lo que te conté antes, de fotos y comentarios.

¿Y tenías algún tipo de expectativa?

No, no realmente.

¿Es decir que tampoco se cumplieron?

Aja.

¿Pediste ayuda a alguien?

No... metí mano nomás

Si me tendrías que decir que es lo que más te costó...

¡Crear álbumes por Dios santo!... no entendía cómo hacerlo, hasta que lo descubrí

¿Vos sola?

Si

¿Y para que usas Facebook?

Para ver fotos

¿Solo eso?



redes sociales USOS
& actitudes

Si... y ver que es lo que está pasando en la vida ciberneutica

¿Y dónde lo usas?

En casa, a la noche...

Si me tuvieras que decir alguna ventaja de Facebook y alguna desventaja ¿cuáles serían?

Ventajas, conocer gente y desventajas la privacidad. Viste esa chica que la violaron en Alta Córdoba y que sacaron los datos por el Face. A mí eso me preocupa.

Pero lo de la privacidad vos lo podes manejar, pones aceptar solo a amigos que conoces.

Si pero los hijos de puta cuando quieren sacarte info, la sacan.

¿Y vos sos de poner aceptar a gente que no conoces?

No, por ese miedo viste....

¿Tanto Internet como Facebook, pasas mucho tiempo?

No durante la semana, los fines paso por ahí más tiempo en la compu.

Y si le tendrías que poner horas, ¿cuánto sería?

Unas 3 por día y los finde si más pero no sabría cuánto porque varía según que tenga que hacer.

Ok... y si te pido que me digas cinco páginas de las cuales sin pensar me digas los nombres, ¿cuáles serían?

Bueno, Face, Google, Wiki, Youtube y... Hotmail.

Ok...muchas gracias



Entrevista 11

Información personal

- o Edad: 18 años
- o Sexo: Masculino
- o Ocupación: Estudiante
- o Educación: Nivel universitario
- o Estado civil: Soltero

Estilo de vida

- o Descripción de un día de semana
Me levanto temprano, desayuno, prendo la compu y veo si hay facu o por si las casualidades de Dios no hay. Chequeo facebook y Hotmail y me voy a la facu. Después almuerzo, leo algo de la facu y me voy a la casa de alguien a molestar.
- o Descripción de un día del fin de semana
Siempre salgo a boliches, me encanta. Asi que los finde me levanto tarde y despues me junto con amigos. Salvo que rinda viste...ahí me rescato un poco.
- o Hobbies
Mmm..... estar con los amigos, el gimnasio.
- o Interesado en....
Autos.



Gustos

- o Lugares
 - Londres
- o Música
 - Rock
- o Lectura
 - No leo por placer.
- o Tv
 - Canales como Warner, Telefe, y Tineli.
- o Radio
 - La 100 o Gamba.
- o Webs
 - Y las que entro generalmente es Face, Google, Hotmail, alguna de autos y ya.

Tiempo promedio, por día.

- o Que la persona hace uso de la **radio (no escucha)**
 - 1-3 hrs.
 - 4-6 hrs.
 - 7-10 hrs.
 - 10 más.
- o Que la persona hace uso de la **Tv**
 - 1-3 hrs.
 - 4-6 hrs.



redes sociales USOS
& actitudes

- 7-10 hrs.
- 10 más.
- o Que la persona hace uso de la Internet
- 1-3 hrs.
- 4-6 hrs.
- 7-10 hrs.
- 10 más.

Consumo

- o Artículos de moda
Jean leavi´s.
- o Tecnología
Toooooooo lo relacionado a mac.
- o Marcas que consume
Mac, Nike, Levi´s, Aeropostale -una marca de USA-.
- o ¿Se considera una persona consumista?
Si, 100%.

Entorno social

- o Amigos
- Pertenencia a un grupo grande/chico
Mediano.
- ¿Se considera estar dentro de alguna “tribu” social?
Naaa.



redes sociales USOS & actitudes

- Lugares donde se los ha conocido

Algunos en la facu, otros por ser amigos de mis amigos, otros en el jardín.

- ¿Considera a la gente que no conoce, en el caso de la web, como amigos?

No, o sea, tengo amigos en Facebook, amigos amigos de verdad. Pero de los que no conozco no los considero amigos.

Red Social

- o Razón por la cual se hizo miembro

Curiosidad, para ver de que se trataba. Aparte todos lo tenían.

- o Razón por la cual se ha elegido esa red y no otra

Y porque todos la tenían.

- o Cuanto se conoce la red elegida

Poco uso solo lo básico.

- o Aplicaciones que se conocen

Mmm... juegos, frases....ba! nose! creo que esas son las aplicaciones.

- o Aplicaciones que se usan

Las que dije recién.

- o Horarios en la cuál se usa

- Durante el trabajo
- Durante el estudio
- Durante horas de ocio

- o Lo primero que la persona ve al ingresar a la cuenta

El muro, las noticias, si es que alguien comentó algo o me dejó un mensaje.

redes sociales USOS
& actitudes

o ¿La interfaz le resulta cómoda?

Si, es lo que se ve ¿no?. Si, que se yo. Me molesta que cambien mucho las cosas como el menú el tamaño de letra ¿viste?.

o ¿Se encuentran las cosas que se desean usar fácilmente?

Si, creo. De todas formas uso lo que esta ahí, o sea lo que esta a la vista por decirlo.

o Se interesa por conocer nuevas aplicaciones

Naaa.

• Las conoce mediante la aparición de la misma en “el muro”

Si se ve si.

• Las buscan en Internet

Nop.

• Se la comenta un conocido

No, generalmente la ven en mi muro y la juegan si les interesa.

• Las buscan ellos mismos

No.

o La división del área le resulta adecuada, cómoda

Facebook

• Menú:

Si

• Muro:

Si

• Aplicaciones:

No

• Actualizaciones:

redes sociales USOS & actitudes

Si.

- Encontrar amigos:

Es medio complicado, nunca encontré a quien quise.

Facebook y sus usos

- o Dónde se hace uso de la red

- Trabajo
- Escuela
- Casa
- Cyber

- o Impacto de la red en la vida

- Considera que se volvió más sociales

No la verdad que no.

- Considera que sale con menos frecuencia que antes

Quizás sí. Sobre todo a la tarde. Antes Quizás salía con los chicos, ahora me quedo un rato en la compu.

Su autoestima ha tenido algún cambio

No, no creo.

- Algún problema que le haya ocasionado el uso de la red

No.

- Alguna satisfacción

Jajajaja, encontrarme con algunas chicas...

redes sociales USOS
& actitudes

Con respecto a las expectativas que tenía antes de su uso, ¿las supero o no?

Si.

o Hábito de uso

• Todos los días

• Por semana

• Por mes

o Con que frecuencia entra a chequear su cuenta

Entro varias veces por día un rato.

o Ventajas/Desventajas que considera que puede encontrar

Me parece que al facebook le sobran cosas, le sacararía como para que sea mas simple usarlo. Ventajas lo de conocer gente, seguro.

o Algo que le cambiaría

Mmm.... eso que sea como más... ¿transparente?. O sea que se encuentran faciles las cosas...Yo no uso mucho porque nose como encontrarlas.

o Algo que le sacaría

Ni idea ahora

o Algo que le agregaría

El tener una opcion de que no me lleguen las notificaciones a mi correo... creo que no hay esa opcion.



Entrevista 12

Información personal

- o Edad: 28 años
- o Sexo: Masculino
- o Ocupación: Empleado
- o Educación: Nivel universitario
- o Estado civil: Comprometido

Estilo de vida

- o Descripción de un día de semana
Me levanto temprano, desayuno, y me voy al trabajo. Vuelvo me baño, me voy al gimnasio o a ver a mi novia.
- o Descripción de un día del fin de semana
Mi vida es tranqui, o me voy a Almafuerte a ver a mis viejos o salimos por ahí con mi novia.
- o Hobbies
El cine.
- o Interesado en...
Juegos, cine, estudios contables.

Gustos

- o Lugares
Almafuerte
- o Música

redes sociales USOS
& actitudes

Rock de los 80

- o Lectura

Isaac Asimov.

- o Tv

No veo tele.

- o Radio

La 100.

- o Webs

Face, Google, Hotmail, alguna de juegos, el diario Ole.

Tiempo promedio, por día.

- o Que la persona hace uso de la **radio (no escucha)**

- 1-3 hrs.
- 4-6 hrs.
- 7-10 hrs.
- 10 más.

- o Que la persona hace uso de la **Tv**

- 1-3 hrs.
- 4-6 hrs.
- 7-10 hrs.
- 10 más.



o Que la persona hace uso de la Internet

- 1-3 hrs.
- 4-6 hrs.
- 7-10 hrs.
- 10 más.

Consumo

o Artículos de moda

No, no uso cosas de moda.

o Tecnología

Celulares y compus, juegos.

o Marcas que consume

HP, Blackberry.

o ¿Se considera una persona consumista?

Depende en que aspectos, pero no.

Entorno social

o Amigos

• Pertenencia a un grupo grande/chico

Chiquisimo.

• ¿Se considera estar dentro de alguna “tribu” social?

No, para nada.

• Lugares donde se los ha conocido

En el cole.



redes sociales USOS
& actitudes

- ¿Considera a la gente que no conoce, en el caso de la web, como amigos?

No.

Red Social

- o Razón por la cual se hizo miembro
Todos lo tenían.
- o Razón por la cual se ha elegido esa red y no otra
Y porque todos la tenían.
- o Cuanto se conoce la red elegida
Poco, solo veo fotos.
- o Aplicaciones que se conocen
No ni idea.
- o Aplicaciones que se usan
Nose que son las aplicaciones (ríe).
- o Horarios en la cuál se usa
 - Durante el trabajo
 - Durante el estudio
 - Durante horas de ocio
- o Lo primero que la persona ve al ingresar a la cuenta
La parte central, las noticias.
- o ¿La interfaz le resulta cómoda?
Si.
- o ¿Se encuentran las cosas que se desean usar fácilmente?
Si, como te dije solo veo fotos.

redes sociales USOS
& actitudes

- o Se interesa por conocer nuevas aplicaciones
 - No
 - Las conoce mediante la aparición de la misma en “el muro”
 - Si.
 - Las buscan en Internet
 - No.
 - Se la comenta un conocido
 - No.
 - Las buscan ellos mismos
 - No.
 - o La división del área le resulta adecuada, cómoda
- Facebook**
- Menú:
 - Si
 - Muro:
 - Si
 - Aplicaciones:
 - No
 - Actualizaciones:
 - Si.
 - Encontrar amigos:
 - Es complicado, nunca encontré a nadie de todos los que busqué.

redes sociales USOS
& actitudes

o Dónde se hace uso de la red

- Trabajo
- Escuela
- Casa
- Cyber

o Impacto de la red en la vida

- Considera que se volvió más sociales

No.

- Considera que sale con menos frecuencia que antes

No.

Su autoestima ha tenido algún cambio

Noooo (ríe).

- Algún problema que le haya ocasionado el uso de la red

No.

- Alguna satisfacción

No.

Con respecto a las expectativas que tenía antes de su uso, ¿las supero o no?

Si, o sea, paso el tiempo de una forma linda, me entretengo.

o Hábito de uso

- Todos los días
- Por semana
- Por mes



redes sociales USOS
& actitudes

o Con que frecuencia entra a chequear su cuenta

Una vez por día.

o Ventajas/Desventajas que considera que puede encontrar

Nose...a mi me gusta, para lo que lo utilizo me sirve. Por ahi el tema de no saber quién está del otro lado.

o Algo que le cambiaría

Nada.

o Algo que le sacaría

Nada.

o Algo que le agregaría

Mmm.... que se pueda llamar gratis, como el Skype.



Entrevista 13

Hola Fernando, ¿cómo estás?

Hola... bien

Contame un día tuyo, ¿cómo es?

Me levanto temprano, a eso de las 7. Bueno...desayuno, preparo mis cosas y me voy a trabajar.

¿Dónde trabajas?

En un lugar que se encarga de recibir traducciones de otros países y nosotros la compaginamos y hacemos libros, revistas, folletos.

Mira vos...interesante.

Sí.

¿Qué edad me dijiste que tenías?

25

¿Sos diseñador?

Si.

Mira vos... y contame ¿qué es la comunicación para vos?

Transmisión de mensajes, es un proceso donde hay un emisor, receptor, canal, mensaje y donde existe un feedback.

Y ¿qué medios de comunicación conoces?

Tele, Internet, el celular, el teléfono fijo, email, fax, cara, telegrama.

Y de esos ¿de cuáles haces uso?

Tele, Internet (mucho), cel, email.

¿Mucho uso de Internet por tu trabajo no?

Claro. Todo mi trabajo es por medio de la compu.



redes sociales
USOS
& actitudes

¿Cuántas horas piensas que pasas usando Internet por día?

8 horas, todas las que trabajo.

Y las ¿redes sociales que son para vos?

Basicamente plataformas donde el individuo puede comunicarse e interactuar con otros usuarios y compartir cosas, como las fotos, musica.

¿Haces uso de alguna de ellas?

Si, de Facebook.

¿Mucho tiempo, también 8 horas?

No, con Facebook es como que estoy conectado pero no le llevo bolilla, estoy pero no estoy, sería algo así (ríe).

¿Y sabias de que se trataba Facebook antes de usarlo?

No.

Y ¿por qué te hiciste de una cuenta?

Porque todo el mundo hablaba de eso.

¿Tenías algún tipo de expectativa?

No, no realmente.

¿Es decir que tampoco se cumplieron?

Aja.

¿Pediste ayuda a alguien?

No... fui viendo nomás como era, yo solo.

Si me tendrías que decir qué es lo que más te costó...

No, no sabría, no lo uso mucho. Nunca subí fotos ni nada. Mis amigos me etiquetan y ya. Yo me limito a ver las fotos de los demás.



redes sociales
USOS
& actitudes

¿Solo eso?

Si... y ver que es lo que está pasando en la vida de mis amigos.

¿Y dónde lo usas?

En el laburo cuando tengo un tiempito.

Si me tuvieras que decir alguna ventaja de Facebook y alguna desventaja ¿cuáles serían?

Desventaja el tema de la privacidad de los datos, por eso no subo nada. Ventajas...nose, Quizás la facilidad de conocer gente nueva.

Pero lo de la privacidad vos lo podes manejar, pones aceptar solo a amigos que conoces.

Si pero cuando se quiere robar datos se lo roba y ya.

¿Y vos sos de poner aceptar a gente que no conoces?

No.

Ok... y si te pido que me digas cinco páginas de las cuales sin pensar me digas los nombres, ¿cuáles serían?

Face, Google, Wiki, Youtube y... Hotmail.

Muchas gracias.



Entrevista 14

Contame Fede cómo es un día tuyo

Bueno...yo soy amigo y trabajo junto con Fernando, asique es medio parecido. Lo estuve escuchando y parecia mi vida. Me levanto también a las 7. Desayuno, tomo el cole para ir a trabajar.

¿Entonces también trabajas en Typesetter?

Si.

¿Qué edad tenés?

28

¿Sos diseñador?

Si, pero no como Fer, yo soy técnico.

Y para vos ¿qué es la comunicación para vos?

Transmisión de mensajes, es un proceso también como bien lo explico él (refiriendose a Fernando).

Y ¿qué medios de comunicación conoces?

Internet, la carta, el mail, el teléfono.

¿Cuáles haces uso?

Internet, también como Fer, mucho, 8 horas diarias. El tele, el cel y ya, creo que esos son todos.

Tenés vos facebook, ¿qué son las redes sociales para vos?

Espacios donde los usuarios pueden compartir cosas, interactuar.

Si le tuvieras que poner horas a tu usa de Face, ¿cuántas serían?

3 nomás. No lo uso mucho, me cuesta trabajar sabiendo que estoy conectado. Soy chusma (ríe) y me distrae mucho el tema de las fotos, asique lo evito.

(Río) Y ¿por qué te hiciste de una cuenta?

Porque todo el mundo tenía y el chico con el que vivo me dijo que me haga una y bue...

redes sociales USOS
& actitudes

¿Tenías algún tipo de expectativa?

No.

¿Pediste ayuda a alguien para usarla?

Si al chico con el que vivo. No entendía muy bien el tema de como se manejaba. No sabía qué hacer viste... entrar entré, pero... después no sabía para que servía.

¿Y le entendiste al final?

Si, pero es medio de que... si bien se pueden hacer muchas cosas es como que..nose... es pasar tiempo y perderlo.

¿Por?

Porque al fin y al cabo no te deja nada.

¿Y dónde lo usas?

En el laburo cuando tengo el tiempo de la comida. Entro a ver si hay alguna actualización y ya.

Si me tuvieras que decir alguna ventaja de Facebook y alguna desventaja ¿cuáles serían?

No te sabría decir porque no lo uso mucho. Ventaja Quizás el tema de conocer gente, desventajas que me llegan las notificaciones a mi correo.

Ok... y si te pido que me digas cinco páginas de las cuales sin pensar me digas los nombres, ¿cuáles serían?

Olé, typesetter (ríe porque ahí es donde trabaja), Hotmail, Gmail, Google.



Entrevista 15

Información personal

- o Edad: 17 años
- o Sexo: Masculino
- o Ocupación: Estudiante
- o Educación: Nivel secundario
- o Estado civil: Soltero

Estilo de vida

- o Descripción de un día de semana
Me levanto voy al cole, vuelvo a casa, como, despues me junto con los chicos.
- o Descripción de un día del fin de semana
(Ríe) salgoooooo todo el tiempo. Casi no estoy en casa.
- o Hobbies
La música.
- o Interesado en....
Música, HipHop.

Tiempo promedio, por día.

- o Que la persona hace uso de la radio (no escucha)
 - 1-3 hrs.
 - 4-6 hrs.
 - 7-10 hrs.



- 10 más.

- o Que la persona hace uso de la Tv
 - 1-3 hrs.
 - 4-6 hrs.
 - 7-10 hrs.
 - 10 más.

- o Que la persona hace uso de la Internet
 - 1-3 hrs.
 - 4-6 hrs.
 - 7-10 hrs.
 - 10 más.

Entorno social

- o Amigos
 - Pertenencia a un grupo grande/chico
 - Grande
 - ¿Se considera estar dentro de alguna “tribu” social?
 - Si, es un grupo llamado AB, de HipHop.
 - Lugares donde se los ha conocido
 - En face.
 - ¿Considera a la gente que no conoce, en el caso de la web, como amigos?
 - Si. No hace falta ver a la cara a alguien. Creo que con solo tener confianza basta.



Red Social

- o Razón por la cual se hizo miembro
Porque todos mis amigos tenían su cuenta.
- o Razón por la cual se ha elegido esa red y no otra
Porque todos estaban ahí.
- o Cuanto se conoce la red elegida
Que se io... lo suficiente como para manejarme con los pibes.
- o Aplicaciones que se conocen
Juegos, frases.
- o Aplicaciones que se usan
No, ninguna. Solo chateo y subo videos.
- o Horarios en la cuál se usa
 - Durante el trabajo
 - Durante el estudio
 - Durante horas de ocio
- o Lo primero que la persona ve al ingresar a la cuenta
Las notificaciones.
- o ¿La interfaz le resulta cómoda?
Si.
- o ¿Se encuentran las cosas que se desean usar fácilmente?
Si.
- o Se interesa por conocer nuevas aplicaciones
No



redes sociales USOS
& actitudes

- o La división del área le resulta adecuada, cómoda
- Menú:
Si
- Muro:
Si
- Aplicaciones:
No uso
- Actualizaciones:
Si.
- Encontrar amigos:
Ellos me encuentran a mi. Soy medio famoso en mmi grupo y en el Hip Hop asique me buscan.

Facebook y sus usos

- o Dónde se hace uso de la red
- Trabajo
- Escuela
- Casa
- Cyber

- o Impacto de la red en la vida
- Considera que se volvió más sociales
Siiii, mucho.
- Considera que sale con menos frecuencia que antes
(Ríe), no al contrario.



redes sociales USOS
& actitudes

Su autoestima ha tenido algún cambio

Si, ahora soy famoso.

- Algún problema que le haya ocasionado el uso de la red

No.

- Alguna satisfacción

No.

Con respecto a las expectativas que tenía antes de su uso, ¿las supero o no?

No, no tenía ninguna.

- o Hábito de uso

- Todos los días

- Por semana

- Por mes

- o Con que frecuencia entra a chequear su cuenta

Todo el tiempo.

- o Ventajas/Desventajas que considera que puede encontrar

Desventajas no hay, o por lo menos no las encuentro. Ventajas, todo má.... conocer gente, poder

hcatear, mantenerse en contacto.

- o Algo que le cambiaría

Nada.

- o Algo que le sacaría

Nada.

- o Algo que le agregaría

No...nose, naada.



Entrevista 16

María Sol ¿verdad?

Así es.

¿Qué edad tenés?

20

¿Estudias?

Si, programadora.

¿Trabajas en un ciber no?

Así es.

Contame Sol, ¿qué medios de comunicación conoces?

Internet, tele, teléfono.

¿Cuáles haces uso?

Internet, cel y poca tele, pero veo.

Trabajando en un ciber, tenés facebook calculo, ¿qué son las redes sociales para vos?

(Ríe) Si tengo. un lugar donde poder pasar el tiempo.

Si le tuvieras que poner horas a tu usa de Face, ¿cuántas serían?

(Ríe), muchas, las 6 horas que trabajo.

Y contame....¿porqué te hiciste una cuenta?

Porque todo el mundo tenía, y cuando empecé a trabajar en el cyber fue como más el uso que le dí...

¿Pediste ayuda a alguien para usarla?

No, con el tiempo que tengo aquí lo aprendí a usar.

¿Y lo usas mayormente es el trabajo entonces?

Si, porque el resto del día estudio o duermo.



redes sociales
USOS
& actitudes

Si me tuvieras que decir alguna ventaja de Facebook y alguna desventaja ¿cuáles serían?

Ventaja conocer gente y desventaja la misma. Vi personas aquí en el ciber que se conocieron por Facebook y se llevaron un fiasco. No eran lo que pensaban que era el otro. Como aquí puedes tomar café o lo que sea, hubieron sitios Facebookeanos que terminaron a los dos minutos.

¿Y viste alguna que prosperó?

Si, muchas también. Hay una pareja que se conoció por Face y debe ser ya dos años que están de novios.

¿Y vos tuviste alguna cita por Face?

No, yo me limito a chatear, ver fotos y ya. No me gusta eso de conocer extraños, nunca sabes con que loco te puedes llegar a encontrar.

Ok... y si te pido que me digas cinco páginas de las cuales sin pensar me digas los nombres, ¿cuáles serían?

Face, hotmail, trabajared, google, hoyts.



Entrevista 17

Hola Martina ¿Cómo estás?

Bien, bien

Contame, ¿tu edad?

29

¿Vas a la facu? ¿Ya ter recibiste? ¿Cuál es tu nivel educativo?

No, no. Yo solo terminé la secundaria tuve que salir a trabajar....

Ok.... y ahora ¿dónde trabajas?

Laburo en la Coca

¿Ah... si? ¡Re bien!... ¿Y qué es lo que haces ahí?

Soy vendedora en los negocios.

Y contame ¿cómo es un día tuyo?

Me levanto a las 6, desayuno, me visto y me voy a trabajar. Después vuelvo a mi casa, me baño, como algo duermo y despues boluideo practicamente.

¿Y los fines de semana?

Me quedo en casa. No soy de salir, trato de descansar.

Y contame un poquito, para vos ¿qué es la comunicación?

Hablar, charlar, chusmear.

¿Por qué hablar y solo eso?

Creo que es lo que sirve para comunicarse, mantenerse informado.

Me podrías decir ¿qué funciones cumple?

Informar



redes sociales USOS
& actitudes

Siguiendo un poquito más con esto de la comunicación, ¿qué medios de comunicación conoces?

Internet, teléfono, celulares, tele

¿Cuáles de esos haces uso?

Del celular, Internet y tele.

Hablame sobre Internet... ¿lo usas mucho?

Generalmente cuando vuelvo del trabajo me prendo un rato a Face, pero no mucho.

¿Cuánto soles usarlo si le tendrías que poner horas?

Dos horas por día.

Si te diría que me digas 5 páginas sin pensar, ¿cuáles serían?

Google, Facebook, Hotmail, Youtube, Gmail.

¿Y qué es lo que haces cuando estas en Internet?

Entro a boludear más que todo. A chusmear en Facebook, distraerme más que nada.

¿Qué son las redes sociales para vos?

Facebook.

¿Y para que sirve?

Conocer gente, pasar el tiempo. Por lo menos para eso lo uso yo.

¿Y por qué decidiste tener Facebook?

Porque todo el mundo andaba en eso.

¿Tenías algún tipo de expectativas con Facebook?

No... nada.

Y de las aplicaciones que tiene Facebook, ¿cuáles conoces?

Los juegos, los cositos esos de la suerte, las frases.

¿De cuáles haces uso?

Mmm... de las frases a veces.



¿Cuáles crees que son las ventajas y desventajas de Facebook?

Ventajas: pasar el tiempo

Desventajas: ninguna



Entrevista 18

Información personal

- o Edad: 17 años
- o Sexo: Masculino
- o Ocupación: Estudiante
- o Educación: Nivel secundario
- o Estado civil: Soltero

Estilo de vida

- o Descripción de un día de semana
Me levanto voy al cole, vuelvo a casa, como, despues me junto con los chicos.
- o Descripción de un día del fin de semana
(Ríe) salgoooooo todo el tiempo. Casi no estoy en casa.
- o Hobbies
La música.
- o Interesado en....
Música, HipHop.

Tiempo promedio, por día.

- o Que la persona hace uso de la radio (no escucha)
 - 1-3 hrs.
 - 4-6 hrs.
 - 7-10 hrs.



- 10 más.

- o Que la persona hace uso de la **Tv**
 - 1-3 hrs.
 - 4-6 hrs.
 - 7-10 hrs.
 - 10 más.

- o Que la persona hace uso de la **Internet**
 - 1-3 hrs.
 - 4-6 hrs.
 - 7-10 hrs.
 - 10 más.

Red Social

- o Razón por la cual se hizo miembro
 - Porque todos mis amigos tenían su cuenta.
- o Razón por la cual se ha elegido esa red y no otra
 - Porque todos estaban ahí.
- o Cuanto se conoce la red elegida
 - Que se io... lo suficiente como para manejarme con los pibes.
- o Aplicaciones que se conocen
 - Juegos, frases.
- o Aplicaciones que se usan



redes sociales USOS
& actitudes

No, ninguna. Solo chateo y subo videos.

- o Horarios en la cuál se usa
 - Durante el trabajo
 - Durante el estudio
 - Durante horas de ocio
- o Lo primero que la persona ve al ingresar a la cuenta

Las notificaciones.

- o ¿La interfaz le resulta cómoda?

Si.

- o ¿Se encuentran las cosas que se desean usar fácilmente?

Si.

- o Se interesa por conocer nuevas aplicaciones

No

- o La división del área le resulta adecuada, cómoda

- Menú:

Si

- Muro:

Si

- Aplicaciones:

No uso

- Actualizaciones:

Si.



redes sociales USOS
& actitudes

- Encontrar amigos:

Ellos me encuentran a mi. Soy medio famoso en mmi grupo y en el Hip Hop asique me buscan.

Facebook y sus usos

- o Dónde se hace uso de la red

- Trabajo
- Escuela
- Casa
- Cyber

- o Impacto de la red en la vida

- Considera que se volvió más sociales

Siiii, mucho.

- Considera que sale con menos frecuencia que antes

(Ríe), no al contrario.

Su autoestima ha tenido algún cambio

Si, ahora soy famoso.

- Algún problema que le haya ocasionado el uso de la red

No.

- Alguna satisfacción

No.

Con respecto a las expectativas que tenia antes de su uso, ¿las supero o no?

No, no tenía ninguna.



redes sociales USOS
& actitudes

- o Hábito de uso
 - Todos los días
 - Por semana
 - Por mes
 - o Con que frecuencia entra a chequear su cuenta
Todo el tiempo.
- o Ventajas/Desventajas que considera que puede encontrar
Desventajas no hay, o por lo menos no las encuentro. Ventajas, todo má.... conocer gente, poder
hcatear, mantenerse en contacto.
- o Algo que le cambiaría
Nada.
- o Algo que le sacaría
Nada.
- o Algo que le agregaría
No...nose, naada.



Entrevista 19

Información personal

- o Edad: 26 años
- o Sexo: Masculino
- o Ocupación: Estudiante
- o Educación: Nivel universitario
- o Estado civil: Soltero

160

Estilo de vida

- o Descripción de un día de semana
Me levanto leo un poco para la facu, como algo y después parto a la uni. Cuando vuelvo me cambio y generalmente me meto a la compu a ver un poquito y distenderme o me voy con amigos.
- o Descripción de un día del fin de semana
Generalmente tengo guardias, como estudio medicina tengo que hacer la pasantía. Así que no mucho más que estar en el hospital.
- o Hobbies
La música.
- o Interesado en....
Medicina y cura del cancer.

Tiempo promedio, por día.

- o Que la persona hace uso de la radio (no escucha)
- 1-3 hrs.



redes sociales USOS
& actitudes

- 4-6 hrs.
 - 7-10 hrs.
 - 10 más.
- o Que la persona hace uso de la Tv
- 1-3 hrs.
 - 4-6 hrs.
 - 7-10 hrs.
 - 10 más.
- o Que la persona hace uso de la Internet
- 1-3 hrs.
 - 4-6 hrs.
 - 7-10 hrs.
 - 10 más.

Red Social

- o Razón por la cual se hizo miembro
- Porque todos mis amigos tenían.
- o Razón por la cual se ha elegido esa red y no otra
- Por lo mismo que antes.
- o Cuanto se conoce la red elegida
- Solo veo las fotos y veo las notificaciones, asique si hay que eso, no mucho.
- o Aplicaciones que se conocen

redes sociales USOS
& actitudes

Juegos, frases, y ya.

- o Aplicaciones que se usan

Las que nombré antes.

- o Horarios en la cuál se usa

- Durante el trabajo
- Durante el estudio
- Durante horas de ocio

- o Lo primero que la persona ve al ingresar a la cuenta

Las notificaciones.

- o ¿La interfaz le resulta cómoda?

Si.

- o ¿Se encuentran las cosas que se desean usar fácilmente?

Si.

- o Se interesa por conocer nuevas aplicaciones

No

- o La división del área le resulta adecuada, cómoda

- Menú:

Si

- Muro:

Si

- Aplicaciones:

Si



redes sociales USOS
& actitudes

- Actualizaciones:

Si.

- Encontrar amigos:

Si.

Facebook y sus usos

- o Dónde se hace uso de la red

- Trabajo

- Escuela

- Casa

- Cyber

- o Impacto de la red en la vida

- Considera que se volvió más sociales

No.

- Considera que sale con menos frecuencia que antes

(Ríe), sí, pero por la facu.

- o Su autoestima ha tenido algún cambio

No.

- Algún problema que le haya ocasionado el uso de la red

No.

- Alguna satisfacción

No.

- o Con respecto a las expectativas que tenía antes de su uso, ¿las supero o no?

No, no tenía ninguna.



redes sociales USOS
& actitudes

- o Hábito de uso
 - Todos los días
 - Por semana
 - Por mes
 - o Con que frecuencia entra a chequear su cuenta
Todo el tiempo que tengo disponible.
- o Ventajas/Desventajas que considera que puede encontrar
Desventajas la privacidad. Todo el mundo puede saber cosas de vos si es que pones.
Ventajas, conocer gente.
- o Algo que le cambiaría
Nada.
- o Algo que le sacaría
Nada.
- o Algo que le agregaría
No...nose, naada.



Entrevista 20

Contame un poquito de vos... ¿qué edad tenés?

25

¿Me podrías describir algún día de tu semana?

Me levanto a las 8 am, me baño y me cambio, tomo algo y me voy a trabajar. Ahí estoy de 10:00 a 18:00 hs. A la tarde cuando llego a casa dependiendo el día o voy al gim o me junto con alguien. Después cenar y dormir.

¿En donde estás laburando?

Como profe de folklore.

Mira vos... que lindo. Calculo que la comunicación debe ser importante en tu trabajo, ¿qué es para vos la comunicación?

La comunicación mmm... para mi es un proceso, donde se transmite un mensaje y se espera una respuesta o algo de la otra parte no?

Y ¿qué funciones crees que tiene?

Informar principalmente

Y contame, ¿qué medios de comunicación conoces?

Radio, carta, televisión, Internet, teléfono

Y vos ¿de cuáles haces usos?

Menos las cartas, todas las demás.

Con respecto a internet, ¿haces mucho uso de él?

No, no entro casi nunca, salvo que tenga que hacer algo del laburo.

Si tendrías que decirme 5 paginas, ¿cuáles serían?

Google, hotmail, la cuerda.net, yahoo, óle.



redes sociales
USOS
& actitudes

Me dijiste que haces uso de Facebook, ¿qué son las redes sociales para vos?

Si, no mucho en realidad. Para mi son sitios que estan a la moda, en donde uno puede compartir cosas con el resto de los usuarios. Pero no soy un gran fan sinceramente. Solo lo tengo porque si, porque todo el mundo lo tenia, y lo sigue teniendo, pero no entro casi.

Es decir que no sos un adicto al face. ¿Dónde haces uso de él?

No, para nada. En general en casa.

(rio) y contame, ¿porqué te armaste un facebook?

Porque todos tenian uno y queria ver de que se trataba.

¿Te acordas cuales son las creencias que tenias antes de tener tu facebook?

No, basicamente siguen igual, sigo creyendo que es un lugar donde compartir cosas y ya.

Y ¿cuáles son las ventajas que crees que tiene y las cosas positivas? ¿y las negativas también?

Positivo, la facilidad de compartir cosas con gente. Negativas que por ahi hay muchos adictos que no salen de sus casas por estar en Face.

¿Es decir que para vos esto de las redes aisla, y la persona pierde la real socializacion?

Utilizada en exceso, si.

¿Cómo te resulto tu primer contacto con facebook? ¿te resulto dificil empezar a usarlo?

La verdad es que como te dije antes, no lo uso mucho. Al principio no entendía muy bien como era la cuestion. Pero... no, o sea, una vez que le tomás la mano, está.

Y de las aplicaciones, ¿cuáles conoces?

Ninguna.

¿Nada de nada?

Ajap. Realmente nose que es lo que son.

¿Te interesaría saber?

No la verdad es que no. Estoy bien como estoy.



FACEBOOK ARGENTINA: QUINTOS EN EL USO DE REDES SOCIALES

<http://enlacedigital.com.ar/i/facebook-argentina-quintos-en-el-uso-de-redes-sociales>, 22-02-11.

Lo reveló una encuesta global, que midió la proporción de internautas que usa sitios como Twitter y Facebook. El fenómeno es motorizado por los jóvenes y el alto valor que aquí se le da a la amistad.

Los argentinos están entre los usuarios de Internet más adeptos a las redes sociales. Una investigación sobre hábitos online que abarcó países de América, Europa, Africa, Asia y Oceanía, ubicó a los argentinos en el quinto puesto entre los que más utilizan esas redes.

Preguntados sobre la utilización de redes sociales, un 62% de los argentinos con acceso a Internet afirmó usar alguna. Proporción que supera la de los otros países americanos incluidos en la muestra: Brasil (55%), Estados Unidos (50 %), Canadá (45%), y México (42 %).

En la lista general, por encima de los argentinos sólo quedaron los internautas de Turquía, con un 73%, seguidos por los de Malasia (69%), los tailandeses (67 %) y los de Hong Kong (63 %).

La investigación fue llevada a cabo por la consultora TNS, e implicó unas 50.000 entrevistas a usuarios de Internet de 46 países.

En el caso de la Argentina, esta investigación le pone números a un fenómeno comunicativo muy notable en los últimos meses. Período en que herramientas como Twitter se han extendido y se han transformado hasta en canal de debate político, usado por varios funcionarios y hasta por la presidenta de la Nación.

Para Constanza Cilley, gerente general de TNS Argentina, “la alta participación en redes sociales es una clara prueba de que la Web 2.0 vino para quedarse”. La especialista señaló a los jóvenes como los grandes impulsores del fenómeno, y explicó: “No es raro observar que Argentina y otros países en crecimiento en materia de Internet se encuentren entre los que mayor nivel de participación tienen en estas comunidades.



redes sociales USOS & actitudes

Hay más jóvenes entre los usuarios de Internet de las sociedades en crecimiento y, por lo tanto, es más alto el porcentaje de internautas que usa redes sociales respecto de países más desarrollados”.

Aunque las redes sociales son todo un *boom* en la Argentina, siguen siendo superadas por el correo electrónico como herramienta más usada de la Web . Contra el 62% que dijo utilizar redes sociales, un 72 % declaró usar el e-mail. Mientras que la tercera actividad más frecuente, llevada adelante por el 56 % de los encuestados del país, resultó la de enterarse de las noticias, de los resultados deportivos y del estado del tiempo.

La investigación profundizó sobre los modos de uso de las redes sociales, y encontró que, en promedio, *los argentinos tienen en ellas un promedio de 183 amigos cada uno*. Cifra que ubica al país en un noveno puesto compartido con Israel y Singapur. Los internautas de Malasia resultaron los más amigueros, con un promedio de 233 amigos cada uno. La lista sigue con Brasil (con un promedio de 231 amigos por usuario), Noruega (217), Polonia (202), Indonesia (199), Grecia (198), Portugal (196), y Turquía (190). En tanto, las naciones de internautas con menos amigos fueron Nigeria (58), Corea del Sur (50), Tanzania (38) y Japón (29).

Cilley atribuye el gran número de amigos que tienen los argentinos en Internet a la gran valoración que se tiene de la familia y los amigos en sociedades como la nuestra.

De todos modos, para ella, uno de los datos más relevantes del estudio es la gran proporción de la población que aún no tiene acceso a Internet . Para TNS sólo el 43 % de los argentinos usa Internet. “En este sentido, las brechas que hay entre la Capital Federal y el interior del país, y entre los diferentes niveles socioeconómicos es muy grande”, dice Cilley.

Por otra parte, el estudio también muestra que los usuarios de Internet de los mercados en desarrollo superan a los de los países desarrollados en cuanto a su involucramiento con las actividades digitales. El “involucramiento” es un índice multidimensional que se basa en la cantidad de horas de navegación, en qué se hace online y en qué importancia se le da a esas actividades. En ese índice Argentina tiene 45



puntos, 3 más que Brasil y 5 más que México. Estos niveles son mucho más altos que los alcanzados por mercados maduros como Japón (20 puntos), Dinamarca (25) o Finlandia (26).

A su vez, en América Latina, es muy habitual el subir fotos a redes sociales o sitios. Según TNS, lo hace el 80 % de los cibernautas brasileños, el 79 % de los argentinos, y el 78% de los mexicanos. Leído en Clarin.com.

Formulario descriptivo del Trabajo Final de Graduación

Este formulario estará completo sólo si se acompaña de la presentación de un resumen en castellano y un abstract en inglés del TFG

El mismo deberá incorporarse a las versiones impresas del TFG, previa aprobación del resumen en castellano por parte de la CAE evaluadora.

Recomendaciones para la generación del "resumen" o "abstract" (inglés)

"Constituye una anticipación condensada del problema que se desarrollará en forma más extensa en el trabajo escrito. Su objetivo es orientar al lector a identificar el contenido básico del texto en forma rápida y a determinar su relevancia. Su extensión varía entre 150/350 palabras. Incluye en forma clara y breve: los objetivos y alcances del estudio, los procedimientos básicos, los contenidos y los resultados. Escrito en un solo párrafo, en tercera persona, contiene únicamente ideas centrales; no tiene citas, abreviaturas, ni referencias bibliográficas. En general el autor debe asegurar que el resumen refleje correctamente el propósito y el contenido, sin incluir información que no esté presente en el cuerpo del escrito. Debe ser conciso y específico".

Identificación del Autor

Apellido y nombre del autor:	DAINO BLAMEY, MARÍA NIEVES
E-mail:	nieves_gti@hotmail.com
Título de grado que obtiene:	LICENCIATURA EN DISEÑO GRÁFICO

Identificación del Trabajo Final de Graduación

Título del TFG en español	REDES SOCIALES, USOS Y ACTITUDES
Título del TFG en inglés	SOCIAL NETWORKS USAGE AND ACTITUDES
Integrantes de la CAE	LUCA FUNES, JORGE CASSI
Fecha de último coloquio con la CAE	25 de JULIO, 2011.
Versión digital del TFG: contenido y tipo de archivo en el que fue guardado	PDF.

Autorización de publicación en formato electrónico

Autorizo por la presente, a la Biblioteca de la Universidad Empresarial Siglo 21 a publicar la versión electrónica de mi tesis. (marcar con una cruz lo que corresponda)

Publicación electrónica:

Después de.....¹..... mes(es)

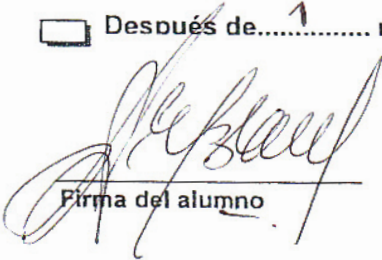
Firma del alumno